

ПОСЕЛЕНИЕ И МОГИЛЬНИК ГУННСКОГО ВРЕМЕНИ НА ЖИВОТИННОМ ГОРОДИЩЕ

И. В. Зиньковская

*Воронежский государственный университет, Университетская пл., 1,
394000, г. Воронеж, Российская Федерация, zinkovi@yandex.ru*

Проведен сопоставительный анализ материалов поселения и могильника гуннского времени на Животинном городище в Рамонском р-не Воронежской обл. Судя по присутствию в керамическом комплексе поселения черняховской керамики и граненых пряслиц, слой интересующего нас времени начал отлагаться на городище в первой половине V в., скорее всего, ближе к его началу. Грунтовый могильник с ингумациями оставлен какой-то группой пришлого с юга населения, подчинившего оседлых земледельцев центральных и северных районов донской лесостепи с культурой Чертовицкое–Замятино.

Ключевые слова: Верхнее Подонье; Боспор; Животинное городище; гуннское время; керамика; ингумация; кочевники.

ПАСЕЛІШЧА І МОГІЛЬНІК ГУНСЬКАГО ЧАСУ НА ЖЫВАТЫННЫМ ГАРАДЗІШЧЫ

І. У. Зінькоўская

*Воронежскі дзяржаўны ўніверсітэт, Універсітэцкая пл., 1,
394000, г. Варонеж, Расійская Федэрацыя, zinkovi@yandex.ru*

Праведзены супастаўляльны аналіз матэрыялаў паселішча і могільніка гунскага часу на Жыватынным гарадзішчы ў Рамонскім р-не Варонежскай вобл. Мяркуючы па прысутнасці ў керамічным комплексе паселішча чарняхоўскай керамікі і гранёных прасліц, пласт цікавіўшага нас часу пачаў адкладацца на гарадзішчы ў першай палове V ст., хутчэй за ўсё, бліжэй да яго пачатку. Грунтывы могільнік з ингумациямі пакінуты нейкай групай прыйшлага з поўдня насельніцтва, падпарадкаваўшага аседлых земляробаў цэнтральных і паўночных раёнаў данскога лесастэпу з культурай Чартавіцкае–Замяціна.

Ключавыя словы: Верхняе Падонне; Баспор; Жыватыннае гарадзішча; гунскі час; кераміка; ингумация; качэўнікі.

SETTLEMENT AND BURIAL GROUND OF THE HUNNIC PERIOD AT THE ZHIVOTINNOE HILLFORT

I. V. Zinkovskaya

*Voronezh State University, Universitetskaya Square, 1,
394000, Voronezh, Russian Federation, zinkovi@yandex.ru*

A comparative analysis was carried out on materials from the settlement and burial ground of the Hunnic period at the Zhivotinnoe hillfort in the Ramonsky District of the Voronezh Region. Judging by the presence of Chernyakhov ceramics and faceted spindle

whorls in the ceramic complex of the settlement, the layer of interest began to form at the hillfort in the first half of the 5th century, most likely closer to its beginning. The flat-ground burial site with inhumations was left by a group of migrants from the south, who subordinated the sedentary farmers of the central and northern areas of the Don forest-steppe, associated with the Chertovitskoe–Zamyatino culture.

Keywords: Upper Don region; Bosphorus; Zhivotinnoe hillfort; Hunnic period; ceramics; inhumation; nomads.

Памятники оседлости гуннского времени на Верхнем Дону с легкой руки А. М. Обломского получили название типа Чертовицкое–Замятино (рис. 1, А). Географически они тяготеют к главным рекам региона – Дону и Воронежу, к господствующим береговым высотам (рис. 1, Б).

Памятники этого типа представлены неукрепленными поселениями, изредка жители использовали заброшенные старые городища (III Чертовицкое, Верхнее Казачье). К этому хронологическому горизонту с полным основанием можно отнести материалы из культурного слоя и отдельные комплексы (постр. 21, ямы 33, 36) Животинного городища в Рамонском р-не Воронежской обл. Оно занимает оконечность мыса правого берега р. Воронеж, возвышающегося над уровнем поймы на 35 м (рис. 1, В). Памятник изучался в 1974, 1977, 1982–1986 гг. Славянским отрядом археологической экспедиции Воронежского госуниверситета под руководством А. З. Винникова при участии автора. Как показали раскопки, он содержал культурные напластования различных эпох, начиная с бронзового века и кончая древнерусским временем [1].

На наличие на Животинном городище интересующих нас древностей впервые обратил внимание А. П. Медведев в 1989 г. [2]. Он датировал открытые на городищенской площадке грунтовые погребения финалом сарматской эпохи в пределах IV в. н. э. [3, с. 73–77]. В последствии А. М. Обломский обосновал их датировку гуннским временем [4]. А. П. Медведев выделил на городище бытовые комплексы того же времени [2, с. 55, рис. 22]. В дальнейшем в результате изучения всей керамической коллекции Животинного городища из слоя, построек и ям мне удалось собрать более представительную серию находок гуннского времени [5]. После публикации планов раскопок Животинного городища в книге А. З. Винникова 2014 г. появилась возможность проанализировать топографию бытовых объектов и грунтовых погребений гуннского времени в комплексе.

К интересующему нас горизонту относится постройка 21. В ней были найдены пять фрагментов лепных горшков (рис. 2, 1–5), а также два граненых пряслица (рис. 2, 6–7). Они характерны для поздней черняховской культуры. Постройка расположена на самом краю мысовой площадки, поэтому она не была разрушена поселением боршевской культуры (рис. 1, В). От жилищ последней она отличается небольшими размерами. Котлован имеет не-



Рис. 1. Карта памятников гуннского времени в бассейне Верхнего Дона и план Животинного городища:

A – Верхнее Подонье на карте Восточной Европы; B – Памятники гуннского времени в Верхнем Подонье; B – План Животинного городища;

1 – постр. 21; 2 – погребения гуннского времени

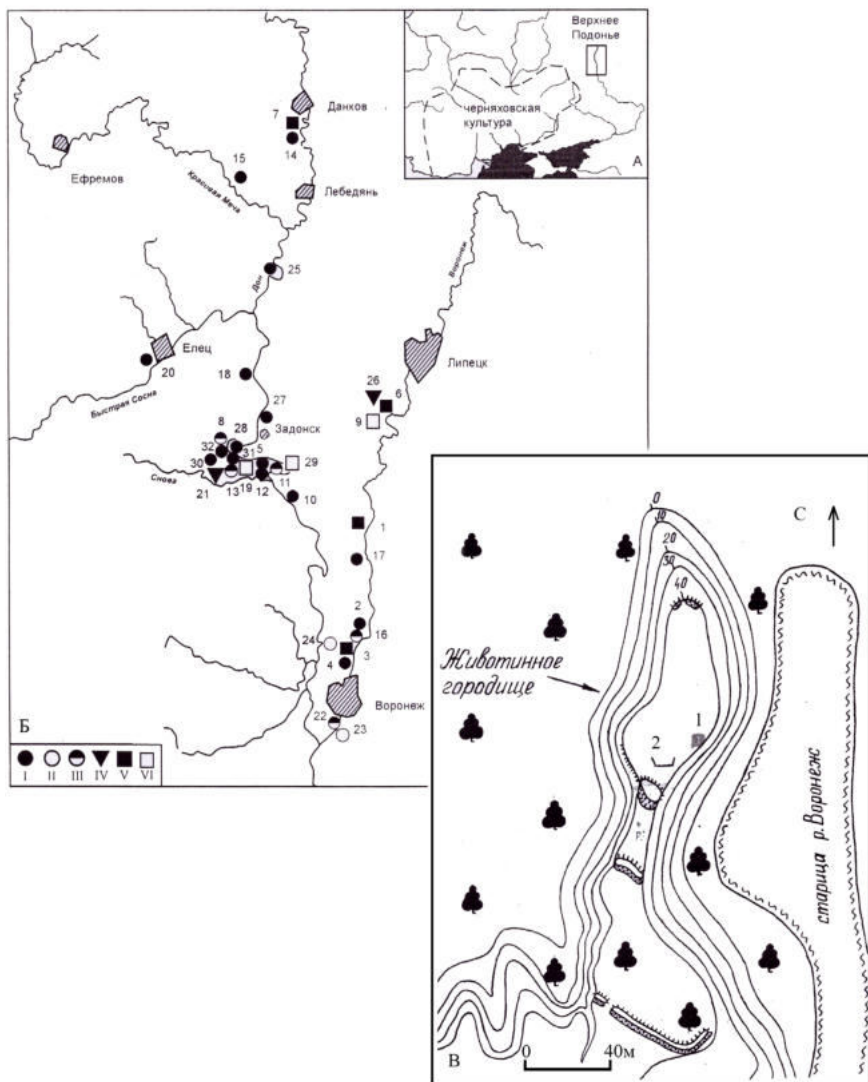

Рис. 2. Материалы, план и профиль постройки 21:
 1-7 – Материалы из постр. 21; 8 – план и профиль постр. 21

правильную прямоугольную форму, углами ориентирован по сторонам света (рис. 2, 8). Его площадь около 4,5 м². Пол постройки углублен в материк на 1,32–1,42 м. С юга к котловану постройки примыкала яма, отделявшаяся от нее неширокой материковой перемычкой. По мнению А. З. Винникова, эта яма составляла с постройкой единое целое, являясь конструкцией входа [1]. Такие сооружения на территории Днепровского лесостепного Левобережья относятся к типу Букреевка [6].

В яме 33 найдено три лепных сосуда типа Чертовикое–Замятино (рис. 3, 1–3). Первый сосуд представляет собой крупный горшок с выпуклыми боками, выделенной шейкой и отогнутым наружу венчиком (рис. 3, 1). Поверхность сосуда бурого цвета, в тесте примесь шамота и песка. Второй сосуд имеет слегка раздутое в средней части тулово и отогнутый наружу венчик. Он не орнаментирован, но плавно закруглен. Поверхность бурого цвета, в тесте примесь шамота и песка (рис. 3, 2). Третий горшок имеет сильно яйцевидное тулово, сужающееся кверху, отогнутый наружу венчик (рис. 3, 3). Край венчика орнаментирован косыми насечками. По плечикам сосуда проходит прочерченный орнамент в виде фестонов, образованных двумя треугольниками, вершинами книзу: большим и малым. Поверхность горшка серого цвета, в тесте примесь песка. Близкие аналогии сосуду не известны, хотя обычно такие профилированные формы относят к южной степной традиции. В яме 36 найден верх гончарной миски темно-серого лощения, относящейся к черняховской культуре (рис. 3, 4). Аналогичная миска найдена в Ксизово-16 [4].

Из культурного слоя городища происходит серия лепных сосудов типа Чертовикое–Замятино, в том числе, по заключению А. М. Обломского, с проявлениями окской или мощинской традиции (рис. 4). Посуда грубая, сформована из рыхлого теста с примесью крупного шамота и слюды. Из-за крупных примесей поверхность сосудов часто бугристая, из-за кострового обжига – неровно окрашенная, различных оттенков от темно-серых до буро-желтых. Часто внешнюю поверхность сосудов заглаживали щепкой или протом пальцами.

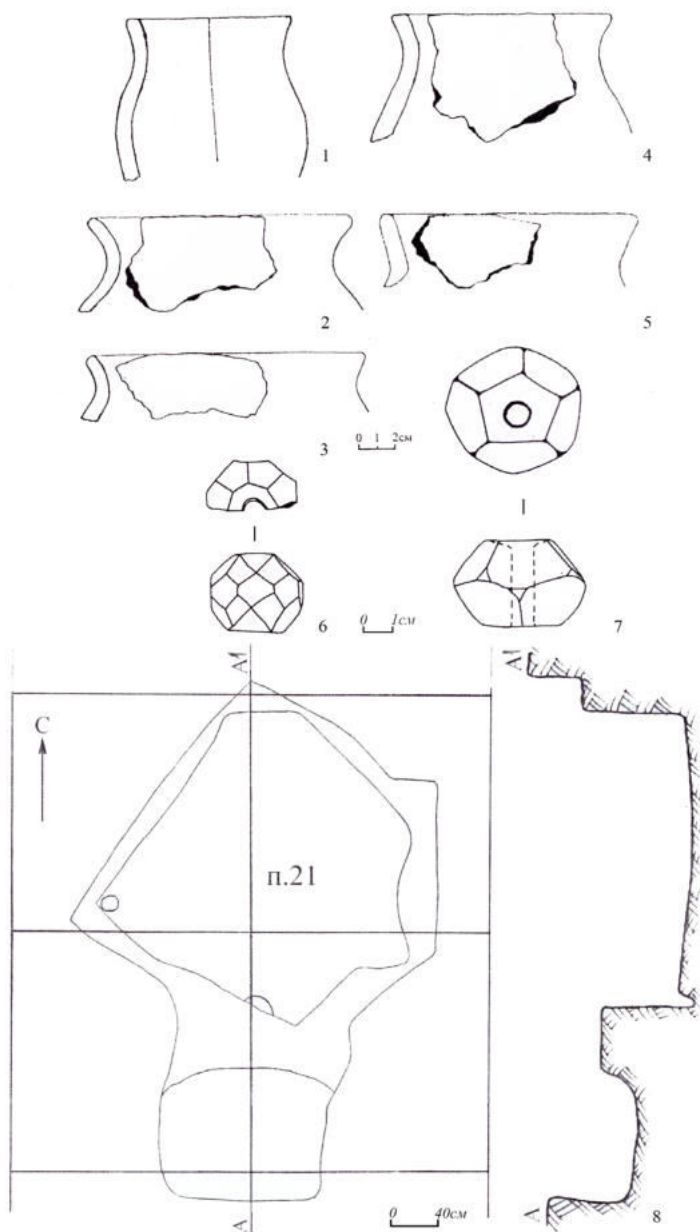
Кроме грубой кухонной посуды реже встречается лепная столовая керамика, отличающаяся лучшим качеством (хорошо промешанным тестом, более мелкими примесями) с гладкой поверхностью, покрытой лощением бурого или черного цвета. Орнамент для лепной керамики этого времени мало характерен. Лишь иногда встречаются простых насечки и вдавления по краю венчика (рис. 4, 7) или зигзагообразные линии (рис. 4, 4). Если первый тип орнамента, возможно, является пережитком традиций сарматского времени, то происхождение второго не ясно (он представлен всего на одном сосуде). Изредка попадаются сосуды с глубокими косыми вертикальными штрихами, нанесенными по всему тулову.



Рис. 3. Керамика из ям и пряслица из культурного слоя:

1–3 – керамика из ямы 33; 4 – миска из ямы 34; 5–13 – пряслица из культурного слоя

Особо следует обратить внимание на верх сосуда, украшенного по плечикам неглубокими округлыми вдавлениями, образующими два ряда (рис. 4, 3). А. М. Обломский отнес его к мощинской традиции, но в его публикациях керамики с такой орнаментацией мы не нашли. Отметим один фрагмент сосуда, покрытого черным лощением и украшенного ячеистым орнаментом, принадлежал керамике типа Ксизово (рис. 4, 8). В слое попадались немногочисленные обломки глиняных плоских дисков, относящиеся к 1 типу классификации замятинской лепной керамики.

Из слоя городища происходит несколько миниатюрных сосудиков. Это небольшая вазочка с коническим туловом на высоком поддоне. Ее венчик сильно отогнут наружу, так, что на плечиках образовалось острое ребро. По внешнему краю венчика нанесен орнамент в виде оттисков ногтя (рис. 4, 10).

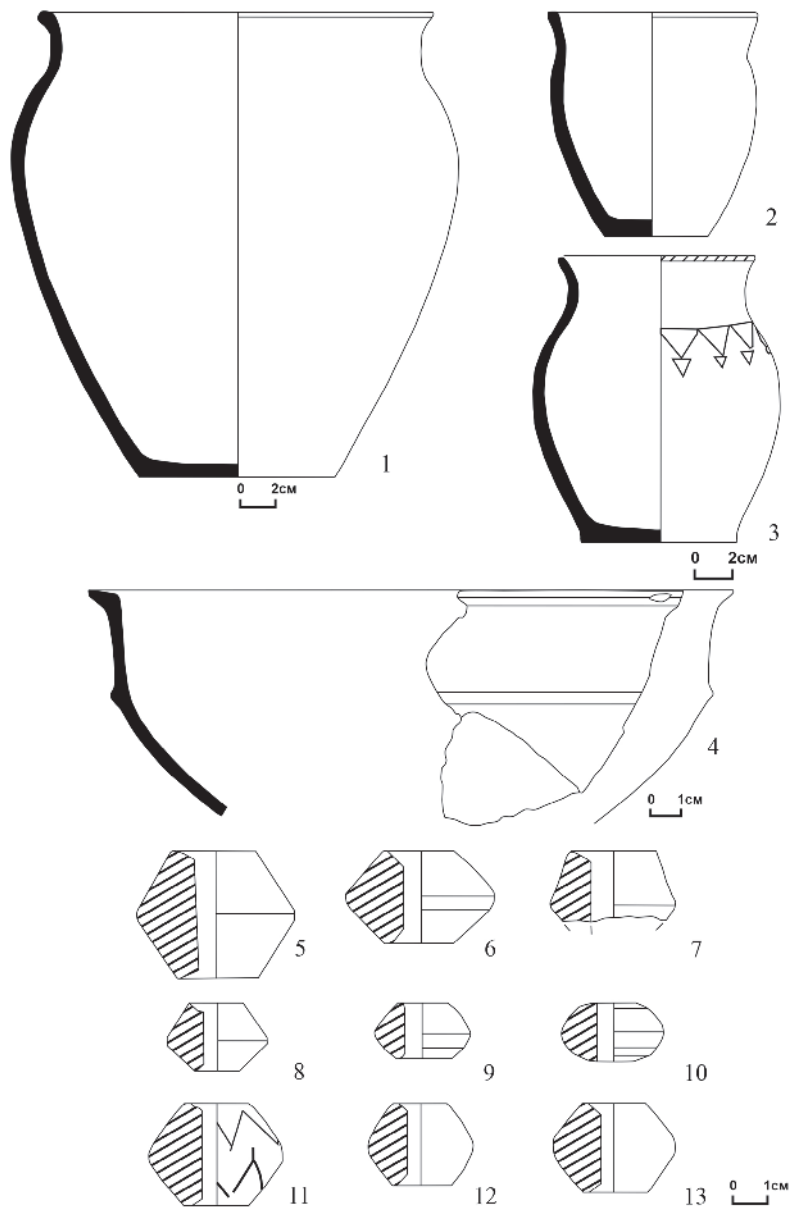

Рис. 4. Керамика гуннского времени из слоя Животинного городища

Аналогичные лепные вазочки известны в Ксизово-19 [4, рис. 319, 9–11]. Второй миниатюрный сосудик в виде горшочка, по тулову нанесен орнамент из едва заметных вдавлений пальца (рис. 4, 9). Небольшие биконические сосуды такого же типа известны в черняховской культуре [7, табл. LV, 8].

Помимо фрагментов сосудов из слоя Животинного городища удалось выделить серию глиняных пряслиц гуннского времени (рис. 3, 5–10). Они имеют характерную биконическую форму, довольно широкие отверстия и воронковидные углубления по верху и основанию. Три пряслица были орнаментированы: у одного поверхность украшена двумя рядами прочерченных зигзагообразных линий (рис. 3, 11), у другого – покрыта неглубокими вертикальными линиями (рис. 3, 12), у третьего – по ребру нанесены округлые вдавления (рис. 3, 13). Такое же пряслице происходит из Ксизово-19 [4, рис. 164, 2]. Пряслица с орнаментом указанных типов известны в черняховской культуре [8, с. 285, рис. 84, 14–17].

Итак, керамику гуннского времени Животинного городища можно подразделить на три группы: 1 – лепные сосуды типа Чертовицкое-Замятино; 2 – гончарная миска и пряслица черняховской культуры; 3 – фрагмент гончарного сосуда типа Ксизово, т. е. местного верхнедонского производства.

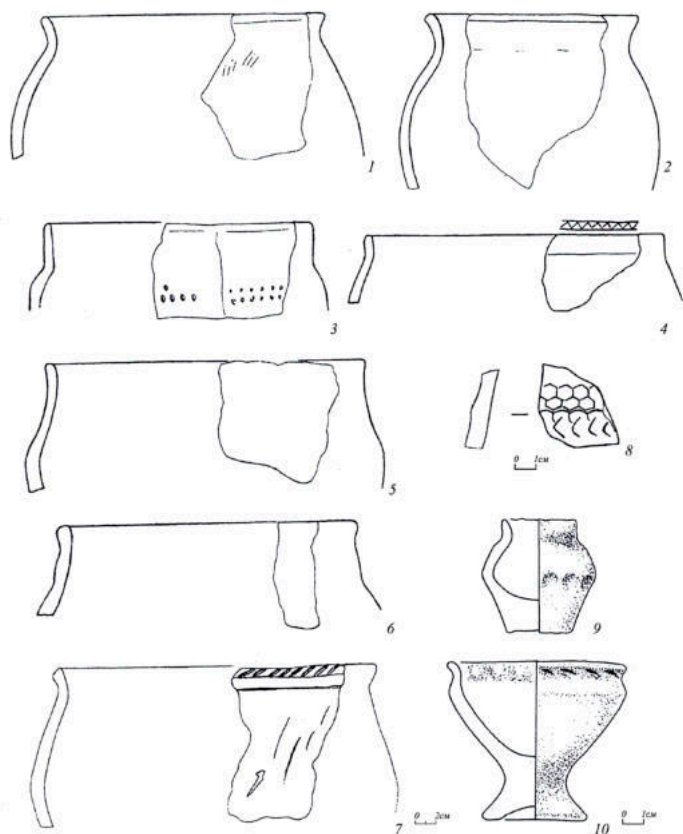
После выделения на площади Животинного городища материалов поселения гуннского времени встал вопрос о их соотношении с ранее открытым здесь же грунтовым могильником [2, с. 148–156]. Все исследованные пять погребений представляли бескурганые ингумации. Они располагались непосредственно на территории поселения гуннского времени. Погребения 1, 2, 3 были разрушены. Особый интерес представляют погребения 4 и 5.

Погребение 4 совершено в узкой яме, ориентированной длинными сторонами по линии юго-запад – северо-восток (рис. 5, 1). Скелет мужчины лежал на спине вытянуто, руки вдоль туловища, ноги прямые, он ориентирован головой на север-северо-восток. В изголовье стоял сероглиняный кувшин (рис. 5, 4). Слева от погребенного, вдоль ноги, лежал железный меч с ручкой-штырем без металлического перекрестия (рис. 5, 1). Рукоять плоская, довольно широкая, в месте соединения с клинком образует прямой угол. Рядом с рукоятью меча найдено янтарное навершие с бронзовым колпачком (рис. 5, 1а).

Вдоль левой руки был положен острием вверх железный короткий меч или кинжал с ручкой-штырем из металлического навершия и перекрестия (рис. 5, 2). Сохранились остатки его деревянных ножен, завершающихся снизу бронзовой подковообразной обкладкой.

На тазовых костях встречены три пряжки. Слева лежало массивное серебрянное изделие с овальной чуть прогнутой рамкой и прямоугольной обоймой (рис. 5, 5). Под клинком кинжала встречена маленькая бронзовая пряжка с овальной обоймой и одной заклепкой (рис. 5, 7). Язычок у дан-



Рис. 5. Погребения с территории Животинного городища:

1-1-14 – погр. 4; II – 15-18 – погр. 5

ного предмета отсутствует. Третья пряжка с плохо сохранившейся обоймой обнаружена на правой половине таза. Она изготовлена из серебра и имеет овальную рамку и обойму. Конец язычка загнут книзу и чуть выступает за пределы рамки.

Поблизости, над кистью правой руки, найден железный предмет, в который с внешней стороны «припаялся» кремневый отщеп (рис. 5, 3). Снизу в этот же предмет оказалась «впаянной» маленькая серебряная пряжка с удлиненной прямоугольной обоймой на одной заклепке. Тут же собраны четыре серебряных заклепки с грибовидными шляпками (рис. 5, 12). По мнению А. М. Обломского, это были остатки сумки с кусочком кремня, которая застегивалась пряжкой [6, с. 491].

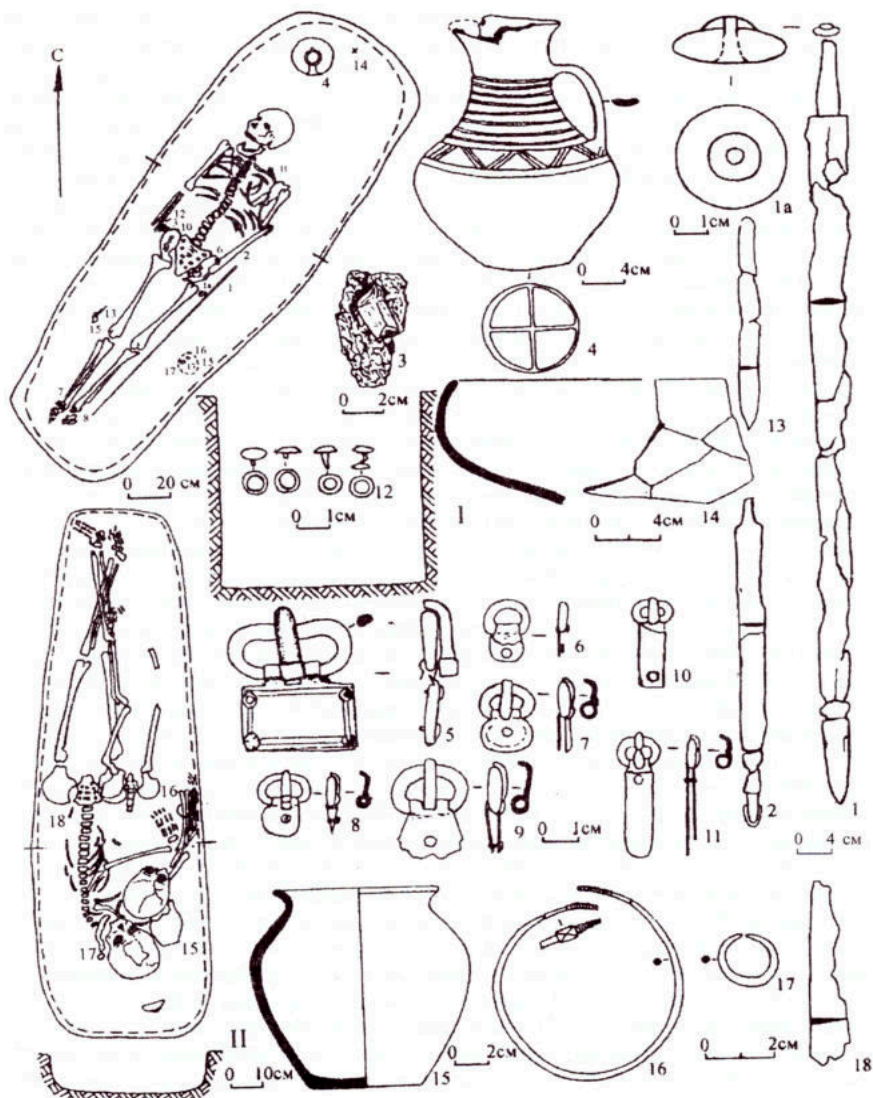
Под левой ключицей лежала серебряная пряжка с овальной рамкой и удлиненно-прямоугольной обоймой на одной заклепке (рис. 5, 5). На лодыжках встречены еще две небольшие серебряные пряжки от обуви. Они имеют округлые рамки и обоймы овальной формы на одной заклепке. Между костями правой ноги и стенкой могилы обнаружены кость животного, невыразительный фрагмент лепной керамики и кусок мела. У правого колена найдена кость животного, в которую был воткнут железный нож (рис. 5, 13).

Сероглиняный гончарный кувшин, покрытый темным лощением, имеет высокое горло с желобчатым орнаментом, и тулово, украшенное поясом из пролощенных тройных полосок, образующих зигзаг (рис. 5, 4). На дне – отпечаток клейма в виде колеса с четырьмя спицами. А. М. Обломский считал, что кувшин аналогичен тем, которые изготавливались на поселении Ксизово-19 [6, с. 491]. Но обычай украшать дно сосуда рельефным клеймом в виде колеса со спицами получает распространение на боспорской столовой посуде с IV в. н. э. [9, с. 317]. Зигзаговидный пролощенный орнамент известен на кувшинах черняховской культуры [8, с. 57], но, особенно, на Боспоре в конце IV – первой половине V в. н. э. [10, с. 242, рис. 4].

Железный меч с широкой и плоской рукоятью можно было бы отнести к одному из самых поздних вариантов длинных позднесарматских мечей (рис. 5, 1) конца III – IV вв. н. э. [11, с. 85]. Однако клинок его более широкий, что характерно для боспорских мечей позднеантичного времени. Найденный вместе с мечом кинжал (рис. 5, 2) имеет одну характерную особенность – бронзовую оковку нижней части ножен. Эта деталь довольно часто встречается на ножнах мечей и кинжалов эпохи Великого переселения народов [12, с. 162, табл. 9].

Более точную дату погребения 4 позволяет определить набор пряжек. И. Р. Ахмедов и М. М. Казанский существенно омолодили датировку этого комплекса в пределах 450–480 гг. Выходит, что они могли попасть в Центральную Россию только после распада «державы Атиллы». Поясной набор и наличие второго короткого меча соответствует о западной воинской моде,

распространенной во второй половине V в. [13, с. 179]. Судя по длинному мечу и набору серебряной ременной гарнитуры, этот комплекс относится к привилегированным мужским или вождеским погребениям гуннского времени группы Па по Ф. Бирбрауэру [14, с. 163, 178].

Погребение 5 совершено в узкой могильной яме 0,55x1,75 м, глубиной 0,15 м (рис. 5, II). Ее дно было посыпано мелом. В могиле встречены два костяка: женский и детский. При детском костяке находок не было.

Скелет взрослой женщины положен вытянуто на спине, головой на юг. Ее ноги перекрещены в голених, руки сведены вместе и лежали справа от туловища, голова чуть склонилась вправо. Детский костяк находился справа от женского, но залегал несколько выше. Он лежал на спине, головой на юг. Правая рука слегка согнута в локте и отведена в сторону. Судя по положению костяков, здесь было совершено парное захоронение женщины с ребенком.

Справа от черепа женщины найден лепной горшок (рис. 5, 15). За ее черепом встречено днище второго лепного сосуда. Слева от черепа лежала бронзовая серьга в один оборот с утончающимися концами (рис. 5, 17). На правой руке находился бронзовый браслет (рис. 5, 16). На поясе, слева от позвоночника, найден обломок железного ножа (рис. 5, 18). Горшок с шаровидным туловом близок одному из самых распространенных типов посуды, появившейся в позднесарматское время [15, с. 28, рис. 8, 4]. Горшки этого типа встречаются в нижнедонских катакомбах IV в. [16, с. 289, рис. 6, 11], а также в подбойных погребениях IV–V вв. на Среднем Дону [17, рис. 6, 9].

Бронзовый браслет с уплощенными концами в виде стилизованных змеиных головок, украшенных крестами и насечками, обнаруживает аналогии в позднеантичных погребениях Танаиса [18, с. 11, табл. XXXIV: 11; 19, с. 70–71, табл. VXXIII]. Их находки известны на памятниках гуннского времени, в том числе, на Верхнем Дону [20, с. 205–206].

Широкую дату имеет бронзовая серьга в виде колечка, утолщающегося в средней части, и несомкнутыми, близко сведенными концами. Укажем, что точно такое же сочетание сережек этого типа с браслетом, украшенным стилизованными змеиными головками, встречено в погребении 253 позднеантичного некрополя Танаиса [19, с. 69–71, табл. XXXI: 6; XXX: 8].

Планиграфический анализ показал, что погребение 2 выявлено в 2 м к северо-западу от ямы 33, погребение 3 находилось в 2 м к северо-востоку от постройки 21, погребение 4 было расположено в 2 м к юго-западу от постройки 21, а погребение 5 находилось в 6 м к юго-западу от погребения 4. Однако говорить о какой-либо связи погребальных комплексов с бытовыми объектами затруднительно. Замечено лишь то, что большинство погребений с ингумациями гуннского времени открыты там, где не было плотной застройки полуземлянками боршевской культуры, которые уничтожили большую часть более ранних объектов на площади городища.

Сравнительный анализ материалов поселения и грунтового могильника гуннского времени на площади Животинного городища позволяет уточнить ранее сделанные выводы. Судя по присутствию в керамическом комплексе поселения черняховской керамики и граненых пряслиц, слой интересующего нас времени начал отлагаться на городище в первой половине V в., скорее всего, ближе к его началу. Грунтовые захоронения, в частности, погребение 4, появляются здесь несколько позднее, не ранее середины V в. Они существенно отличаются от более ранних среднедонских погребений позднесарматского горизонта конца IV – начала V в. [17].

Скорее всего, грунтовый могильник с ингумациями на Животинном городище возник позднее. Он оставлен какой-то группой пришлого с юга населения, подчинившего оседлых земледельцев центральных и северных районов донской лесостепи с культурой Чертовицкое–Замятино. Но это были не кочевники-гунны, а, судя по инвентарю, представители некой варварской аристократии [21, с. 235].

Библиографические ссылки

1. *Винников А. З.* Юго-восточная окраина славянского мира в VIII – нач. XIII вв. (Животинное городище на р. Воронеж). Воронеж: Кварта, 2014. 396 с.
2. *Медведев А. П., Винников А. З.* Грунтовый могильник на Животинном городище // Проблемы археологического изучения Доно-Волжской лесостепи. Воронеж, 1989. С. 148–156.
3. *Медведев А. П.* Сарматы и лесостепь (по материалам Подонья). Воронеж: Изд-во Воронежского университета, 1990. 217 с.
4. Острая Лука Дона в древности. Археологический комплекс памятников гуннского времени у с. Сизово (конец IV–V в.) / Сост. А. М. Обломский. Москва: ИА РАН. 2015. 660 с. (Раннеславянский мир. Вып. 16.).
5. *Зиньковская И. В.* Поселение и могильник раннегуннского времени на Животинном городище // Древности эпохи Средневековья Евразийской лесостепи. Воронеж, 2008. С. 32–51.
6. *Обломский А. М.* Ранние славяне в лесостепном Подонье в III–VII вв. // Очерки археологии лесостепного Подонья в эпоху голоцена. Воронеж, 2021. С. 461–648.
7. Славяне и их соседи в конце I тыс. до н. э. – I первой половине тыс. н. э. / Отв. ред. И. П. Русанова, Э. А. Сымонович. Москва: Наука, 1993. 328 с.
8. *Магомедов Б. В.* Черняховская культура. Проблема этноса. Lublin: Wydaw. Uniw. M. Curie-Skłodowskiej, 2001. 290 с.
9. *Шелов Д. Б.* Танаис и Нижний Дон в первые века нашей эры. Москва: Наука, 1972. 352 с.
10. *Медведев А. П.* О греко-сарматах в позднеантичной Фанагории // НАВ. 2009. Вып. 10. С. 237–250.
11. *Смирнов К. Ф.* Сарматские погребения Южного Приуралья // КСИИМК. 1948. № 22. С. 80–86.
12. *Сокольский Н. И.* Боспорские мечи // МИА. 1954. №33. С. 123–196.

13. *Ахмедов И. Р., Казанский М. М.* После Аттилы. Киевский клад и его культурно-исторический контекст // Культурные трансформации и взаимовлияния в Днепровском регионе на исходе римского времени и в раннем Средневековье. Санкт-Петербург, 2004. С. 168–202.
14. *Казанский М. М., Мاستыкова А. В.* Престижное оружие, конское снаряжение и воинский убор эпохи Великого переселения народов на Боспоре Киммерийском // МАИЭТ. 2023. Вып. 28. С. 161–217.
15. *Скрипкин А. С.* Нижнее Поволжье в первые века нашей эры. Саратов: Изд-во Саратов. ун-та, 1984. 150 с.
16. *Безуглов С. И.* Курганные катакомбные погребения позднеимской эпохи в нижнедонских степях // Проблемы современной археологии. Москва: Таус, 2008. С. 284–301.
17. *Медведев А. П., Березуцкий В. Д.* О новой группе погребений постсарматского времени на Среднем Дону // Вестник Волгоградского государственного университета. Сер. 4. История. Регионоведение. Международные отношения. 2018. Т. 23, № 3. С. 138–152.
18. *Шелов Д. Б.* Некрополь Танаиса. Москва: Изд-во АН СССР, 1961. 95 с. (МИА. № 98).
19. *Арсеньева Т. М.* Некрополь Танаиса. Москва: Наука, 1977. 152 с.
20. *Мастыкова А. В., Земцов Г. Л.* «Княжеское» женское погребение на поселении Мухино гуннского времени на Верхнем Дону // КСИА. 2014. Вып. 234. С. 200–224.
21. *Казанский М. М., Мاستыкова А. В.* Акациры: северная окраина кочевой степи после Аттилы // КСИА. 2022. Вып. 267. С. 221–241.