

## К ВОПРОСУ О ТИПОЛОГИИ ПОДКОВООБРАЗНЫХ ФИБУЛ ЗАРУБИНЕЦКОЙ КУЛЬТУРЫ

А. М. Медведев

*Институт истории НАН Беларуси, ул. Академическая, 1,  
220072, г. Минск, Республика Беларусь, amedved60702@gmail.com*

Данный доклад может быть использован для демонстрации того, как недостаточный анализ имеющихся материалов приводит к ошибочным выводам по историко-культурной реконструкции истории населения первых веков нашей эры в Европе. Одной из самых важных для изучения истории населения железного века является зарубинецкая культура. Историография по этой проблеме насчитывает десятки авторов и сотни наименований. Древности этой культуры рассматриваются как основные в процессе этногенеза славян. При анализе хронологии авторы не использовали железные подковообразные фибулы, найденные на могильнике Чаплине, где они относятся к поздней фазе, к I в. н. э. (найлены в комплексах с оружием – наконечники копий и дротиков, топоры-кельты, коих нет в Полесье). Простая форма железных фибул – круглая форма, круглое сечение стержня, расклёпанные и свитые в ушко окончания (размещены перпендикулярно плоскости фибулы), казалось, не дает возможности сделать типологию. Однако существует типология этих фибул E. Fowler. Наш тип относится к типу C и бытует от I в. до н. э., но чаще в I–V вв. н. э. Кроме Англии, они есть в Северной Франции, Северо-Западной Германии, Центральной Европе и даже Испании. Они насчитывают тысячи экз. Вероятно, они принадлежали кельтским (галским) воинам и через Австрию и Панонию попали на Днестр и в I в. н. э. на верхний Днепр, в зарубинецкую культуру.

**Ключевые слова:** подкововидные фибулы; зарубинецкая культура; пшеворская культура.

## ДА ПЫТАННЯ АБ ТЫПАЛОГІІ ПАДКОВАПАДОБНЫХ ФІБУЛ ЗАРУБІНЕЦКАЙ КУЛЬТУРЫ

А. М. Мядзведзеў

*Інстытут гісторыі НАН Беларусі, вул. Акадэмічная, 1,  
220072, г. Мінск, Рэспубліка Беларусь, amedved60702@gmail.com*

Гэты даклад можна было б выкарыстаць для паказу таго, як недастатковы аналіз даступных матэрыялаў прыводзіць да памылковых высноў аб гісторыка-культурнай рэканструкцыі ў гісторыі насельніцтва першых стагоддзяў нашай эры ў Еўропе. Адною з найважнейшых для вывучэння гісторыі насельніцтва жалезнага веку з’яўляецца зарубінецкая культура. Гістарыяграфія па гэтай праблеме налічвае дзясяткі аўтараў і сотні найменняў. Старажытнасці гэтай культуры разглядаюцца як асноўныя ў працэсе этнагенезу славян. Пры аналізе храналогіі аўтары не выкарыстоўвалі жалезныя падковападобныя фібулы, знойдзеныя на могільніку Чапліне, дзе яны адносяцца да позняй фазы, да I ст. н. э. (знойдзены ў комплексах са зброяй – наканечнікі дзідаў і дроцікаў, сякеры-кельты, якіх няма на Палессі). Простая форма жалезных фібул –

круглая форма, круглае сячэнне стрыжня, раскляпаня і звітця ў вушка заканчэнні (размешчаны перпендыкулярна плоскасці фібулы), здавалася, не дае магчымасці зрабіць тыпалогію. Аднак існуе тыпалогія гэтых фібул E. Fowler. Наш тып адносіцца да тыпу C і існуе ад I ст. да н. э., але часцей у I–V стст. н. э. Акрамя Англіі, яны ёсць у Паўночнай Францыі, Паўночна-Заходняй Германіі, Цэнтральнай Еўропе і нават Іспаніі. Яны налічваюць тысячы экзэмпляраў. Верагодна, яны належалі кельцкім (гальскім) воінам, праз Аўстрыю і Панонію трапілі на Днестр і ў I ст. н. э. на верхні Днепр, у зарубінецкую культуру.

**Ключавыя словы:** падковападобныя фібулы; зарубінецкая культура; пшеворская культура.

## ON THE QUESTION OF THE TYPOLOGY OF PENANNULAR BROOCHES OF THE ZARUBINETS CULTURE

A. M. Medvedev

*Institute of History of the NAS of Belarus, Academic str., 1,  
220072, Minsk, Republic of Belarus, amedved60702@gmail.com*

This report could be used as showing how an insufficient analysis of the available materials leads to erroneous conclusions of historical and cultural reconstruction in the history of the population of the first centuries AD in Europe. One of the most important for studying the history of the Iron Age population is the Zarubintzy culture. Its historiography has dozens of scholars and hundreds of titles. Some artefacts that are attributed to this culture considered as the key ones in the process of Slavic ethnogenesis. But, as previously, the processes of origin and historical developing of the population are the most poorly studied, especially antiquities dated back to the 1st century AD including a set of iron penannular brooches which were discovered in the graveyard of Chaplin of its late phase. Unfortunately the revealed morphological features seemed to make it impossible to present any typological schemes. But it turns out that there is a typology of these artefacts by E. Fowler. Our items belong to type C and could be existed from the 1st century BC but more possible – the 1st – 5th centuries AD. In addition to England, they were found in Northern France, North-West Germany, Central Europe and even Spain. These jewelry number is in the thousands and might be belonged to the Celtic (the Gallic) warriors and through Austria and Panonia they got to the Dniester and to the upper Dnieper, to the Zarubintzy culture in the 1st century AD.

**Keywords:** penannular brooches; the Zarubintzy culture; the Przeworsk culture.

Одной из самых важных для изучения истории населения железного века является зарубинецкая культура. Она была открыта В. В. Хвойко еще в конце XIX в. Пик ее изучения приходится на 50–60-е годы XX в. (работы Верхнеднепровской археологической экспедиции под руководством П. Н. Третьякова). Историография по этой проблеме насчитывает десятки авторов и сотни наименований. Работы проводили Ю. В. Кухаренко [1; 2] и К. В. Каспарова [3; 4; 5] – полесский вариант; Ю. В. Кухаренко, Л. Д. Поболь [6; 7; 8], А. М. Обломский [9], А. И. Дробушевский [10] – верхнеднепров-

ский вариант, на территории Беларуси – В. В. Пилипцевич [11]; среднеднепровский вариант в Украине – Е. М. Максимов [12; 13], С. П. Пачкова [14; 15; 16], Л. Е. Скиба [17]. А. К. Амброз и С. В. Воронятов [18] являются исследователями почепской культуры в Подесенье, население которой связано с потомками зарубинецкого. Древности зарубинецкой культуры рассматриваются как основные в процессе этногенеза славян. Но как ранее самыми плохо изученными являются процессы происхождения и исторических судеб рассматриваемого населения (спор идет о том, как называется культура, что сменяет зарубинецкую – пост/поздnezарубинецкая, что показывает разные подходы).

Для изучения исторических судеб населения зарубинецкой культуры важными являются древности I в. н. э. На территории Полесья культура прекращает свое существование в 40-е–50-е гг. н. э. [5, с. 18], финал же верхнеднепровского варианта относится к концу I – началу II в. н. э. [9, с. 19]; для среднего Днепра верхняя дата в литературе предмета обозначается концом I в. н. э. [12, с. 115]. Среди причин распада зарубинецкой культуры в литературе называют нападение сарматов, но почему раньше исчезает культура в Полесье [18]?

При анализе хронологии зарубинецкой культуры авторы прежде всего опирались на датировки латенских и раннеримских фибул, керамику и импорты. При этом для хронологических построений практически не использовались железные подковообразные фибулы. На могильнике Чаплине они относятся к поздней фазе, а именно к I в. н. э. (найжены в комплексах с оружием – наконечники копий и дротиков, топоры-кельты, коих нет в Полесье). Фибулы были известны Ю. В. Кухренко [2, табл. 15, 6, 7, 10] из могильника Чаплин, Е. В. Максимова [13, с. 93, табл. XVII, 23]. Подковообразные фибулы пришлось использовать в хронологических построениях Л. Д. Поболо [7] (37 экз.), но это вызвало резкую критику К. В. Каспаровой [19, с. 246]. Но в обобщающем труде по археологии СССР точка зрения Л. Д. Поболя была принята [20, с. 221, рис. 40]. Эти застежки встречены на всех III фазах зарубинецкой культуры. Хотя они известны как сюльгамы на памятниках дяковской культуры в I в. н. э. [21] и на Андреевских курганах Мордовии этого же времени [22]. Есть они на памятниках культуры штрихованной керамики [23], а также в Почепе [20, с. 236, рис. 55, 20].

Никак не отражены подковообразные фибулы в сводах находок А. К. Амброза [24] и В. В. Кропотова [25]. У последнего отмечено, что фибулы зарубинецкой культуры не связаны по типам с сарматскими (что маловероятно при тесных контактах культур на позднем этапе, в I в. н. э.). Но в последней работе [26] по фибулам сарматской эпохи подковообразные фибулы отнесены к VIII группе, являются импортными [27, с. 461] и встречается в южной части Восточной Европы вплоть до Дагестана [28].

Простая форма железных подковообразных фибул – круглая форма, круглое сечение стержня, расклёпанные и свитые в ушко окончания (размещены перпендикулярно плоскости фибулы), на стержне иглы – казалось бы, не дают возможностей создавать типологии и точно датировать находки. Но оказывается, давно существует типология этих фибул Е. Фаулер [29], где разные типы датируются от III в. до н. э. – до VIII–IX вв. н. э. (рис. 1). Наш тип относится к типу С и бытует от I в. до н. э., но чаще в I–V вв. н. э. Кроме Англии, такие фибулы есть в Северной Франции, Северо-Западной Германии, Центральной Европе и даже Испании. Они включены в ряд типологий фибул и используются для разработки хронологий многих стран. Типология Е. Фаулер за последнее время неоднократно уточнялась и дополнялась [30]. Данные фибулы насчитывают тысячи экз. [30, с. 54, fig. 2. 1]. Они принадлежали кельтским (гальским) воинам (рис. 2). Интересно их распространение в юго-восточной Англии (рис. 3). Отсюда вместе с воинскими контингентами союзников и наемников они попадают в Европу (рис. 4) [31] и через Австрию



Рис. 1. Типология подковообразных фибул согласно Е. Fowler [29]

Iron Age



First century AD

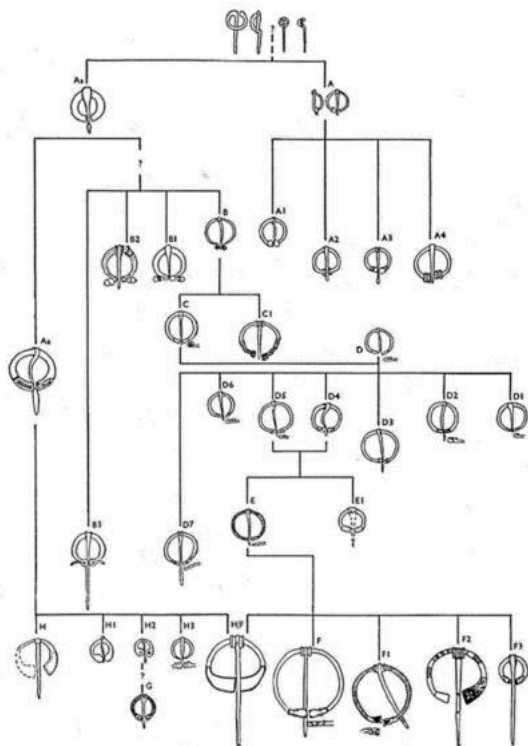
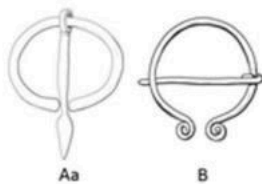
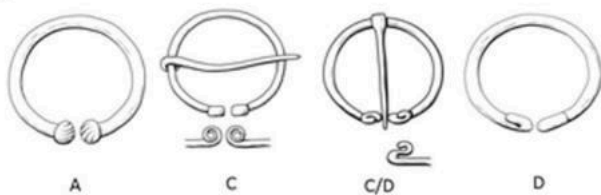

Roman

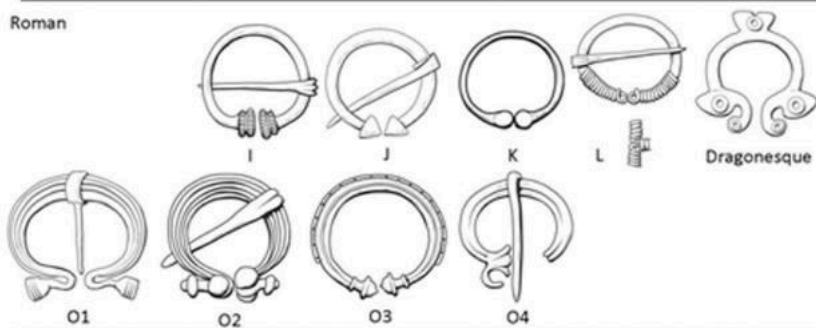

Late Roman

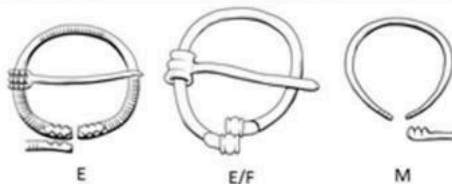

Post-Roman



Рис. 2. Типология фибул согласно Booth A. L. [30]



Рис. 3. Распространение фибул типа С в Англии согласно А. Л. Booth [30]

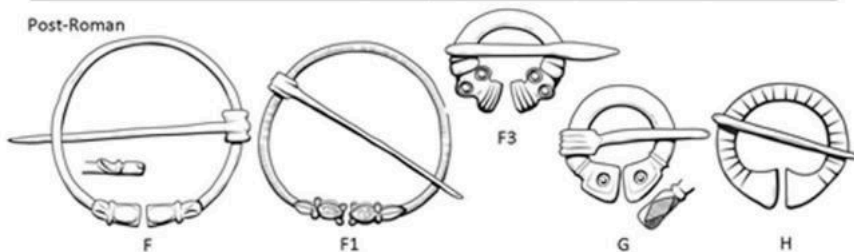

Рис. 4. Распространение подковообразных фибул в Европе согласно А. Нёкк [31]

и Панонию попадают на Днестр в I в. н. э. [32] и затем на верхний Днепр, в зарубинецкую культуру (Чаплин). Т. е. налицо приход нового населения с запада. С учетом находок железных двушипных дровиков и топоров-кельтов с прямоугольной втулкой его можно отнести к носителям пшеворской культуры.

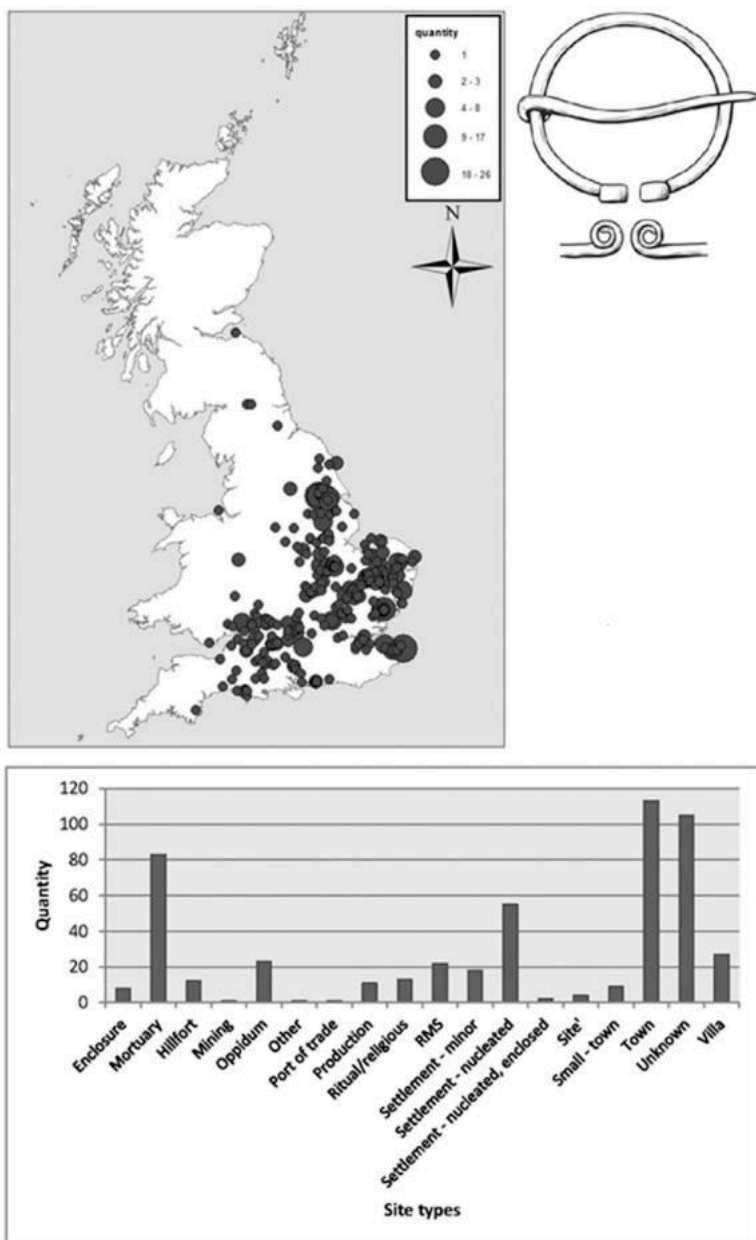
Подводя итог нашему обзору, можно констатировать перспективность использования подковообразных фибул в археологических исследованиях железного века. Долгое время подобные предметы находились вне фокуса восточноевропейских исследователей. В качестве перспективных направлений можно отметить разработки в области хронологии могильников зарубинецкой культуры. Не менее интересными и плодотворными будут дальнейшие кросс-культурные исследования.

### Библиографические ссылки

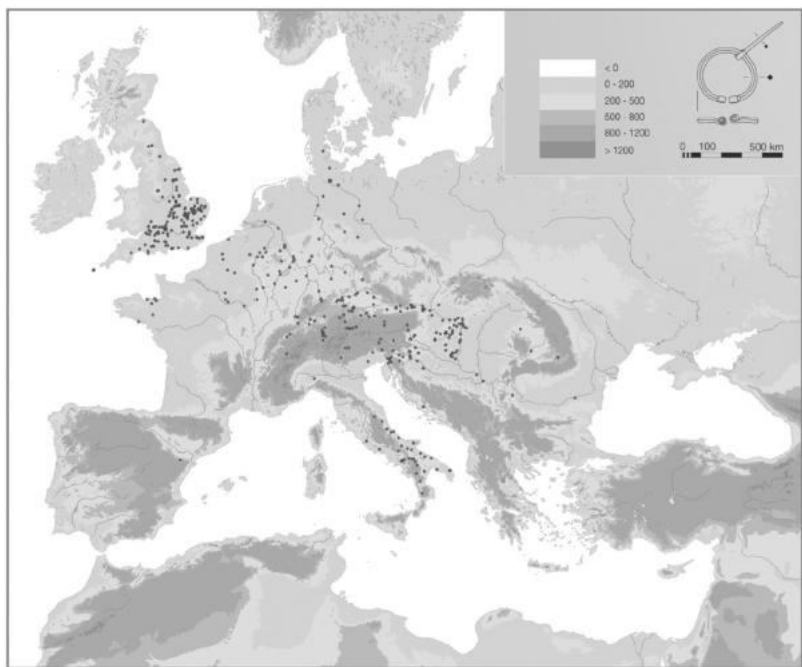
1. *Кухаренко Ю. В.* Памятники железного века на территории Полесья. Москва: АН СССР, 1961. 70 с. (САИ. Вып. Д1-29).

2. *Кухаренко Ю. В.* Зарубинецкая культура. Москва: Наука, 1964. 66 с. (САИ. Вып. Д1-19).
3. *Каспарова К. В.* Могильник и поселение у д. Отвержичи // МИА. Москва, 1969. № 160. С. 131–168.
4. *Каспарова К. В.* Зарубинецкий могильник Велемичи II // АСГЭ. 1972. Вып. 14. С. 53–111.
5. *Каспарова К. В.* Хронология зарубинецкой культуры Припятского Полесья (по материалам могильников). Автореф. дисс. ... канд. ист. наук.: 07.00.06. Ленинград, 1981. 21 с.
6. *Поболь Л. Д.* Славянские древности Белоруссии (ранний этап зарубинецкой культуры). Минск: Наука и техника, 1971. 232 с.
7. *Поболь Л. Д.* Славянские древности Белоруссии (могильники раннего этапа зарубинецкой культуры). Минск: Наука и техника, 1973. 280 с.
8. *Поболь Л. Д.* Славянские древности Белоруссии: свод археологических памятников раннего этапа зарубинецкой культуры – с середины III в. до н. э. по начало II в. н. э. Минск: Наука и техника, 1974. 424 с.
9. *Обломский А. М.* Верхнеднепровский вариант зарубинецкой культуры: Автореф. дисс. ... канд. ист. наук.: 07.00.06. Москва, 1983. 20 с.
10. *Дробушевский А. И.* Зарубинецкая культура Белорусского Поднепровья // Славяне на территории Беларуси в догосударственный период. Минск, 2016. Кн. 1. С. 38–136.
11. *Пилипцевич В. В.* Погребальный обряд населения зарубинецкой культуры на территории Беларуси: Дисс. ... канд. ист. наук.: 07.00.06. Минск, 2006. 137 с.
12. *Максимов Е. В.* Среднее Поднепровье на рубеже нашей эры. Киев: Наукова думка, 1972. 184 с.
13. *Максимов Е. В.* Зарубинецкая культура на территории УССР. Киев: Наукова думка, 1982. 183 с.
14. *Пачкова С. П.* Господарство східнослов'янських племен на рубежі нашої ери. Київ: Наукова думка, 1974. 135 с.
15. *Пачкова С. П.* Зарубинецкая культура и латенизированные культуры Европы. Киев: КОРВІН ПРЕСС, 2006. 372 с.
16. *Пачкова С. П.* Могильник зарубинецької культури Вишеньки біля Києва. Киев: Інститут археології НАН України, 2008. 166 с.
17. *Скиба Л. Є.* Пирогівський могильник зарубинецької культури. Киев: Інститут археології НАН України, 2001. 176 с.
18. *Воронятов С. В.* Сарматский и южно-балтийский культурные импульсы постзарубинецких древностях горизонта Рахны–Почеп (втор. пол. I – нач. II вв.): дис. ... канд. ист. наук.: 07.00.06. Санкт-Петербург, 2018. 309 с.
19. *Каспарова К. В., Мачинский Д. А., Шукин М. Б.* Рец. на: Поболь Л. Д. Славянские древности Белоруссии (Ранний этап зарубинецкой культуры). Мн., 1971. Могильник раннего этапа зарубинецкой культуры. Мн., 1973. Свод археол. памятников раннего этапа зарубинецкой культуры с сер. 3 в. до н. э. до нач. 2 в. н. э. // СА. 1976. № 4. С. 241–253.
20. Славяне и их соседи в конце I тыс. до н. э. – первой половине I тыс. н. э. / Отв. ред. И. П. Русанова, Э. А. Сымонович. Москва: Наука, 1993. 328 с.

21. *Кренке Н. А.* Дьяково городище: культура населения бассейна Москвы-реки в I тыс. до н. э. – I тыс. н. э. Москва: ИА РАН, 2011. 548 с.
22. *Степанов П. Д.* Андреевский курган. К истории мордовских племен на рубеже нашей эры. Саранск: Мордов. кн. изд-во, 1980. 108 с.
23. *Медведев А. М.* Верхнее Понеманье в железном веке и раннем средневековье. Минск: Беларуская навука, 2011. 350 с.
24. *Амброз А. К.* Фибулы юга Европейской части СССР. II в. до н. э. – IV в. н. э. Москва: Наука, 1966. 142 с. (САИ. Вып. Д1-30).
25. *Кропотов В. В.* Фибулы сарматской эпохи. Киев: «АДЕФ-Украина», 2010. 384 с.
26. *Hellstrom K.* Fibeln und Fibeltracht der Sarmatischen Zeit im Nordschwarzmeergebiet (2. Jh. v. Chr. – 3. Jh. n. Chr.). Bonn: Habelt Verlag. 2018. 382 s. (Archäologie in Eurasien. Band 39).
27. *Мордвинцева В. И.* Рец. На: Hellstrom K., 2018. Fibeln und Fibeltracht der Sarmatischen Zeit im Nordschwarzmeergebiet (2. Jh. v. Chr. – 3. Jh. n. Chr.). // Вестник древней истории. 2019. Вып. 79/2. С. 458–464.
28. *Абрамова М. П., Красильников К. И., Пятых Г. Г.* Курганы нижнего Сулака. Москва: Наука, 2004. 143 с.
29. *Fowler E.* The Origin and Development of the Penannular Brooch in Europe // Proceedings of the Prehistoric Society. 1960. Vol. 26. S. 149–177.
30. *Booth A. L.* Reassessing the long chronology of the penannular brooch in Britain: exploring changing styles, use and meaning across a millennium. Thesis submitted for the degree of Doctor of Philosophy at The University of Leicester. Leicester, 2014. 385 s.
31. *Höck A.* Zu den Ringfibeln mit seitlich aufgerollten Enden (Typ Fowler C, Böhme 51b, Jobst 36A, Riha 8. 2. 4, Bojović 31, Feugère 30g2, Erice Lacabe 35. 2. a. 1, Merczi 2. 1, Cociş 28a4, Genčeva 35, Steinklauber F. 9–F. 11, Hull P3, Mackreth PEN c. 2a–c) // Relations Abroad. Brooches and other elements of dress as sources for reconstructing interregional movement and group boundaries from the Punic Wars to the decline of the Western Roman Empire. Innsbruck, 2013. S. 334–399.
32. *Iarmulski V., Bat M., Zanolci A., Munteanu O.* Zur latènezeitlichen Ringfibeln mit aufgerollten Enden aus dem Prut-Dnister Gebiet // Ze świata dawnych Barbarzyńców: studia pradziejowe i wczesnodziejowe: księga dedykowana Profesorowi Henrykowi Machajewskiemu z okazji 70. urodzin i 50 lat pracy archeologicznej. Poznań, 2021. S. 51–71.