

МІНІСТЕРСТВО ОСВІТИ І НАУКИ УКРАЇНИ  
НАЦІОНАЛЬНИЙ АВІАЦІЙНИЙ УНІВЕРСИТЕТ  
НАВЧАЛЬНО-НАУКОВИЙ ІНСТИТУТ ІННОВАЦІЙНИХ ОСВІТНІХ ТЕХНОЛОГІЙ

АКТУАЛЬНІ ПРОБЛЕМИ В СИСТЕМІ ОСВІТИ:  
ЗАКЛАД ЗАГАЛЬНОЇ СЕРЕДНЬОЇ ОСВІТИ – ДОУНІВЕРСИТЕТСЬКА  
ПІДГОТОВКА – ЗАКЛАД ВИЩОЇ ОСВІТИ

Матеріали V Всеукраїнської науково-практичної конференції  
18 квітня 2019 року

КИЇВ 2019

**Актуальні проблеми в системі освіти: заклад загальної середньої освіти – доуніверситетська підготовка – заклад вищої освіти:** зб. наук. праць матеріалів V Всеукраїнської науково-практичної конференції, 18 квітня 2019 р., м. Київ, Національний авіаційний університет / наук. ред. Н. П. Муранова. – К. : НАУ, 2019. – с. 154.

До наукового збірника увійшли статті та тези доповідей учасників V Всеукраїнської науково-практичної конференції «**Актуальні проблеми в системі освіти: заклад загальної середньої освіти – доуніверситетська підготовка – заклад вищої освіти**» (18 квітня 2019 року, м. Київ), що проводилася в Навчально-науковому інституті інноваційних освітніх технологій Національного авіаційного університету спільно з науковими установами та навчальними закладами освіти України. Адресований науковцям, аспірантам, викладачам ЗЗСО і ЗВО та працівникам у галузі освіти.

**Редакційна колегія:**

**Муранова Н. П.**, доктор педагогічних наук, професор, директор Навчально-наукового інституту інноваційних освітніх технологій Національного авіаційного університету (голова);

**Бруяка О. О.**, кандидат технічних наук, доцент, завідувач кафедри базових і спеціальних дисциплін Навчально-наукового інституту інноваційних освітніх технологій Національного авіаційного університету;

**Приходько О. Ю.**, кандидат педагогічних наук, доцент кафедри базових і спеціальних дисциплін Навчально-наукового інституту інноваційних освітніх технологій Національного авіаційного університету;

**Бугайов О. Є.**, кандидат технічних наук, доцент, кафедри базових і спеціальних дисциплін Навчально-наукового інституту інноваційних освітніх технологій Національного авіаційного університету.

Рекомендовано до друку

Науково-методично-редакційною радою Навчально-наукового інституту інноваційних освітніх технологій Національного авіаційного університету (протокол № 7 від 20.09.2019 р.).

За достовірність наведених даних і посилань несе відповідальність автор публікації.

**ЗМІСТ**

<b>Анненков Віктор.</b> Теоретичні і методичні основи управління якістю освітньої діяльності закладу І–ІІ рівня акредитації .....	5
<b>Анпілогова Тетяна, Кодола Раїса.</b> Трансформація людини – це виклик сьогодення .....	8
<b>Ануфрієва Надія.</b> Психолого-педагогічні аспекти професійної підготовки студентів .....	13
<b>Ануфрієва Надія.</b> Використання інноваційних технологій при формуванні національно-патріотичного виховання.....	17
<b>Беценко Тетяна.</b> Герменевтичний підхід до філологічного розбору тексту як інноваційний різновид науково-навчальної роботи з текстовим матеріалом.....	24
<b>Божко Інна.</b> Наукова творчість учнів: проектне навчання на межі дисциплін.....	28
<b>Бойко Ірина.</b> Психологічна зрілість вчителя: критерії становлення в умовах післядипломної освіти... ..	33
<b>Боровик Олег, Рудик Олександр, Паска Віталій.</b> Застосування solidworks simulation у навчальному процесі .....	39
<b>Бруяка Ольга.</b> Отримання наноструктур у твердих сплавах $Al_2O_3$ , TiC .....	42
<b>Бугайов Олександр</b> Способи використання мультимедіа на практичних заняттях з іноземної мови ....	44
<b>Вановська Інна.</b> Гендерна культура курсантів вищих навчальних закладів як чинник сталого розвитку суспільства.....	46
<b>Вознюк Олена.</b> Психологічна підготовка педагогів до застосування методів інтерактивного навчання в освітньому середовищі .....	48
<b>Герман Вікторія.</b> Основні риси академічного красномовства вчителя.....	54
<b>Груциньська Наталія.</b> Вплив тенденцій економічної демократії на процеси формування політико-управлінської еліти.....	58
<b>Добролюба Галина.</b> Формування української ідентичності через антропонімічні найменування.....	61
<b>Дорошенко Надія, Козюк Владислава.</b> Використання цифрових технологій у процесі виконання графічних робіт майбутніми архітекторами .....	65
<b>Дорошенко Юрій, Очеретний Володимир.</b> Методологічний концепт дидактичного дослідження з розвитку алгоритмічних умінь старшокласників засобами комп'ютерної графіки в умовах профільного навчання.....	67
<b>Кайдаш Алла.</b> Формування комунікативної компетенції на уроках української мови в контексті педагогіки успіху .....	73
<b>Карповець Христина.</b> Особистісна безпорадність як чинник пасивності студентів у процесі вивчення правопису.....	76
<b>Kerchik Natalia</b> Professional Direction of Teaching Mathematics at the Biological Faculty .....	80
<b>Козловець Ірина</b> Вплив української термінології менеджменту на соціальні комунікації в економічній сфері .....	83
<b>Морозова Любов.</b> Дистанційне навчання як інноваційний напрямок розвитку освітніх технологій у підготовці висококваліфікованих фахівців.....	85
<b>Муранова Наталія.</b> Інноваційна діяльність в Україні: глобальні світові індекси .....	87
<b>Науменко Оксана.</b> Конкурси, змагання, олімпіади, захист науково-дослідницьких робіт як складові рівня розвитку особистості.....	90
<b>Павлюченко Лариса.</b> Організація та управління дистанційним навчанням в сфері неперервної освіти в системі післядипломної освіти.....	93
<b>Приходько Оксана.</b> Повість Гната Хоткевича «Тарас Шевченко» в контексті вивчення біографії і творчості Тараса Шевченка та підготовки до ЗНО .....	96
<b>Родіонов Павло, Козинець Олексій.</b> Інноваційні технології в теоретичній підготовці студентів технічних спеціальностей .....	100
<b>Свентицька Валентина.</b> Освітні технології перевернутого навчання при підготовці до ЗНО .....	103
<b>Сіткар Віктор, Сіткар Степан.</b> Рівні розвитку рис особистості тернопільських школярів на завершальному етапі епохи дитинства (порівняльний аналіз та гендерний аспект) .....	107
<b>Степаненко Валерій.</b> Інноваційні виробничі технології у підготовці сучасного фахівця через співпрацю з роботодавцями .....	113
<b>Струтинська Катерина</b> Інноваційні технології в навчальному процесі .....	115
<b>Струтинська Катерина</b> Формування стилю життя особистості в юнацькому віці .....	118
<b>Ткачова Наталія, Казанська Олена.</b> Дистанційна форма як інноваційна методика підготовки фахівців з логістики .....	121
<b>Триколенко Софія.</b> Використання новітніх інформаційних технологій для самоосвіти і самовдосконалення майстрів-ювелірів .....	125
<b>Федорова Ніна, Муранова Наталія.</b> Обґрунтування компетентнісного підходу в отриманні освітніх послуг.....	127

Актуальні проблеми в системі освіти: ЗНЗ – доуніверситетська підготовка – ЗВО

<b>Хребет Валерій.</b> Про нескінченні та скінченні суми.....	131
<b>Шевченко Віта</b> Педагогічна майстерність викладача у сфері професійної освіти .....	134
<b>Шеремета Оксана</b> Вплив української політичної еліти на суспільно-політичне життя Галичини кінця XIX – початку XX ст. ....	138
<b>Юзюк Олександр.</b> Наочність і розвиток просторової уяви студентів в інженерній графіці.....	141
<b>Ямкова Тетяна.</b> Використання тестових завдань для визначення рівня професійної компетентності майбутніх фахівців – фінансистів .....	143
<b>Velko Oksana, Moiseeva Natalia.</b> Content features of typical training program on the discipline «information technologies» for specialty «social work .....	147
<b>Відомості про авторів</b> .....	153

## ТЕОРЕТИЧНІ І МЕТОДИЧНІ ОСНОВИ УПРАВЛІННЯ ЯКІСТЮ ОСВІТНЬОЇ ДІЯЛЬНОСТІ ЗАКЛАДУ І–ІІ РІВНЯ АКРЕДИТАЦІЇ

*Теоретичними і методичними основами управління якості освітньої діяльності навчальних закладів є – державна програма з забезпечення підготовки високо-компетентних фахівців на рівні Євроінтеграційних освітянських стандартів.*

*У статті окреслені основні принципи, форми і методи організації науково-методичного забезпечення навчальної діяльності закладу освіти з метою забезпечення якості навчально-виховного процесу, формування компетентнісного підходу професійної діяльності випускників навчальних закладів відповідно до сучасних вимог розвитку економіки України.*

**Ключові слова:** *новатор, інновація, компетентність, основи методики, теоретичне, методичне забезпечення.*

*The theoretical and methodological bases of education quality management in educational institutions are the state program for training of highly qualified specialists at the level of European integration educational standards.*

*The article outlines the main principles, forms and methods of organizing the scientific and methodological support of the educational activities in an educational institution with the aim of ensuring the quality of the educational process, forming a competent approach to the professional activities of educational institution graduates in accordance with the modern requirements of the Ukrainian economy.*

**Key words:** *innovator, innovation, competence, bases of methodology, theoretical and methodological support.*

Звичайним є, те що одночасно з фізіологічним розвитком людини розвивалася і її освіта, як головна визначальна складова формування соціокультурного розвитку суспільства, що впливало на безперечність прогресу і темпів формування державного розвитку їх політичних та економічних поглядів.

Посеред прогресивних педагогів-новаторів світу, що на етапах розбудови освіти долучалися до розвитку педагогічної думки були: К. Ушинський (дослідник ідеї цілісності педагогічного процесу як єдність адміністративного навчального і виховного процесу); Я. Каменський, К. Халькевич, Й. Юнгу (педагоги просвітителі розвинули науку «дидактику» – вона розумілася як мистецтво навчання); А. Духович, М. Левицький, Т. Лубенець, Б. Зінченко, Х. Алчевська, С. Ковалев, Ю. Бабенський (розглядали як цілеспрямовану взаємодію викладача і студента в процесі навчання); І. Зюсюн, Н. Нічкало, А. Олексюк, В. Чепелев (трактують процес навчання як специфічну форму пізнання дійсності оволодіння суспільно-історичним досвідом) тощо.

Історія розвитку людини на планеті Земля свідчить, що на протязі тисячоліть вихованням і навчанням дітей і молоді займалися досвідчені особи старших поколінь, використовуючи особистий досвід, родові та національні традиції.

Так склалося, що освітні функції за епохи Київської Русі найчастіше виконували освічені особи які прибували з інших країн – частіше з Візантії, Західної Європи, або церковнослужителі.

Заслуговує на увагу той факт, що попередні більш як сорок поколінь в пошуках засобів підвищення якості виховання і навчання, вчитель використовував багато форм впливу на старанність учня – «від батога до пряника».

Історичні стани розвитку суспільства впливали на вимоги до змісту і якості освіти. Вчитель завжди був в пошуках більш зрозумілих форм і методів виховання і навчання молоді.

Визначальною віхою в історії освіти України стало відкриття у 1632 р. першого вищого навчального закладу – Києво-Могилянського колегіума. Подальшу значну роль у розвитку освіти в Україні, в «свої часи», визначали Львівський, Київський, Полтавський, Одеський, Чернівецький, Переяславський колегіуми та багато ін. Такі вищі навчальні заклади ставали, згодом, центрами дослідження розвитку наукового та навчально-методичного забезпечення навчального процесу.

Сучасна вища освіта України – це потужна мережа навчальних закладів що впроваджують наукову, навчальну та виховну діяльність з забезпечення потреб економіки високо компетентних фахівців здатних до нових інноваційних розробок до використання і супроводу міжнародних нанотехнологій.

Навчальний процес університетів України забезпечений сучасними телекомунікаційними системами та новітніми навчальними технологіями.

Приєднавшись до Євроінтеграційних процесів в освіті України впроваджує закон «Про освіту»; розроблена і схвалена нова програма сучасного розвитку освіти. Підвищуються, державні вимоги до якості освітніх послуг. Змінюється нормативна база, оновлюються навчальні стандарти, осучаснюються

матеріально-технічна база навчальних закладів.

Одночасно відбувається й реформування системи контролю на єдиних стандартах й рекомендаціях, що свідчить про виникнення інноваційного виміру сфери забезпечення якості. Нова сфера визначає рівень професійної компетентності фахівців, визначає привабливість навчального закладу для студентів, успіхи науки та врешті решт професійний ценз нації.

Забезпечення компетентними фахівцями економіки України завжди були турботою навчальних закладів і роботодавців.

Закон «Про вищу освіту» покладає відповідальність за якість підготовки фахівців одночасно на навчальні заклади і роботодавців, що забезпечено теоретичною та практичною підготовкою з використанням інноваційних навчальних технологій та сучасних досягнень науки і техніки в навчальному процесі.

Важелем теоретично-методичного забезпечення в навчальному закладі є концепція освіти, наукові дослідження, освітня стандарти, що забезпечують студентів знаннями природничих явищ, принципів державоуправління, політичних і соціальних законів, виробничих технологій. Таким знанням студентів навчають в навчальних закладах вищої освіти України. Якісне навчання студента, в більшості, залежить від професійності викладача його педагогічної майстерності навчати, теоретичного і методичного забезпечення та розумової здатності студента і його вміння працювати – як в групі, так і особисто – у формі самоосвіти, при цьому НМК самоосвіти є головним інструментом студента в самостійному виконанні завдання і забезпечує більш якісне розуміння змісту дисципліни.

Теоретичне та методичне забезпечення навчання – є головною складовою педагогічного процесу – що поєднує всю діяльність навчального закладу у виконанні своєї основної мети – наданні освітніх послуг.

Теоретичні і методичні основи управління навчання базуються на використанні основних принципів дидактики.

Основні завдання дидактики – розкрити об'єктивні закони, закономірності навчального процесу, обґрунтувати причини, зміст, форми, методи навчання. Принципи навчання – це найбільш загальні основні, керівні положення теорії навчання, у яких виражені вимоги до змісту, організації і методики навчання.

Принципи організації навчального процесу є теоретичне узагальнення педагогічної практики, саме тому вони регулюють діяльність закладу у процесі навчання. Дотримання вимог принципів навчання виступає елементом професійно-педагогічної культури викладача, найвищою умовою ефективності процесу навчання.

У навчально-виховному процесі в коледжі найбільш використовуються наступні принципи:

- принцип суспільно-ціннісної спрямованості педагогічного процесу – відповідність вимогам сучасного суспільства, єдність з іншими природними та суспільними процесами;
- принцип комплексності різних видів діяльності: навчально-пізнавальної, суспільно-політичної, трудової, спортивної, художньої, побутової діяльності.

Реалізація такого принципу закладається в «Комплексному плані роботи коледжу» на навчальний рік. До «комплексного плану» входять плани роботи всіх підрозділів та служб відповідно до структури закладу. Цей план охоплює діяльність всіх напрямів навчального закладу. Контроль виконання покладено на групу моніторингу якості діяльності коледжу про що група докладає на останній педраді навчального року. Лише такий підхід забезпечує єдність організації та результатів процесів виховання і навчання.

Принцип колективного характеру виховання та навчання передається шляхом використання позитивного потенціалу в інтересах особистості. Принципи колективного характеру виховання передбачають в планах роботи студентської ради самоврядування, циклових комісій та роботи кураторів груп: в цих планах передбачаються колективні студентські заходи, де організаторами і виконавцями заходів, в більшості, і є студенти – за принципами самоорганізації і самоуправління.

Принципи поєднання і підтримки педагогічного керівництва, проявів самодіяльності, творчості та ініціативи студентів у вихованні та навчанні.

Педагогічний колектив коледжу підтримує прояви ініціативності студентства. Організовані клуби та гуртки за інтересами. Члени таких молодіжних об'єднань на засіданнях висловлюють свою думку з приводу навчальних та виховних заходів, технічної творчості, участі студентства в конкурсах, олімпіадах, спортивних змаганнях, заходах патріотичного виховання в коледжі, районі міста.

Принципи дотримання морально-етичних норм студентського життя, створення позитивного середовища, розвиток художньо-естетичного смаку пізнання краси навколишнього світу.

У коледжі пропагуються довірливі стосунки, будуються принципи взаємодопомоги. Керівники груп організують відвідування студентами музеїв мистецтва та дизайну, театрів, ботанічних парків,

історичних місць, історичних споруд, тощо.

Принципи урахування індивідуальних особливостей, свідомості, активності, креативності студентів у педагогічному процесі.

Принципи науковості, які передбачають розвиток у студентів наукового світогляду вироблення умінь і навичок, наукового пошуку, засвоєння способів наукової організації праці, тощо.

Реалізація цього принципу в коледжі відбувається через активну участь студентів в роботі науково-практичних конференцій коледжу та університетів м. Києва і України. За останні роки студентами коледжу написані статі на професійну, загальноекономічну та соціальну тематику. Щорічно студенти приймають участь в міжнародній конференції на іноземній мові (англійська мова) організовуються зустрічі з представниками іноземних посольств.

Уже було позначено, що на якісне вивчення дисципліни студентами впливовим є рівень науково-методичного забезпечення навчального процесу.

Науково-методичне забезпечення є невід'ємною складовою «навчального процесу». Поняття «навчальний процес» охоплює всі компоненти навчання: і викладача, і використовувані ним засоби і методи навчання, і студента, який працює під керівництвом викладача на занятті чи самостійно, а також забезпечення навчального процесу наочністю та технічними засобами. Поняття «процес навчання» охоплює взаємодію викладача і студента.

Науково-методичне забезпечення навчального процесу навчання спеціальності передбачає наявність: державних стандартів освіти, навчальних планів з спеціальностей, навчальні і робочі програми з усіх нормативних і вибіркового навчальних дисциплін; програми навчальної, виробничої та інших видів практик; підручники і навчальні посібники; інструктивно-методичні матеріали до семінарських, практичних і лабораторних занять; індивідуальні навчально-дослідні завдання; завдання контрольних робіт; текстові та електронні варіанти тестів для поточного і підсумкового контролю; методичні матеріали для організації самостійної роботи студентів; виконання індивідуальних завдань; курсових і дипломних робіт.

Перелічені програми, завдання, варіанти тестів та інше, що забезпечує навчально-методичну роботу викладача з студентами поєднується в навчально-методичному комплексі з вивчення дисципліни. Наявність методичних розробок їх якості розглядається на засіданнях циклових комісій.

Концентруючим, в науково-методичній роботі закладу, є – науково-методична рада, яка корегує роботу циклових комісій по забезпеченню методичними матеріалами навчально-виховний процес. Науково-методичне забезпечення навчального процесу створюється викладацьким складом коледжу та науково-педагогічним університету.

Розробка навчальних, методичних посібників вимагає від викладача компетентності й професійності, глибокої обізнаності дисципліни та засобів навчання. Тому кафедри та циклові комісії доручають таку роботу досвідченим викладачам і працівникам. Багато випадків, коли для розробки посібника створюються робочі творчі групи викладачів закладу, а також групи, що створені з представників декількох навчальних закладів. Розробка навчально-методичних посібників є складовою науково-методичної роботи коледжу. Методичний посібник має бути розроблений за умови можливості користування їм кожним викладачем і студентом. Використання навчального посібника спрощує навчання новим знанням викладачем та засвоєння їх студентами.

У навчально-виховному процесі, в основному, використовуються наступні навчальні посібники:

- методичний посібник, з використанням якого більш зрозумілим стає зміст того, що вивчаєш;
- методичний посібник для самонавчання;
- методичний посібник з проведення розрахунків;
- методичний посібник з проведення лабораторної роботи, де пояснюється організаційна частина лабораторної роботи, послідовність її виконання, складання, монтаж, як показники виміру, виконання розрахунків;
- методичний посібник проведення практичної роботи, де пояснюється послідовність виконання роботи, проведення розрахунків, аналіз;
- методичний посібник виконання реферату де представлено зразки виконання змісту та оформлення;
- методичний посібник виконання курсової роботи, що окреслює всі питання виконання КР: від обкладинки її форми до переліку використаної літератури; перелік і зміст питань КР, завдання на креслення (при необхідності); приводяться зразки виконання змісту КР, його оформлення;
- методичний посібник виконання дипломної роботи, де наведено пояснення виконання кожного пункту завдання до ДР, наведені зразки оформлення таблиць, графіків, креслень; пояснюється зміст кожного пункту завдання ДР; наведені вимоги до оформлення пояснювальної записки ДР тощо.

Передусім кожний навчальний посібник залишає можливість студентам само визначеності з кожного

питання змісту дисципліни, що вивчається.

На якість науково-методичного забезпечення навчання, також, впливає організована в коледжі науково-дослідницька робота викладачів і студентів. Науково-пошукова група викладачів і студентів працює над методичним збагаченням навчальних посібників.

Викладачі коледжу приймають участь також в науково-практичній роботі НАУ, а деякі з них є членами груп викладачів університету з розробки підручників та навчальних посібників.

Одним з найбільших напрямків формування якісного рівня майбутніх фахівців в інтелектуальному і професійному напрямах є залучення студентів до наукової роботи в навчальному закладі за часи його навчання. Тут не стільки важливо додати студентам в скорочений термін максимум інформації, скільки навчити самостійно орієнтуватися в її потоках та ефективно її використовувати.

Науково-пошукова та науково-дослідна робота студентів прослідковується в аудиторній та індивідуальній роботі студентів вже з перших років навчання. Більш широкий спектр її – на старших курсах, в курсовому та дипломному проектуванні. Для студентів бакалаврської підготовки викладається дисципліна – «основи наукових досліджень». Щорічно проводиться конкурси студентських наукових робіт, працює студентське наукове товариство. Стало традиційним щорічне проведення в коледжі Всеукраїнських наукових конференцій, в яких студента беруть активну участь.

Науково-дослідницька діяльність студентів вищого навчального закладу може здійснюватися як:

- виконання завдань лабораторних робіт, курсових і дипломних проектів, що містять у собі елементи наукових досліджень;
- виконання конкретних нетипових завдань науково-дослідного характеру під час виробничої або навчальної практики;
- робота за планом в студентських наукових гуртках;
- робота в студентських конструкторських, технологічних науково-інформаційних та інших бюро.

За часи участі в науково-дослідницьких робіт викладачі знайомлять студентів з системами освіти США, Англії, Німеччині, Польщі та інших держав, чим поширюють компетенції студентів, знаннями особливостей іноземних структур та систем навчання.

Закономірним є те, що студенти, які є учасниками науково-пошукових груп краще вчаться, краще захищають дипломатичні роботи, стають більш компетентними фахівцями.

Рівень освіченості суспільства держави як фаховий ценз нації визначає майбутнє держави, професійні можливості її участі в Європейських глобалізаційних процесах. Тому шлях в майбутнє України має бути через суспільне розуміння українців значимості освіти в розвитку держави. Приєднавшись до рішень Болонської конвенції та Євроінтеграційних освітніх процесів, Україна впроваджує реформу освіти. Відповідно до закону «Про освіту» виступає важливим чинником підтримання рівноваги і стабільності, планує стати рівним членом Європейського союзу.

#### Література

1. Закон України «Про освіту» від 05.09.2017 №2145-VIII. – Режим доступу : <https://zakon.rada.gov.ua/laws/show/2145-19/stru>
2. Анненков В. П. Особливості педагогічного процесу в вищому навчальному закладі I–II р. а. : навч. посіб. / В. П. Анненков. – К. : ПЕК НАУ, 2013. – 156 с.
3. Яворська Г. Х. Основи педагогіки : навч. посіб. / Г. Х. Яворська. - Одеса : Юридична література, 2002. – 205 с.

УДК 37.018.46:371

Анпілогова Тетяна, Кодола Раїса, м. Київ

### ТРАНСФОРМАЦІЯ ЛЮДИНИ – ЦЕ ВИКЛИК СЬОГОДЕННЯ

*Стаття розглядає сучасні виклики суспільства у галузі освіти, зокрема дорослих. Особлива увага приділяється навчанням у дорослому віці. Освіта людини - це безперервний процес, де дорослі вчаться на власному досвіді, а в якості викладача виступає їх ровесник. Стаття дає цінну інформацію щодо навчання дорослих, суттєвою рисою якої є її неантагоністичність щодо інших освітніх форм. Особливо варто відмітити тенденції освітнього процесу, а саме гуманізацію, гуманітаризацію, диференціацію, багатоміжність, багаторівневість та безперервність освіти. Надається основна інформація про явища системи освіти та освітні моделі, які склалися в світі: американську, французьку, німецьку, англійську та російську. Стаття містить дані про міжнародні проекти Еразмус, ЛНГВА та ЄВРИКА, які набувають важливого значення у рішенні проблем світової освіти. Варто зазначити, що світова освіта з кінця ХХ ст. набула рис, які проаналізовані авторами.*

**Ключові слова:** освіта дорослої людини, явища системи освіти, гуманізація, диференціація, багатоміжність освітні моделі, міжнародні проекти, трансформаційна модель.



**Матеріали IV Всеукраїнської науково-практичної конференції 18 квітня 2018 року**

*The article deals with the current challenges of society in the field of education adults in particular. Great attention is paid to adult education. Human education is a continuous process where adults learn from their own experience, and their peers work as teachers. The article provides valuable information on adult education, the essential feature of which is its non-antagonism to other forms of education. The tendencies of the educational process, namely humanization, differentiation, multivariation, multilevel and continuity of education are paid special attention. Basic information on the phenomena of the educational system and the educational models that have developed in the world: American, French, German, English and Russian is presented. The article contains data on international projects Erasmus, LINGVA and EVRICA, which are of great importance in solving the problems of world education. The world education from the end of the XX century acquired the features that were analyzed by the authors.*

**Key words:** *adults education, education system phenomena, humanization, differentiation, multivariation, educational models, international projects, transformational model.*

У сучасних умовах освіта – це відкрита система, яка безперервно розвивається, і має ряд спрямувань. А саме:

– гуманізація – орієнтація освітньої системи на розвиток і становлення відносин взаємної поваги учнів і педагогів, заснованих на визнанні прав кожної людини, збереження та зміцнення здоров'я, почуття власної гідності, формуванні особистісного потенціалу.

– гуманітаризація – орієнтація на освоєння змісту освіти незалежно від його рівня і типу; вільне спілкування з людьми різних національностей, будь-яких професій і спеціальностей; добре знання рідної мови і вільне володіння іноземною; знання національної і світової історії та культури; економічна та юридична грамотність людини.

– диференціація – може втілюватися на практиці різними способами, наприклад, через групування учнів за ознакою успішності, поділ навчальних дисциплін на обов'язкові та за вибором, поділ навчальних закладів на елітарні, масові і призначені для тих, хто навчається із затримками або відхиленнями у розвитку, складання індивідуальних планів для окремих учнів або студентів відповідно до інтересів і професійною орієнтацією тощо.

– диверсифікація – різноманіття навчальних закладів, освітніх програм і органів управління.

– стандартизація – орієнтація системи на реалізацію насамперед державного освітнього стандарту – набору обов'язкових навчальних дисциплін у чітко визначеному обсязі годин.

– сагатоваріантність – створення в рамках освітньої системи умов для вибору і надання кожному суб'єкту шансу на успіх.

– багаторівневість – організація багатоетапного освітнього процесу, забезпечує можливість досягнення на кожному етапі того рівня освіченості, який відповідає можливостям і інтересам людини. Кожен рівень – це період, який має свої цілі, терміни навчання і характерні особливості.

– інформатизація – широке використання обчислювальної техніки та інформаційних технологій в процесі навчання.

– індивідуалізація – облік і розвиток індивідуальних особливостей учнів і студентів у всіх формах взаємодії з ними в процесі навчання і виховання.

– безперервність – процес постійної самоосвіти людини в швидко мінливих умовах життя сучасного суспільства.

Отже, освіта є тією сферою життя суспільства, яка забезпечує стійкий і поступальний розвиток. Організаційне регулювання світового освітнього простору здійснює ЮНЕСКО.

До теперішнього часу в світі склалися такі освітні моделі: американська, французька, німецька, англійська та російська.

Американська модель: молодша середня школа – середня школа – старша середня школа – коледж дворічний – коледж чотирирічний в структурі університету, а далі магістратура, аспірантура.

Французька модель: єдиний коледж – технологічний, професійний і загальноосвітній ліцей університет, магістратура, аспірантура.

Німецька модель: загальна школа – реальне училище, гімназія і основна школа – інститут і університет, аспірантура.

Англійська модель: об'єднана школа – граматична і сучасна школа-коледж – університет, магістратура, аспірантура.

Російська (загальноосвітня школа – ліцей або коледж – інститут, університет або академія – аспірантура – докторантура).

19 червня 1999 року в італійському місті Болонья міністри освіти 29 європейських країн підписали Декларацію про європейський регіон вищої освіти. Основна мета Болонського процесу полягає у створенні загальноєвропейської системи вищої освіти, яка допоможе підвищити мобільність громадян на світовому ринку праці та посилити конкурентоспроможність європейської вищої школи. У даний час

**Актуальні проблеми в системі освіти: ЗНЗ – доуніверситетська підготовка – ЗВО**

абсолютним лідером в частині надання міжнародних освітніх послуг є США. У число першочергових, зафіксованих у Декларації завдань, які мали б бути виконані до 2010 р, входять:

- введення дворівневої системи вищої освіти: бакалавр – магістр (або докторський ступінь);
- впровадження системи, що забезпечує порівнянність дипломів про вищу освіту в європейських країнах;
- створення єдиної форми обліку, що забезпечує мобільність студентів і викладачів у європейському освітньому просторі.

Людський капітал не можна швидко перебудувати, і саме тут у нас почав утворюватися великий геп, розрив. Між української та західної системою вищої освіти пролягає прірва.

Для світової освіти характерні тенденції, які особливо яскраво проявляються з кінця ХХ ст.

Перша тенденція – повсюдна орієнтація більшості країн на перехід від елітної освіти до високоякісної освіти для всіх.

Друга тенденція – поглиблення міждержавного співробітництва в галузі освіти, тому світова спільнота прагне до створення глобальної стратегії освіти людини незалежно від місця її проживання та освітнього рівня.

Третя тенденція – істотне збільшення в світовій освіті гуманітарної складової і введення нових людино-орієнтованих наукових і навчальних дисциплін: політології, психології, соціології, культурології, екології, ергономіки, економіки.

Четверта тенденція – значне поширення нововведень при збереженні національних традицій і національної ідентичності країн і регіонів. Освітній простір стає полікультурним і соціально орієнтованим на розвиток людини і цивілізації в цілому, більш відкритим для формування міжнародного освітнього середовища, наднаціональним за характером знань і залученню людини до світових цінностей.

Крім того є і ще цілий ряд характерних явищ:

- прагнення до демократичної системи освіти, тобто доступність освіти всьому населенню країни і спадкоємність його ступенів і рівнів, надання автономності та самостійності навчальним закладам; забезпечення права на освіту всім бажаючим (можливість і рівні шанси для кожної людини отримати освіту в навчальному закладі будь-якого типу незалежно від національної і расової приналежності);
- значний вплив соціально-економічних чинників на отримання освіти (культурно-освітня монополія окремих етнічних меншин, платні форми навчання, прояв шовінізму і расизму);
- збільшення спектру навчально-організаційних заходів, спрямованих як на задоволення різнобічних інтересів, так і на розвиток здібностей учнів;
- розростання ринку освітніх послуг;
- розширення мережі вищої освіти і зміна соціального складу студентства (стає більш демократичним);
- пошук компромісу між жорсткою централізацією і повною автономією в сфері управління освітою;
- освіта стає пріоритетним об'єктом фінансування в розвинених країнах світу;
- постійне оновлення і коригування шкільних і вузівських освітніх програм;
- відхід від орієнтації на «середнього учня», підвищений інтерес до обдарованих дітей і молодих людей, до особливостей розкриття та розвитку їх здібностей в процесі і засобами освіти;
- пошук додаткових ресурсів для освіти дітей з відхиленнями у розвитку, дітей-інвалідів.

У рішенні проблем світової освіти важливого значення набувають великі міжнародні проекти і програми. До великих міжнародних проектах відносяться:

- Еразмус, мета якого полягає в тому, щоб забезпечити мобільність студентів Європейського Союзу (наприклад, в рамках програми до 10 % студентів повинні пройти навчання в ЗВО іншої європейської країни);
- ЛІНГВА – це програма підвищення ефективності вивчення іноземних мов починаючи з молодших класів;
- ЕВРИКА – завдання проекту полягає в тому, щоб здійснювати координацію досліджень з країнами Східної Європи тощо.

Однак у зв'язку з Болонським процесом в європейських країнах відбуваються певні зміни в традиційних структурах освіти.

Е. Ліндеман (1926) був першим, хто став розглядати освіту дорослих за межами або поза структурою вищої освіти. Він розглядав освіту як безперервний процес, де дорослі вчаться на власному досвіді, а в якості викладача виступає їх ровесник: «З багатьох джерел приходиться заклик до нового виду освіти з його початковими припущеннями, підтверджуючи, що освіта в житті – не просто підготовка до невідомого виду майбутнього життя. Тому всі статичні концепції освіти, що ставлять процес навчання в

період молодості, відкинуті. Все життя – навчання, тому освіта не може мати закінчення. Це нове починання називається освітою дорослих ... ». У педагогічній моделі освіти той, хто навчається, повинен пристосовуватися до встановленої навчальної програми, тоді як в галузі освіти дорослих навчальна програма будується навколо потреб та інтересів студента. Важливо і те, що ресурсом вищої цінності в освіті дорослих є власний досвід учня. Якщо освіта є життям, то життя також освіта» [4].

Однак жодній з цих моделей (як педагогічній, так і андрагогічній) не вдається повністю задовольнити потреби значної кількості дорослих учнів, які приходять до навчального закладу не тільки з багатим професійним досвідом, а й з усталеними уявленнями про світ і своєю роллю та місцем в ньому. Це дало можливість почати пошук інших моделей навчання, які давали б можливість зняти зазначені обмеження.

У цілому високо оцінюючи цей важливий крок в сторону від традиційних педагогічних підходів до освіти дорослих, дослідники відзначають і недоліки, властиві андрагогічним моделям.

Трансформативна модель навчання, яка була вперше запропонована Дж. Мезіров, ґрунтується на тому принципі, що особистий досвід є невід'ємною частиною процесу навчання [2]. Це свідчить про те, що досвід учня призводить до зміни поведінки, мислення і переконань. Коли відбувається трансформаційне навчання, у того, хто навчається може виникнути «зсув парадигми», яка має безпосередній вплив на майбутні переживання. Наприклад, вони можуть виявити, що у них є прихований талант або що давнє припущення про що-небудь є неточним.

Ця модель (*Transformational learning*) ґрунтується на припущенні, що дорослі люди, так само як і молоді, проходять через серйозні зміни в своєму житті. Як було показано в роботах Ф. Гадзон (1991), розвиток дорослих не є лінійною або навіть криволінійною траєкторією, яка йде від менш складного до більш складного; скоріше, вона являє собою ряд життєвих циклів, в яких люди багаторазово проходять через глибокі перетворення [5]. Ці перетворення можуть бути спровоковані як позитивними життєвими подіями – шлюб, народження дитини, просування по службі тощо, так і кризовими подіями життя: важка хвороба, смерть близької людини, втрата роботи. Трансформації можуть також відбуватися цілеспрямовано, за допомогою введення значного, що перетворює досвід навчання.

Перша модель (педагогічна) передбачає, що дорослий, який навчається (так само, як і молодий) повинен придбати певні знання або освоїти певні навички для того, щоб стати успішним громадянином, працівником, професіоналом, чоловіком, батьком тощо. По суті, педагогічна модель ґрунтується на припущенні, що здобувач освіти - це порожня (або майже порожня) «посудина», яку заповнює знаннями або вміннями педагог з високим рівнем знань, навичок або досвіду.

Дослідники визнають, що і в основі другої моделі (андрагогічній) теж лежить таке розуміння освіти дорослих. Незважаючи на те, що дорослий входить в освітню програму, маючи солідний досвід, є ще необхідність для додаткової освіти або навчання. Тобто завдання освіти – це дати дорослому, який навчається, додаткові знання, вміння і навички для того, щоб він міг підготуватися до нової ролі в житті, або для успішного просування в своїй поточній кар'єрі.

Навіть трансформаційна модель навчання в основному базується на визнанні дефіциту, тобто педагог (інструктор) повинен взяти на себе відповідальність за постановку цілей навчання, без цієї допомоги ймовірність змін буде невелика. Крім того, передбачається, що перетворення – це хороша річ, воно дозволить дорослому стати мудрішим, стати соціально розумнішим тощо.

Незважаючи на те, що трансформаційна модель вносить істотні корективи в традиційні моделі навчання дорослих, все ще існують проблеми, які належним чином не розглядаються жодною з розглянутих моделей і в основі яких лежить ідея дефіциту як основи навчання дорослих.

Перш за все, важливо визнати «старіння» світового населення. Середній вік людей, що живуть в більшості країн світу (особливо в тих, які є економічно і технологічно розвиненими) зростає. Зокрема, існує все зростаюче «старіння» чоловіків і жінок, які в даний час є лідерами економічних і технічних революцій, що відбуваються в більшості країн. Ці чоловіки і жінки підходять до вирішення пред'явлених завдань з великим досвідом і глибокою мудрістю (ідеї, знання, навички), причому ці досвід і мудрість часто не цінуються ні ними самими, ні тими чоловіками і жінками, з якими вони працюють.

Ще одним важливим моментом, який необхідно брати до уваги при створенні моделей освіти дорослих, є те, що суспільства, економічно і технологічно розвинені, постійно стикаються з серйозними викликами, пов'язаними з постійно зростаючою складністю, непередбачуваністю і періодичними кризами як соціально-економічного, так і технологічного характеру.

Тому при створенні нових моделей освіти дорослих необхідно враховувати ті умови, які б спиралися на накопичений досвід і мудрість (ідеї, знання, навички) дорослих і будувалися б з врахуванням тих викликів, які пред'являє розвинене суспільство, забезпечуючи процес для більш повного залучення досвіду і мудрості чоловіків і жінок, зайнятих в програмах для дорослого учня.

На нашу думку, створюючи нові моделі освіти дорослих, необхідно ґрунтуватися на припущенні, що зрілий і досвідчений учасник офіційної програми навчання вже мудрий і освічений. Тому основним завданням стає допомогти людині зрілого віку у виявленні і усвідомленні його можливостей і для цілеспрямованого їхнього використання. При реалізації подібної моделі роль викладача полягає не в поширенні інформації, але й у визначенні у його учнів «прихованих» знань, навичок і здібностей (виведення з тіні прихованих характеристик того, хто навчається). Одним з найбільш спірних моментів трансформаційної моделі є її надмірна залежність від розуму і раціонального дискурсу і відсутність визнання важливості інших способів пізнання, які сприяють навчанню.

Таким чином, завданням подібної освітньої моделі стає не додавання викладачем або інструктором знань, а допомога дорослому в повнішому усвідомленні набутого досвіду та існуючих знань, розвитку того й іншого, пов'язуючи їх зі знаннями і досвідом, отриманими з інших джерел. Дорослий повинен знайти свої власні відмінні компетенції, а не отримувати компетенції від наставника або інструктора.

Безсумнівний інтерес представляє модель відкритої дистанційної освіти дорослих, яка визнає відкритість і наявність прозорих кордонів між навчальною та професійною діяльністю того, хто навчається. В основі відкритої дистанційної освіти лежить розвиваюча модель, що відрізняється від традиційної, предметно-орієнтованої, активізує спрямованість на предмет, а не на суб'єкт навчання. Предмет тут виступає в ролі засобу розвитку здібностей особистості. Змінюється і роль викладача: він не тільки веде освітній процес, але і забезпечує його результативність, контролюючи цілепокладання і просування до наміченого.

Суттєвою рисою відкритої дистанційної освіти є її неантагоністичність щодо інших освітніх форм: вона здатна не тільки заповнити певну нішу в існуючій системі освіти, а й відкрити додаткові можливості для традиційних освітніх структур [3].

Освітній процес має переводитися на проектний або дослідницький метод, де обмежена кількість настановчих лекцій супроводжується зростаючою кількістю самостійних або групових дослідницьких робіт, які студенти виконують під керівництвом педагогів.

Учений Е. Д. Марченко запропонував когнітивно-орієнтовані ефективні методики. Їх застосування дуже швидко допомагає зрозуміти, що життєві ситуації залежать насамперед від самої людини. Більш того, вона сама може організувати для себе бажані події. Методики дозволяють враховувати індивідуальність кожного з тих, хто їх застосовує, і є прості у виконанні [1].

Займатися за пропонованими методиками, використовуючи зазначену літературу, можна як самостійно, так і в невеликих групах. Учасники семінарів самі аналізують конкретні життєві ситуації і потім коригують їх. Виробляється реалістичне ставлення до себе, розуміння власної цінності. Все це допомагає конструктивно поводитися з життєвими ситуаціями і впевнено брати участь у плануванні подій свого життя. Основним є вихід на свій власний ритм, на логіку ритму, це дає додаткові ступені свободи, події дозволяють себе розглянути з різних сторін. Непомітно, без напруги змінюється самовербалізація. Позитивний ефект від занять легко переноситься в реальне життя.

Таким чином, аналіз літературних даних дозволяє говорити про те, що освітня модель для дорослих є якимось синтезом вищеназваних підходів:

- людина повинна придбати певні знання або освоїти певні загальноприйняті початкові навички, в тому числі професійного характеру;
- доросла людина повинна мати можливість продовжувати освіту з урахуванням її сформованих індивідуальних потреб та інтересів, продиктованих обставинами, з опорою на набутий досвід;
- в основі освіти лежить вищеназвана потреба людини до постійної трансформації, розвитку, еволюції.

### **Література**

1. Марченко Е. Д. Освобождение от информации / Е. Д. Марченко. – М. : Тройка, 1998. – 632 с.
2. Cross K. P. Classroom research: helping professors learn more about teaching and learning, in Peter Seldin (ed.) How Administrators Can Improve Teaching. San Francisco, CA : Jossey-Bass, 1990. – P. 122–142.
3. Knowles M. and Associates. Andragogy in Action: Applying Modern Principles of Adult Learning. San Francisco, CA : Jossey-Bass, 1984.
4. Lindeman E. The Meaning of Adult Education, New York: New Republic. Republished in a new edition in 1989 by The Oklahoma Research Center for Continuing Professional and Higher Education, 1926. Quoted in: <http://www.infed.org/thinkers/et-lind.htm>
5. Hudson F. The Adult Years. San Francisco : Jossey-Bass, 1999.

УДК 37.035.6

Ануфрієва Надія, м. Київ

## ПСИХОЛОГО-ПЕДАГОГІЧНІ АСПЕКТИ ПРОФЕСІЙНОЇ ПІДГОТОВКИ СТУДЕНТІВ

*У статті розглянута концепція професійного становлення фахівця у вищому навчальному закладі. Виявлено чинники професійного виховання в вузі, визначені вимоги до професійного виховання, його організації, запропоновані ефективні методи, засоби і форми професійного виховання.*

**Ключові слова:** виховання, інноваційні підходи, інформаційно-комунікаційні технології, патріотична свідомість, виховний вплив, форми, методи, педагогічні технології, технології виховання, рефлексія, гуманістична освітня парадигма, юність, сенс життя, професійні якості.

*The paper deals with the concept of professional development of a student at a higher educational institution. The factors of professional education in a university are revealed. The requirements to professional education and to its organization are defined. Effective methods, means and forms of professional education are suggested.*

**Keywords:** education, innovative approaches, information and communication technologies, patriotic conscience, educational effect, forms, methods, pedagogical technologies, educational technologies, reflexion, humanistic educational paradigm, adolescence, the meaning of life, professional qualities.

Під професійним становленням студента розуміють процес розвитку його самосвідомості, включаючи самовдосконалення професійно важливих якостей, що формують цінність мотиваційних відносин до майбутньої професії.

Метою сучасної особистісно-орієнтованої освіти, головним принципом якої вважається людиноцентризм, є цілісний гармонійний розвиток особистості. Досягти зазначеної мети може лише вчитель, якому мають бути притаманні безліч професійно-особистісних якостей, спроможний реалізувати себе як особистість у різних сферах діяльності та спілкування. Тому для сучасних педагогічних закладів дуже актуальною є проблема створення відповідних умов для розвитку таких суб'єктних якостей майбутніх фахівців освітньої галузі, як «самоактуалізація», «самоствердження», «самовираження» та ін. Особливої уваги заслуговує питання професійної самореалізації.

Професійна підготовка майбутніх фахівців у вищих навчальних закладах I–II рівнів акредитації віддзеркалює всі процеси, що відбуваються в нашому суспільстві, а також через зміст, методи, форми навчання забезпечує майбутнім фахівцям високий рівень професійної готовності до конкретного виду професійної діяльності, забезпечили у них формування цілісного досвіду самостійної діяльності. Тому навчальний процес у вузі потрібно спрямовувати як на засвоєння студентами навчальної інформації, так і на вміння її застосування в майбутній професійній діяльності.

Умовою підвищення якості підготовки майбутніх спеціалістів є вивчення професійної мотивації студентів, а також формування відповідних фахових якостей особистості.

Особистість проявляється і формується в активній діяльності людини, джерелом якої є потреби, а усвідомлення людиною потреб – це мотив її поведінки. Процес діяльності складається із зв'язаних між собою дій і починається із постановки цілей на основі потреб і мотивів.

Концепції психолого-педагогічної підготовки майбутніх фахівців розглядали у своїх дослідженнях М. Артюшина, В. Бондаренко, Л. Грущенко, І. Жмуркова, В. Козаков, О. Котикова, Т. Поясок, М. Фоміна, Ю. Чебакова, Т. Шепеленко та ін. Психолого-педагогічну підготовку студентів М. В. Артюшина визначає як «процес становлення психолого-педагогічної компетентності майбутнього фахівця в плані доповнення і збагачення фахової діяльності психологопедагогічними аспектами» [2, с. 71]. На думку автора, у процесі психологопедагогічної підготовки має не тільки забезпечуватись інтенсивний розвиток професійно значущих особистісних властивостей майбутнього фахівця, а й закладатись основи їх ефективного професійного вдосконалення. Досліджуючи психолого-педагогічну підготовку фахівців фінансово економічного профілю у закладах вищої освіти Т. Поясок трактує її «як спеціально організований процес оволодіння майбутніми фахівцями психолого педагогічними знаннями, уміннями й навичками в процесі вивчення системи професійно спрямованих дисциплін психолого-педагогічного циклу і формування професійно значущих якостей особистості, необхідних для майбутньої професійної діяльності» [3, с. 11]. У своїх дослідженнях Ю. Чебакова доводить, що належним чином організована психолого-педагогічна підготовка дасть можливість: виявити і розвинути у студентів необхідні здібності та якості; ознайомитися і вміти використовувати у своїй професійній діяльності – сучасні та перспективні управлінські технології; навчитися студентам розуміти себе, керувати своїми емоціями і поведінкою, враховувати психологічні особливості кожного робітника; оволодіти студентам знаннями закономірностей психології міжособистісних відносин і управлінського спілкування, знаннями особливосте педагогічної діяльності; прищеплювати студентам прагнення і

внутрішню потребу в безперервній освіті, самоосвіті, самовихованні впродовж всього активного трудового життя з метою постійного самовдосконалення тощо [5, с 106].

Професійне ствердження – це багаторівневий процес, який включає такі етапи, як виникнення професійних намірів і усвідомлений вступ до відповідного навчального закладу; продуктивне засвоєння знань, вмінь і навичок; активне входження в професію; повна реалізація особистості в професійній діяльності. Досить часто при переході до наступного етапу у суб'єкта виникають труднощі, протиріччя, кризисні ситуації. Цього можна уникнути, якщо перехід до наступного етапу професійного становлення закладається в ході попереднього [1, с. 84].

Процес забезпечення професійного становлення особистості має бути оптимальним, поєднуючи змістовні мотиви, які включають інтерес до змістовної сторони діяльності та адаптивні, такі як престиж професії, заробітна плата та інше.

Щільність потоку інформації в вузі значно більший ніж в старших класах середньої школи. Розрив між моментом вступу в вуз та початком вивчення спеціальних дисциплін має деякі негативні наслідки. Наприклад, процес отримання знань з фундаментальних наук випереджує потребу в них у студентів. Студент вивчає ці дисципліни не з необхідності розв'язання конкретних практичних задач, а з необхідності виконання навчального плану.

У професійній спрямованості особистості виражається позитивне ставлення до професії, схильність та інтерес до неї, бажання вдосконалити свою підготовку, задовольняти матеріальні й духовні потреби, займаючись працею в галузі своєї професії. Професійна спрямованість передбачає розуміння і внутрішнє сприйняття цілей і завдань професійної діяльності. Усі ці риси й компоненти професійної спрямованості служать показниками рівня її розвитку та сформованості у студентів, характеризуються стійкістю (чи нестійкістю), домінуванням громадських чи вузькоособистих мотивів. Формувати професійну спрямованість у студентів – це значить зміцнювати в них позитивне ставлення до майбутньої професії, інтерес, схильності та здібності до неї, прагнення удосконалити свою кваліфікацію після закінчення навчального закладу, розвивати ідеали, погляди, переконання.

Позитивні зміни у змісті професійної спрямованості виявляються в тому, що міцніють мотиви, пов'язані з майбутньою професією, з'являється прагнення добре виконувати свої ділові обов'язки, бажання показати себе вмілим спеціалістом та досягти успіху в роботі, посилюється відчуття відповідальності [6, с. 104].

У вищій школі виховання інтересу й любові до обраної професії досягається шляхом вироблення у студентів правильного уявлення про суспільне значення та зміст роботи в майбутній діяльності, про закономірності її розвитку.

Зазвичай, відбувається це таким чином:

- формування в кожного студента впевненості у своїй професійній придатності, а також свідомого розуміння необхідності оволодіння всіма дисциплінами, видами підготовки, передбаченими навчальним планом даного навчального закладу;
- вироблення прагнення слідувати за всім прогресивним у діяльності провідних спеціалістів;
- уміння направляти самовиховання на користь роботі, постійно поповнюючи свої знання [3, с. 14].

Знання, отримані на попередніх етапах навчання, не завжди всебічно застосовуються та розвиваються на наступних. Відсутність спеціальної підготовки на перших курсах понижує роль мотиваційних компонентів в отриманні загальнотехнічних знань, обмежує можливість залучення студентів до діяльності, в процесі якої відбувався б поетапний розвиток майбутнього спеціаліста.

Основною метою професійної підготовки є підготовка конкретної спеціальності в вузі I–II р. а. або іншому професійному навчальному закладі. Ядром первісної професіоналізації, її центральним компонентом є набуття певних навиків та умінь, необхідних для успішного здійснення конкретного типу професійної діяльності. Процес професійної підготовки в коледжі передбачає цілеспрямоване формування у майбутніх фахівців системи соціально-професійних якостей, духовних цінностей, світових та державних орієнтирів, що складають основи розвитку професіоналізму. Професійний інтерес, не підкріплений загальнолюдськими моральними цінностями, може стати причиною професійної підготовки, отже, значною частиною професійного навчання має бути морально-духовне виховання.

Тому, надаючи студентам необхідні теоретичні знання з педагогіки та психології й показуючи їхній тісний практичний зв'язок з управлінською діяльністю, дотримуючись спеціально виділених педагогічних умов ми маємо можливість формувати в них професійнозначущі лідерські якості.

У процесі практичної підготовки відбувається оволодіння різними видами професійної діяльності, створюються умови для саморозвитку, самовизначення та формуються потреби в самовдосконаленні та самореалізації. Сутність поняття «професійна самореалізація» визначаємо як процес гармонійного розвитку особистості в поєднанні із набуттям професійно-практичного та духовного досвіду; розкриття

із дійснення власного потенціалу, який постійно розвивається; реалізація індивідуальності за допомогою власних зусиль.

Головною формою професіоналізму особистості на етапі підготовки є саме виховання професійних навиків та формування знань на виконання конкретного виду професійної праці. При цьому суттєве професійне виховання не виконується завданням практичної освіти. Спеціаліст, що отримав певну кваліфікацію, зможе пройти шлях до справжнього професіонала тільки в тому випадку, якщо його професійне становлення включає в себе не тільки придбання знань, умінь і розуміння, але й розвитку духовних якостей.

Таким чином, для успішного виконання функцій суб'єкта професійних відносин студенту важливо не тільки оволодіти знаннями, навичками і вміннями, а й освоїти культурну спадщину суспільства, зробити його надбанням свого внутрішнього світу. «Соціальна філософія вузівської освіти полягає в передачі загальнолюдських цінностей в процесі навчання кожного студента спеціальним професійним навикам, а з ними і правилам соціального саморегулювання. Завдання кожної особистості – усвідомлено реалізувати свої соціально-професійні та духовні надбання в суспільстві. Завдання інститутів освіти – підготувати майбутнього фахівця до самореалізації за допомогою навчання його загальнолюдським цінностям, що розвинувся в ході історичної еволюції суспільства» [4, с. 424–427].

У загальному контексті, професійна підготовка майбутніх фахівців – доволі складний процес, який характеризується обґрунтованими засадами формування у студентів професіоналізму, завдяки якому вони будуть конкурентоспроможними на ринку праці. Професійну підготовку майбутнього фахівця можна розглядати як багатоаспектний процес, що охоплює світоглядно- ціннісні установки, сформовану мотиваційну сферу, комплекс теоретичних знань, умінь та навичок, а також особистісні риси та властивості, які дадуть змогу у майбутньому кваліфіковано здійснювати професійну діяльність без втрат для психічного й фізичного здоров'я.

Отже, традиційне розуміння професійного виховання як процесу розвитку важливих якостей має бути переосмислено в нових історичних умовах, коли невід'ємною складовою професіоналізму є духовність і моральність.

Конкретизуючи цілі професійного виховання у вищих навчальних закладах I–II рівнів акредитації, можна виділити наступні його компоненти:

- адаптація першокурсників до середовища професійного навчального закладу;
- створення умов для подальшої професіоналізації учнівської молоді; забезпечення її духовно-морального становлення;
- надання студентам допомоги в соціальному і професійному самовизначенні;
- розвиток у студента професійно-важливих здібностей і соціально значущих якостей;
- формування конкурентоспроможності випускників;
- формування у студентів професійно-етичних норм поведінки;
- освоєння особистістю системи професійних ролей;
- становлення професійної культури майбутнього фахівця.

У сучасній дослідницькій літературі також представлено думку, згідно з якою основною метою професійного виховання повинне бути забезпечення відповідності індивідуальних якостей особистості суспільним вимогам, що пред'являються професією. В основі цієї ідеї лежить сформульоване ще Т. Парсонсом положення про те, що результат професійної діяльності (її успішність і задоволеність нею) залежить від ступеня відповідності індивідуальних якостей вимогам професії [5, с. 114], а саме: спрямованості особистості, об'єктивна характеристикам професії, індивідуальних особливостей, напрямом професій, прагнень особистості до об'єктивних умов професійної діяльності, особистісних професійних мотивів – соціальним вимогам: типу професійного середовища, амбіцій – очікуваному успіху тощо.

Нова парадигма професійного виховання, обумовлена вимогами гуманізації професійних відносин, заснована на якості основної мети виховання розвитку в студентів активної життєвої та професійної позиції, здатності до творчості, зацікавленості і потреби в саморозвитку. «Сьогодні професійне виховання повинно бути сфокусовано на досягненні двох взаємозалежних цілей: успішності професійної соціалізації студентської молоді в сучасних умовах і саморозвитку людини як суб'єкта діяльності. Основним змістом професійного виховання, таким чином, стає забезпечення процесу соціалізації особистості професіонала і саморозвитку людини» [8, с. 89].

Найважливішою складовою професійного виховання є освіта як соціокультурна система, яка виховує і розвиває вплив на людину, спрямованих для даної професії знань, умінь, якостей особистості. На думку О. Лейбовича, професійна освіта – це процес і результат професійного становлення і розвитку особистості, що супроводжується оволодінням заздалегідь встановленими знаннями, вміннями і

навичками, що є відповідними для конкретних професій і спеціальностей [7, с. 62].

Професійна освіта переслідує ще ряд цілей:

- створення умов для оволодіння професійною діяльністю. Для кожного студента професійна освіта виконує дві основні функції: по-перше, є засобом самореалізації в професійній праці і, по-друге, є засобом забезпечення стійкості професійної кар'єри в умовах сучасної економіки.
- виховання соціально активних членів суспільства, здатних до творчої участі у виробництві, готових нести відповідальність за результати своєї праці, стан навколишнього середовища тощо.
- навчання методам безперервного самонавчання для підтримки конкурентоспроможності фахівця на ринку праці і більш повного розкриття його здібностей.

При цьому система професійної освіти повинна вирішувати подвійне завдання: по-перше, виконувати соціальне замовлення суспільства на підготовку фахівців, необхідних в даний час для задоволення суспільних потреб в трудових і професійних ресурсах; по-друге, орієнтуватися на розвиток особистості фахівця, становлення його духовно-морального обличчя, виховання у нього потреби в безперервному духовному саморозвитку і професійному самовдосконаленні. Гармонізація цих двох завдань і їх успішне виконання в кожному конкретному професійному навчальному закладі є соціальною умовою розвитку професіоналізму його студентів.

Для духовного становлення особистості в ході професійної освіти необхідне також сприятливе навколишнє середовище. У сучасній літературі використовується поняття «гуманітарне середовище» вузу. Структура гуманітарного середовища – це система стійких зв'язків і відносин, що впливають на навчально-виховний процес і визначають духовний простір навчального закладу.

Показниками сформованості гуманітарного середовища можна вважати:

- процес демократизації у вищому навчальному закладі I–II р. а., наявність спеціальних курсів за вибором, різноманітність форм навчання і залучення до науково-дослідницької діяльності;
- наближеність навчального процесу до потреб студентів і до їх майбутньої професійної діяльності;
- сприятливий морально-психологічний клімат у викладацькому та студентському колективах;
- наявність умов для загальнокультурної підготовки студентів, розвитку їх творчого мислення та ініціативи;
- соціальний захист членів вузівського колективу, моральне і матеріальне стимулювання найбільш активних і обдарованих студентів;
- наявність розвиненої матеріально-технічної бази і соціокультурної сфери.

У процесі професіоналізації студентів особлива роль належить викладачеві, який розвиває їх інтелектуальний і гуманістичний потенціал. «Чим вище при цьому компетентність, тобто професійно-творчий, духовний потенціал самого педагога, тим сприятливіші умови для розвитку духовності студентів, вдосконалення їх навчальної та професійної підготовки, тим більше способів самореалізації. Діяльність викладача – невід'ємна частина навчально-виховного процесу вузу, що робить істотний вплив на його мікросередовище, розвиток і виховання особистості» [4, с. 428–431].

У ході конкретної професійної діяльності відбувається вторинна професіоналізація особистості, в основі якої лежить її професійна активність, установка на безперервний саморозвиток і самовдосконалення, накопичення професійного досвіду, засвоєння норм професійної етики. Таким чином, перетворення фахівця в професіонала відбувається, в процесі професійної праці. Але це можливо лише в тому випадку, якщо в ході первинної професіоналізації особистість не тільки отримала відповідну високопрофесійну підготовку, а й виховала в собі активний і творчий потенціал а також володіє гуманістичним світоглядом.

### **Література**

1. Бака М. М. Фізичне і військово-патріотичне виховання молоді : навч.-метод. посіб. / М. М. Бака, В. П. Корж. – К. : Книга пам'яті України, 2004. – 460 с.
2. Березін А. М. Психологічні чинники формування національної свідомості // Практична психологія та соціальна робота. – 2001. – № 10. – С. 54–56.
3. Бех І. Д. Програма Українського патріотичного виховання дітей та учнівської молоді / І. Д. Бех, К. І. Чорна. – К. : НАПН України, 2014. – 29 с.
4. Васянович Г. П. Мета завдання та принципи патріотичного виховання студентської молоді / Г. П. Васянович // Вибрані твори : зб. наук. пр. в 5-ти т. – Л. : Сполом, 2010. – С. 424–431.
5. Виховуємо громадян-патріотів України : наук.-метод. посіб. / авт. кол. за заг. кер. К. І. Чорної. – Черкаси : ЧОПОПП, 2012. – 268 с.
6. Завалевський Ю. І. Громадянське виховання старшокласників: проблеми, досвід, перспективи / Ю. І. Завалевський. – К., 2003. – 104 с.
7. Ігнатенко С. А. Виховання громадянськості студентської молоді : метод. посіб. / С. А. Ігнатенко. —



Х. : Айлант, 2008. — 103 с.

8. Основи національного виховання / В. Г. Кузь, Ю. Д. Руденко та ін. ; за заг. ред. В. Г. Кузя та ін. – К. : Інформ.-вид. центр «Київ», 1993. – Ч. 1. – 152 с.

УДК 37.035.6

Ануфрієва Надія, м. Київ

## ВИКОРИСТАННЯ ІННОВАЦІЙНИХ ТЕХНОЛОГІЙ ПРИ ФОРМУВАННІ НАЦІОНАЛЬНО-ПАТРІОТИЧНОГО ВИХОВАННЯ

*У статті розглянута технологія виховання, виділені складові компоненти і їх вплив на патріотичне виховання підлітків. Розкрито термін «педагогічна технологія» і «виховна технологія» як її частина. Виділено основні складові технологій і описано їх вплив на патріотичне виховання молоді. Вказані масові, групові та індивідуальні форми роботи і їх практичне використання. Запропоновано два показника результативності виховання патріотизму. Приділено увагу основним формам патріотичного виховання та ефективності їх використання в сучасній освіті.*

*Представлено технології запровадження проєктів, структурно-логічні, інтеграційні, ігрові, тренінгові, інформаційно-комп'ютерні тощо.*

**Ключові слова:** *виховання, інноваційні підходи, інформаційно-комунікаційні технології, патріотична свідомість, виховний вплив, форми, методи, педагогічні технології, технології виховання.*

*The technology of education is analyzed in the article. The main components of this technology and their influence on the patriotic education of teenagers are discussed. The terms «pedagogical technology» and «educational technology», the latter being part of the former, are explained. Major components of the technologies are pointed out and their influence on the patriotic education of young people is described. Mass, group, and individual forms of activities are presented. Two performance indicators of patriotic education are suggested. Major forms of patriotic education as well as their effectiveness in modern school are shown.*

**Keywords:** *education, innovative approaches, information and communication technologies, patriotic conscience, educational effect, forms, methods, pedagogical technologies, educational technologies.*

Українська освіта початку ХХІ ст. перебуває в стадії становлення нових парадигм, актуальних сучасній цивілізації. У процесі реформування перед освітою була поставлена задача: увійти в світову, глобальну освітню систему, не втративши при цьому кращі риси автентичної освіти.

Саме освітні установи, в першу чергу, повинні бути орієнтовані на створення умов для становлення та розвиток національно-патріотичності в освітньому просторі.

Основним «будівельним матеріалом» формування особистості (за визначенням С. Рубінштейна), є не тільки виховні заходи, але й психічний, емоційний, чуттєвий стан, який виникає у свідомості підлітка завдяки участі в них. Активна причетність до суспільно значущої патріотичної діяльності, організованої викладачами, дає можливість студенту відчувати особисту співучасть до справи захисту Вітчизни та відкриття для себе її нового сенсу. Національно-патріотичне виховання є одним з пріоритетних напрямків у навчально-виховній роботі освітніх закладів України.

Саме навчальний заклад розвиває почуття свободи, волелюбності, єдності, рівності і братерства. Сутність поняття «патріотизм» включає в себе любов до Батьківщини, до землі, де народився і виріс, гордість за історичні звершення народу. Патріотизм нерозривно поєднується з інтернаціоналізмом, почуттям загальнолюдської солідарності з народами всіх країн. Як і моральність в цілому, патріотизм і громадянськість носять діяльний характер. Тому і їх виховання здійснюється в процесі організації різноманітної пізнавальної та практичної діяльності.

У національно-патріотичному вихованні велике значення має усвідомлення студентами сутності і найважливіших сторін прояви цих якостей і їх глибоке емоційне переживання. Саме на цій основі міцніе почуття любові до Батьківщини, виробляються погляди, переконання і установки поведінки. Основним засобом у вирішенні цього завдання є зміст навчання, а також різні інноваційні форм і методи навчально-виховної роботи освітнього закладу.

Зусилля викладачів, класних керівників, педагогів-організаторів повинні бути спрямовані насамперед на збагачення студентів знаннями, що відносяться до осмислення різних сторін патріотизму [2, с. 54–56].

Кожен з навчальних предметів має в цьому відношенні своїми специфічними засоби і можливості. Але не можна забувати і про роль позакласної та позаурочної роботи в цьому аспекті.

Для цього використовуються екскурсії на природу, конкурси малюнків і проєктів, наприклад, на тему «Мій край», різноманітні вікторини та лекторії. Це дозволяє студентам не тільки отримати нові знання про історію рідного краю, а й на основі свого життєвого досвіду і емоційних переживань ділитися ними з іншими. Істотною стороною розвитку національно-патріотичної свідомості підлітків є засвоєння ними фактичного матеріалу про героїчну боротьбу нашого народу проти іноземних загарбників, про його

безмежної віри в силу і могутність Батьківщини. Тут крім занять української мови, історії, проводяться різні фестивалі, квести, флешмоби, літературні вечори присвячені героїчним датам календаря. Не можна забувати також і про інтелектуальні та розвиваючі ігри, конкурси пісень і поезій, виступах перед ветеранами і учасниками воєн, тісному спілкуванні з ними.

Відповідно актуальною стає проблема етнокультурного виховання підростаючого покоління. Великого значення у формуванні етнокультурної компетентності студента надається народознавчим та етнографічним засобами виховного впливу. Разом з тим відроджується й потенціал календарних обрядових свят, використовуваних у процесі національного та етнокультурного виховання студентів.

Проблема формування національно-патріотичного виховання молоді розглядається в різних аспектах, що обумовлює активний дослідницький пошук у цьому напрямку виховання в умовах інноваційного освітнього розвитку [4, с. 424–430].

Проблема національно-патріотичного виховання з точки зору різних методологічних підходів розглянута в працях О. Білозерцева, З. Гасанова, А. Солдатенкова, Т. Суходолової, Н. Харламова, Н. Щуркової; питання національно-патріотичного виховання підлітків досліджували І. Валієв, М. Горбатов, Є. Корнєєв, Н. Кузьменко, В. Никифоров, Р. Різдяна та ін. Значний внесок в розробку проблем патріотичного виховання, включаючи і фундаментально-методологічне обґрунтування, внесли В. Лутовінов, А. Биков, А. Вирщиков, М. Кусмарцев, С. Риков; різні аспекти проблеми національного-патріотизму і патріотичного виховання розглянуті в дослідженнях останніх десятиліть, а саме в роботах М. Афанасьєвої, Т. Вежев'їч, В. Гладких, Н. Снопкова, І. Глазунової, В. Горбунова, С. Іванової, А. Новикова. Сьогодні це питання активно досліджується А. Вирщ'їковим, М. Кусмарцевим, С. Риковим. Саме в працях О. Вирщ'їкової і М. Кусмарцева вперше намічається дослідницький пошук у напрямку консолідації зусиль по національно-патріотичному вихованню організацій різних сфер, ідея комплексування ресурсів, організаційно-педагогічного пошуку.

Проблема модернізації патріотичного виховання в системі освіти вищої школи пов'язана з виявленням і збереженням кращих традицій патріотичного виховання, оновленням його змісту, проєктуванням нових технологій, з обґрунтуванням організаційно-педагогічних умов підвищення ефективності патріотичного виховання в освітніх системах. Найбільш значимі для сучасності досягнення досвіду патріотичного виховання, знайшли відображення в працях А. Аронова, В. Безродного, В. Ільїна, Н. Конжієва, І. Видріна. Питання національно-патріотичного виховання, розглядаються в роботах А. Базанова, А. Барабанщикова, А. Вирщ'їкова, А. Черкасова. У новітній історії педагогіки проблема модернізації національно-патріотичного виховання представлена в дослідженнях В. Белевцева, І. Іполітова, М. Міхєєва, Н. Сиволобової, В. Татаренко та ін.

Серед сучасних досліджень, присвячених вивченню проблеми відродження традиційних свят та обрядів у формуванні національно-патріотичного виховання студентів за сучасних умов, виокремлюємо напрацювання Н. Аксьонової, С. Безклубенка, М. Бердути, Т. Гаєвської, О. Курочкіна, І. Лепши, В. Мицика, В. Осадчої, В. Сапіги, М. Ткача, І. Щербіни та інших.

Деякі аспекти проблеми національно-патріотичного виховання по-різному досліджували філософи, історики, соціологи, психологи, педагоги. У сучасній вітчизняній педагогічній науці різні аспекти патріотичного виховання розробляли І. Бех, О. Вишневський, О. Красовська, В. Поплужний, Ю. Руденко, М. Стальмахович, О. Сухомлинська, К. Чорна та ін. Протягом останніх років питання патріотичного виховання молоді, формування громадянської позиції були предметом уваги низки вчених, дослідників (О. Абрамчук, Є. Барилко, Т. Гребеник, С. Долецька, С. Гнатенко, О. Коркішко, В. Іванчук, В. Лисенко, А. Максютюв, В. Одарченко, О. Ст'їопіна та ін.). Сьогодні проблема педагогічної технології перебуває в центрі уваги вітчизняних та зарубіжних учених, педагогів: В. Беспалька, Ю. Васькова, Т. Ільїної, А. Кіктенко, Д.А. Черненко-Шнурко, О. Пехоти, Г. Селевка та ін. Вони у своїх працях розкрили сутність, ознаки та структурні компоненти педагогічної технології. Питання розмежування понять «освітня технологія», «педагогічна технологія» розкриваються в дослідженнях Б. Бархаєва, Р. Кауфмана, Н. Корсунської, Т. Назарової, А. Нісімчук, О. Падалки, П. Мітчелл, К. Сілбер, І. Смолюк, С. Френе, О. Шпак та ін.

Однак, незважаючи на наявність досить значного наукового доробку з проблеми, відзначається недостатність розробленості такого її аспекту, як використання потенціалу українських обрядових свят у процесі формування етнокультурної компетентності студентів ЗВО I–II рівня акредитації. Відповідно до вказаного, метою даної статті є: визначити теоретико-методологічних особливостей формування і виховання національно-патріотичних почуттів у студентів вищих навчальних закладах освіти.

Головною метою, яку ставлять перед собою сучасні педагоги – це виховати гармонійну всебічно розвинену особистість. Посилення моральної складової в загальній системі формування в студентів національної гідності, готовності до виконання громадянських та конституційних обов'язків, особистісних рис громадянина Української держави, успадкування духовних надбань українського

**Матеріали IV Всеукраїнської науково-практичної конференції 18 квітня 2018 року**

народу, досягнення високої культури взаємин, набуття соціального досвіду, фізичної досконалості, художньо-естетичної, інтелектуальної, правової, трудової, екологічної культури, розвиток психологічних і професійних якостей: формування високих моральних цінностей, патріотизму, етнічної та національної самосвідомості, любові до рідної землі, держави, родини, народу, високих моральних цінностей, патріотизму, етнічної та національної самосвідомості, любові до рідної землі, держави, родини, народу; виховання дисциплінованості, сумлінності та чесності, поваги до Конституції України, Законів України, шанобливого ставлення до державних символів; виховання почуття гордості за свою державу.

Таким чином, основними соціально-педагогічними якостями, які лежать в основі розвитку національно-патріотичного виховання молоді, є активність, прагнення до реалізації себе і свідоме прийняття ідеалів суспільства, перетворення їх в глибоко особисті для кожної людини цінності, переконання, потреби [6, с. 84].

В організації національно-патріотичного виховання можна виділити необхідність застосування різних педагогічних технологій (ігрових, технології саморозвитку, самовизначення тощо), що забезпечують підвищення ефективності міжособистісної взаємодії в педагогічному процесі. У практичній діяльності національно-патріотичного виховання можна застосувати різноманітні інноваційних форми:

- екскурсії до місць пам'яті, пов'язаних із військовою звитягою українського народу;
- дискусійні майданчики;
- заняття презентація, наприклад, «Україна – мати. Вмій її захищати»;
- заняття з елементами історичної реконструкції;
- круглий стіл (семінар) з питань вивчення воєнно-політичної історії України та історії українського війська;
- відео-заняття з обговоренням;
- аукціон історичних ідей;
- відкритий мікрофон;
- літературна майстерня / усний журнал;
- конкурсно-ігрове заняття: наприклад, брейн-ринг «Воїн крізь віки»;
- створення ситуації вибору та аналізу конфлікту;
- заняття-диспут, наприклад, «Між титанами духу і титанами зброї» тощо;
- віртуальна подорож / екскурсія;
- прес-конференція;
- урок-реквієм, присвячений захисникам рідної землі, їхнього бойового подвигу;
- конкурс плакатів, наприклад, «Героям слава!»;
- спортивні змагання «Естафета мужності».

Можлива тематика заходів:

- «В єдності наша сила»;
- «З відданістю Україні в серці»;
- «Українські звитяжці. Історична подорож у часі. Славетні імена України»;
- «Нині – вільна й незалежна Україна-ненька»;
- «Ніхто, крім нас!»;
- «Бійці невидимого фронту: снаряд чи слово?»;
- «Мужність і відвага крізь покоління».
- «Тісніше станьте, сильні духом, під прапором одним»;
- «Україна у моєму серці»;
- «Національна самоідентичність і народні традиції українців».

Інновації – це феномен, на якому завжди базувався прогрес суспільства. Існуюча система традиційного навчання, змінюючись разом з суспільством переходить до нової якісної зміни – інноваційний навчання, яке «ґрунтується на нових соціокультурних принципах, орієнтованих на інші моделі навчання, що сприяють формуванню нової культури мислення і дії». Зміни останніх років в освіті надали педагогам додаткові можливості для реалізації своїх сміливих ідей і починань, законодавчо закріпивши право на свободу освітньої творчості. Інноваційна діяльність завжди продуктивна, пов'язана з виробленням нових цілей і засобів, тому необхідним її компонентом є творчість [5, с. 206].

Необхідна організація різних форм і видів діяльності є:

1. Лекційні заняття проводяться у формі групових обговорень, семінарів на задану тему. Таким чином, вирішується відразу два завдання: виявляється первинний рівень знань з певної теми, і в

подальшому досліджується новий навчальний матеріал.

2. Ефективним напрямком є краєзнавча діяльність і проведення психологічних тренінгів та спільних обговорень з коротким оглядом історії і традицій краю.

3. Участь в громадській роботі долучає до усвідомлення гордості за свою батьківщину.

4. Важливим елементом національно-патріотичного виховання є формування адекватних уявлень про власні права і обов'язки, про владу і владні відносини на зростаючій системі соціальних інститутів (сім'ї, навчальних закладів тощо.).

Можна навести приклади заходів, що проводяться в рамках національно-патріотичного виховання:

– збір матеріалу про учасників воєн, про героїв праці, про історію району, міста, селища тощо; створення або поповнення виставки, присвяченій пам'ятній даті;

– виступ з усним журналом, «живою газетою»;

– участь у благоустрої міста, в оформленні коледжу, гуртожитку та інших громадських будівель і споруд;

– створення ілюстрацій, малюнків;

– випуск тематичних плакатів, стінгазет тощо;

– організація виставок;

– проведення екскурсій;

– організація фестивалів, святкових концертів;

– влаштування вечорів поезії, живопису, музики;

– турбота про ветеранів;

– участь в охороні природи, в озелененні.

Позаурочна і навчальна діяльність студента програмує зразки поведінки, спрямовані на розвиток особистості, її морального потенціалу. Саме в зв'язку з цим А. Макаренко писав, що «глибокий сенс виховної роботи ... полягає у відборі і вихованні людських потреб». Побудова навчальної та позаурочної діяльності з урахуванням пізнавальної парадигми дозволить студенту реалізувати свій творчий потенціал; збагатити свій життєвий досвід в реалізації освітніх і суспільно-значущих проектів; сформувати позитивне ставлення до навколишнього світу, інших людей, самого себе, ієрархічність відносин з дорослими і однолітками; виховати почуття патріотизму, потреби в самовідданому служінні на благо Вітчизни, відповідальність за свої справи і вчинки.

Сукупність духовних багатств, безцінна криниця досвіду, знань, умінь, унікальна і неповторна практика творчого перетворення світу, що входять в цивільне самовизначення студента як особистості передбачає складний, суперечливий шлях до них, важкі, напружені духовні пошуки і їх втілення в освітній діяльності. Велику роль має формування пізнавальної парадигми, яка відповідала б освітнім запитам сучасного студента. Ця парадигма поєднує теоретичні та історичні аспекти як цивільного, так і морального виховання в цілому [7, с. 63].

Мета національно-патріотичного виховання: набуття студентами соціального досвіду, готовності до виконання громадянських і конституційних обов'язків, успадкування духовних надбань українського народу, досягнення високої культури взаємин, формування особистісних рис громадянина Української держави, фізичної досконалості, моральної, художньо-естетичної, інтелектуальної, правової, трудової, екологічної культури.

Важливим параметром сучасної цивілізованої особистості є якості патріота – громадянина, тобто особистості, яка усвідомлює свою причетність до подій в світі і країні процесам і вирішення нагальних проблем сучасності. Патріотичне виховання підростаючого покоління завжди було однією з найважливіших завдань освітніх закладів, адже юність – сама благодатна пора для прищеплення священного почуття любові до Батьківщини. Під патріотичним вихованням розуміється процес формування в студентів любові до своєї Вітчизни, почуття гордості за свою країну і свій народ, поваги до його звершень і гідним сторінок минулого, постійна готовність до її захисту.

Основною метою навчального закладу є розкриття сучасних підходів до національно-патріотичного виховання підлітків та його значення у виховному процесі сучасної вищої школи.

Вступ України до Європейського Союзу, входження її до світової спільноти вимагає від педагогів виховувати активного громадянина. Тому важливим є формування інтелекту майбутнього нашої держави.

XXI ст. – новий етап цивілізації – інформаційний. І таке суспільство буде потребувати не лише робочих рук, а й керівників, технологів, учених.

Головним завданням, зокрема закладів вищої освіти є швидке реагування на суспільні запити, на інтереси та потреби молодого покоління, вимоги держави щодо освіти і виховання особистості, створення сприятливих умов для задоволення інтересів і потреб у формуванні моральних якостей, переконань, світогляду, позитивної моральної діяльності й високого рівня духовності, вихованні почуття

патріотизму.

Метою громадянської освіти, що навчає жити в суспільстві, сприяє інтерактивному навчанню та формуванню патріотичних почуттів, тобто цілеспрямованого й педагогічно керованого процесу соціалізації студентів є підготовка їх в подальшому до самостійного активного життя.

Основними принципами національно-патріотичного виховання є:

– принцип національної спрямованості виховання, який передбачає формування національної свідомості, любові до України, свого народу, шанобливого ставлення до його культури, здатності зберегти свою національну ідентичність, пишатися приналежністю до свого народу, брати участь у розбудові та захисті своєї держави;

– принцип культури-відповідності, який передбачає виховання як культури-творчий процес, спрямований на формування базової культури особистості, ґрунтуючись на набутому морально-етичному досвіді людства;

– принцип гуманізації виховного процесу зосереджує увагу на особистості як вищій цінності.

Головна мета національно-патріотичного виховання — набуття молодим поколінням соціального досвіду, успадкування духовних надбань українського народу, досягнення високої культури міжнаціональних взаємин, формування незалежно від національної приналежності, рис громадянина Української держави, розвиненої духовності, моральної, художньо-естетичної, правової, трудової, екологічної культури. Ця мета повинна конкретизуватись через систему виховних завдань, що є загальними не тільки для навчально-виховних закладів, а й для всього суспільства в цілому. Насамперед, це забезпечення умов для самореалізації особистості відповідно до її здібностей, суспільних та власних інтересів.

Серед основних завдань національно-патріотичного виховання можна визначити:

– розвиток у суспільстві високої соціальної активності, громадянської відповідальності, духовності, становлення громадянського суспільства, що складатиметься з громадян, які володіють високою свідомістю та здатністю проявити її в повсякденній діяльності з забезпечення сталого розвитку;

– утвердження у суспільстві поваги до культурного та історичного минулого України;

– створення і забезпечення реалізації можливостей для повноцінної соціалізації молодих громадян, більш активного залучення їх у вирішення соціально-економічних, культурних, правових, екологічних та інших проблем, як загальнодержавного так і місцевого значення;

– виховання молодих громадян у дусі поваги до Конституції країни, законності, норм суспільного та колективного життя, створення умова для забезпечення реалізації конституційних прав людини та його обов'язків, громадянського та професійного обов'язку;

– розвиток відчуття у громадян почуття гордості, глибокої поваги до символів держави – Герба, Прапора, Гімну України, іншої загальнодержавної та регіональної символіки та історичних святинь, гордості за країну, а також окремі регіони та міста;

– створення умов для посилення патріотичної направленості телерадіомовлення та інших засобів масової інформації при висвітленні подій та явищ суспільного життя, активна протидія антипатріотизму, маніпулюванню інформацією, фальсифікації історії України;

– формування расової, національної, релігійної терпимості, розвиток дружніх відносин між представниками різних етнічних груп [3, с. 27–29].

Одним із пріоритетних напрямків у формуванні якостей справжнього громадянина держави є створення та функціонування музеїв, світлиць, що сприяють формуванню національної свідомості і людської гідності, любові до рідної землі, родини, свого народу, забезпечують духовну єдність поколінь, виховують повагу до батьків, культури та історії рідного народу. Сприяє культивуванню кращих рис української ментальності – працелюбності, глибокого зв'язку з природою, толерантності, любові до рідної землі. Краєзнавча робота виховує не тільки духовну культуру особистості та створює умови для вільного формування нею власної світоглядної позиції, формує мовну культуру, оволодіння і вживання української мови, а й формується соціальна активність та відповідальність особистості через включення у процес вирішення актуальних проблем сучасності. Тож доцільними інноваційними методами є тематичні заходи, в яких використовуються елементи народознавства, проведення українських вечорниць, відзначення народних свят тощо.

Національно-патріотичне, соціально-патріотичне виховання підростаючого покоління – цілеспрямований і систематичний вплив на свідомість, почуття і поведінку студентів з метою формування у них відповідних якостей. Тому до підходу соціально-виховних справ необхідно включати методи і форми, що приводять молодь до моральних, естетичних, етичних суджень, за допомогою яких вони оцінюють вчинки – свої та інших людей. Для підсилення переживання особистості, його ставлень до дійсності, людей, власної поведінки, у структуру виховної справи органічно вплітаються засоби, які

***Актуальні проблеми в системі освіти: ЗНЗ – доуніверситетська підготовка – ЗВО***

стимулюють почуття. Головна мета соціально-виховної справи – формування поведінки, готовності до відповідної діяльності в будь яких обставинах, виховання бажання працювати задля розквіту держави, готовності її захищати [8, с. 98].

Таким чином, національно-патріотичне виховання студентів сьогодні є важливою складовою змісту роботи освітніх закладів, головним завданням яких є формування моральної поведінки, активної життєвої позиції, правил співжиття, єдності слова і діла в підростаючої особистості, готовності брати активну участь у житті своєї держави.

Вимоги сьогодення такі, що коло суб'єктів існуючого освітнього та виховного процесу мають розширюватися. У першу чергу, потрібно зруйнувати «замкнутість» виховної системи, потрібно розвивати співпрацю з різними установами місцевого соціуму. До діяльності залучити батьків, випускників.

Важливим фактором національно-патріотичного виховання є впровадження в педагогічну практику інноваційної роботи. А саме:

- визначення оптимального поєднання традиційних та інноваційних технологій, спрямованих на створення умов для становлення громадянських компетентностей і відповідних моральних цінностей;
- розробка нових, оригінальних форм і методів національно-патріотичного виховання молоді;
- підвищення якості освітніх, професійних, теоретичних і практичних знань педагогів з проблем національно-патріотичного виховання студентів;
- знайомство з історією села, міста та країни, формування шанобливого, дбайливого ставлення до пам'ятників і меморіалів;
- активізація роботи по розширенню методичного поля за рахунок використання інтернет-технологій, збір краєзнавчих матеріалів;
- консолідація і координація діяльності освітнього закладу, сім'ї, громадськості в національно-патріотичному вихованні підлітків.

Формами роботи з питань національно-патріотичного виховання в коледжі можуть бути:

- робота з використанням традицій українського козацтва, наприклад, всеукраїнська гра «Джура Сокіл»;
- посилення державно-патріотичної спрямованості у викладанні дисциплін загальноосвітнього напрямку та залучення юнаків і дівчат до вивчення історії та культури України через різноманітні види позакласної роботи;
- пропагування кращих здобутків національної культурної і духовної спадщини, залучення студентів до самодіяльної художньої творчості, діяльності фольклорних колективів, творчих об'єднань, клубів за інтересами тощо;
- відзначення державних свят як способу піднесення національно-патріотичних почуттів студентів;
- відзначення народних, традиційних, обрядових свят у вищих навчальних закладах та залучення молоді до їхнього проведення органами місцевого самоврядування та громадськими організаціями;
- створення сценаріїв та проведення заходів, присвячених визначним особистостям, подіям, датам вітчизняної історії;
- робота студентів у трудових та волонтерських загонах молодіжних громадських організацій, діяльність яких спрямована на реставрацію та відновлення пам'яток історії, культури, архітектури, меморіальних комплексів тощо;
- організація та проведення культурно-мистецьких, спортивних та дозвіллевих, туристично-краєзнавчих заходів, спрямованих на розвиток інтелектуальних, творчих і спортивних здібностей студентів;
- екскурсійно-туристична робота (розробка екскурсійних маршрутів, схем історичних та пам'ятних місць міста, району, області, України);
- спортивно-оздоровча діяльність (організація Днів здоров'я, пішохідних та водних походів тощо);
- проведення зустрічей з діячами сучасної культури, мистецтва, науки, видатними спортсменами [1, с. 89–106].

Вдалими та ефективними можуть бути також невеликі за обсягом акції, що не потребують значного вкладання коштів (для прикладу можна пригадати молодіжні вечори патріотичної пісні). Важливими для пробудження національної свідомості, зрозуміння історичної правди можуть стати й такі заходи, як розповсюдження Інтернетом резонансних статей, опублікованих невеликим тиражем або в місцевих газетах; демонстрація високохудожніх і правдивих кінострічок про історію визвольних змагань українського народу тощо.

Навчальний заклад повинен розвиватись і крокувати в ногу з поступом життя, шукати нові шляхи оптимізації сучасного патріотичного виховання. Він має забезпечувати своїм вихованцям можливості

розширення особистісних перспектив відповідно до демократичних та плюралістичних тенденцій розвитку суспільства. Проте потенціал навчального закладу обмежується матеріальними, організаційними, культурними, технологічними, ідеологічними та іншими суспільними обставинами.

Ефективною формою є організація міждисциплінарної інтеграції – це заняття чи інший захід освітнього процесу, в якому реалізується виховне завдання, в даному випадку національно-патріотичної тематики.

Міждисциплінарна інтеграція може бути застосована для всіх дисциплін навчального плану. Блоки патріотичної спрямованості можуть включатися в заняття у вигляді фрагмента чи його окремого етапу, на якому вирішуються певні пізнавальні завдання. Викладач повинен вміти робити відбір змісту навчального матеріалу і актуально, логічно використовувати його в ході заняття, акцентуючи увагу студентів на патріотичних ідеях. Міждисциплінарна інтеграція національно-патріотичних знань може поєднуватися з використанням активних форм, методів і прийомів навчання [8, с. 68].

Так, вивчення мови – необхідна умова розвитку для високорозвиненої особистості. Людина, яка не володіє рідною мовою, не може досягти високих успіхів у жодній професійній діяльності. Важливим етапом національно-патріотичного виховання у вищих навчальних закладах є формування мовної культури студентів. Пріоритетними напрямками виховання патріотичних почуттів молоді через мову є участь у творчих конкурсах різних рівнів, наприклад, «Собори наших душ», «Об'єднаймося, брати мої!», «Вірю в майбутнє твоє, Україно», участь у конкурсах знавців рідної мови ім. П. Яцика, «Патріот», «Олімпус».

У нашому коледжі традиційними і захоплюючими стали постановки драматичних творів класиків літератури Т. Шевченка, Л. Українки, І. Франка, сучасних драматургів. Стимулом до вивчення української мови є досягнення студентів та перемоги у конкурсах, коледжійних, районних, обласних та всеукраїнських олімпіадах з української мови та літератури. Особлива увага приділяється здібним та обдарованим студентам. Із цією метою у КІТЗ НАУ працює літературний гурток. Результатом роботи в ньому є те, що студенти є переможцями обласних та Всеукраїнських конкурсів, нагороджені грамотами, мають власні наукові проекти, поетичні збірки.

Елементи патріотичного виховання також впроваджуються на заняттях історії України, всесвітньої історії, основах правознавства, української та світової літератур, іноземної мови та географії, культурології, філософії, економіки.

На цих заняттях студенти ознайомлюються із теоретичними засадами демократії, історичним досвідом і життям сучасних демократичних суспільств, політичною системою та конституційним ладом української держави, взаємозв'язком політичної та економічної систем, соціальною структурою та нормами соціальної взаємодії, правами людини й механізмами їх захисту, тенденціями розвитку світового культурного процесу. Також сприяють розвиткові громадянських чеснот: саморозумінню, умінню робити вибір та нести відповідальність за нього.

У процесі навчання негуманітарних предметів природничо-математичного циклу передача знань та інформації розкривають цілісність світу, взаємозв'язок людини з природою, відповідальність за збереження екології та життя на планеті, сприяють розвиткові критичного мислення та аналізу.

Дієвим засобом національно-патріотичного виховання є «музейна педагогіка». Під час музейних занять та пошукової роботи формується громадянське мислення, національна свідомість. У нашому закладі інколи заняття проходять у музеї коледжу, де студенти знайомляться з історією навчального закладу, з його педагогічними та трудовими традиціями.

Педагогічний колектив нашого закладу добирає нові форми навчально-виховної роботи, які культивують любов до рідного краю, свого народу, домівки батьків, оберегів національної культури.

Виховання національно-свідомих громадян можливе за умови розвитку національної освіти, у якій система виховання та навчання ґрунтується на ідеях народної філософії, засадах української етнопедагогіки, народознавства, основах християнської моралі, наукової педагогіки. Сьогодні важливо відтворити в українському суспільстві почуття істинного патріотизму як духовно-моральної та соціальної цінності, сформувати в молоді морально активні, соціально значущі якості, які вона зможе проявити в усіх видах діяльності, перш за все, пов'язаних із захистом інтересів своєї родини, рідного краю, народу та Батьківщини, реалізації особистого потенціалу на благо української держави.

Отже, національно-патріотичне виховання покликане дати новий імпульс духовному відродженню народу, формуванню єдиного громадянського суспільства. Кінцевим результатом функціонування системи героїко-патріотичного виховання повинні стати духовний і культурний підйом, зміцнення держави і її обороноздатність, досягнення соціальної і економічної стабільності.

Технологія патріотичного виховання за мету ставить формування патріотичних почуттів підлітків внаслідок росту самосвідомості через розвиток логічного та критичного мислення шляхом включення в соціальні процеси. Засоби досягнення формуються в залежності від змісту цілісної програми

патріотичного виховання під час навчання та в позакласній роботі.

Національно-патріотичне виховання сучасної молоді – це комплексна системна і цілеспрямована діяльність органів державної влади, громадських організацій, сім'ї, освітніх закладів, інших соціальних інститутів щодо формування у молодого покоління високої патріотичної свідомості, почуття вірності, любові до Батьківщини, турботи про благо свого народу, готовності до виконання громадянського і конституційного обов'язку із захисту національних інтересів, цілісності, незалежності України, сприяння становленню її як правової, демократичної, соціальної держави. Найважливішим пріоритетом національно-патріотичного виховання є формування ціннісного ставлення особистості до українського народу, Батьківщини, держави, нації.

#### Література

1. Бака М. М. Фізичне і військово-патріотичне виховання молоді : навч.-метод. посіб. / М. М. Бака, В. П. Корж. – К. : Книга пам'яті України, 2004. – 460 с.
2. Березін А. М. Психологічні чинники формування національної свідомості // Практична психологія та соціальна робота. – 2001. – № 10. – С. 54–56.
3. Бех І. Д. Програма Українського патріотичного виховання дітей та учнівської молоді / І. Д. Бех, К. І. Чорна. – К. : Національна академія педагогічних наук України, 2014. – 29 с.
4. Васянович Г. П. Мета завдання та принципи патріотичного виховання студентської молоді / Г. П. Васянович // Вибрані твори: збірник наукових праць в 5-ти т. – Львів : Сполом, 2010. – 424–431 с.
5. Виховуємо громадян-патріотів України : наук.-метод. посіб. / авт. кол. За заг. кер. К. І. Чорної. – Черкаси : ЧОПОПП, 2012. – 268 с.
6. Завалевський Ю. І. Громадянське виховання старшокласників: проблеми, досвід, перспективи / Ю. І. Завалевський. – Київ, 2003. – 104 с.
7. Ігнатенко С. А. Виховання громадянськості студентської молоді : метод. посіб. / С. А. Ігнатенко. — Х. : Айлант, 2008. — 103 с.
8. Основи національного виховання / В. Г. Кузь, Ю. Д. Руденко та ін. ; за заг. ред. В. Г. Кузя та ін. – К. : Інформ.-вид. центр «Київ», 1993. – (Ч.1). – 152 с.

УДК811.161.2+82.1+81'42

Беценко Тетяна, м. Суми

#### ГЕРМЕНЕВТИЧНИЙ ПІДХІД ДО ФІЛОЛОГІЧНОГО РОЗБОРУ ТЕКСТУ ЯК ІННОВАЦІЙНИЙ РІЗНОВИД НАУКОВО-НАВЧАЛЬНОЇ РОБОТИ З ТЕКСТОВИМ МАТЕРІАЛОМ

*У статті розглядається специфіка герменевтичного філологічного аналізу художнього тексту, що поєднує літературну та лінгвістичну герменевтику і орієнтований на актуалізацію різногалузевих знань для адекватного розуміння тексту і фахового трактування його змісту, структури, культурної цінності, призначення.*

**Ключові слова:** герменевтика, герменевтичний філологічний аналіз, художній текст.

*The paper deals with the specificity of hermeneutic philological analysis of a literary text which integrates literary and linguistic hermeneutics and is focused on multisectoral knowledge updating for adequate understanding of the text and professional treatment of its substance, structure, cultural value and purpose.*

**Keywords:** hermeneutics, hermeneutic philological analysis, literary text.

На сучасному етапі розвитку лінгвістики тексту постала потреба у вдосконаленні, розширенні, поглибленні підходів до його аналізу. Одним з таких напрямів науково-навчальної, науково-дослідної діяльності є герменевтичний підхід, що базується на використанні лінгвістичних знань. Вважаємо за необхідне, виходячи з власного досвіду, окреслити можливості використання герменевтичних прийомів у процесі здійснення філологічного аналізу художнього тексту.

Герменевтичний підхід до філологічного розбору художнього тексту запропонований нами вперше і розроблений на основі власного досвіду. Питання методики герменевтичного філологічного аналізу тексту ще не порушувалося в сучасній дидактиці. Активне поширення ідей герменевтики у гуманітарній галузі, виокремлення літературної та лінгвістичної герменевтик зумовлюють виділення означеного різновиду аналізу. Мета статті – схарактеризувати суть герменевтичного підходу до філологічного аналізу художнього тексту як одного з видів інтелектуально-креативної, евристичної діяльності, науково-навчальної, науково-дослідної діяльності.

Герменевтичний підхід як один із різновидів аналізу суттєво доповнює інші: літературознавчий, лінгвістичний, стилістичний. Разом вони формують герменевтичний філологічний аналіз художнього тексту. При цьому герменевтичний підхід є ніби своєрідною надбудовою до означеного комплексу операцій, використовуваних у ході здійснення філологічного аналізу художнього тексту.

Означений вид аналізу суттєво доповнює інші: літературознавчий, лінгвістичний, стилістичний.



*Матеріали IV Всеукраїнської науково-практичної конференції 18 квітня 2018 року*

Разом вони формують герменевтичний філологічний аналіз художнього тексту. При цьому герменевтичний підхід є ніби своєрідною надбудовою до означеного комплексу операцій, використуваних у ході здійснення філологічного аналізу художнього тексту.

Філологічна герменевтика становить поєднання у першу чергу літературної герменевтики та лінгвістичної герменевтики, а також психології, історії, культурології та ін. галузей науки. Якщо літературознавча (літературна) герменевтика зорієнтована насамперед на пізнання та потрактування літературно-художнього образу, особливостей структури літературно-художнього твору, його змістової, внутрішньої та зовнішньої форми з урахуванням жанрової належності, літературного напрямку тощо, то лінгвістична герменевтика спрямована на виявлення способів слововираження, пояснення розуміння семантики різнорівневих мовних одиниць, актуалізованих для реалізації авторського задуму в творі, істинного (правильного, адекватного) потрактування специфіки авторського мовомислення та мовотворення (їх природи, значущості, оригінальності, естетичної вартості). Лінгвістика створює основне підґрунтя для розвитку думки, слугує простором, на якому здійснюється розгортання всіх напрямів авторського задуму, є знаряддям для здійснення як літературознавчої, так і філософської та ін. герменевтики. Семантика кожного мовного знака, належного творові, формує його макросемантику. У результаті макросемантика у герменевтичному аналізі художнього тексту постає як його максимально узагальнений глибинний зміст. Термінологічний апарат герменевтики складають поняття розуміння й інтерпретація, твір і текст, герменевтичне коло, горизонт очікування, істина та сенс, конфлікт інтерпретацій та ін.

Герменевтичний аналіз художнього тексту є матеріалом для розвитку критичного мислення, підґрунтям формування креативного потенціалу особистості. Це той різновид роботи що слугує основою організації продуктивного навчання у вищих навчальних закладах.

Мета герменевтичного аналізу художнього тексту – витлумачити розуміння його змісту та призначення на основі пояснення обраної автором специфіки текстової діяльності: структури (внутрішньої та зовнішньої організації тексту), композиції, жанрової специфіки, з урахуванням власне особистості автора (його життєпису, стильової манери, належності до літературного напрямку, місця в літературному процесі), інших чинників, що мають безпосереднє відношення до адекватного сприйняття: повного і належного розуміння змісту тексту (історичних, філософських, релігійних тощо), усвідомлення його ваги та значущості як твору мистецтва, що в цілому постає як наслідок інтерпретаційної діяльності адресата.

Досягнення мети герменевтичного аналізу художнього тексту можливе у випадку розв'язання таких завдань:

- навчити розуміти й інтерпретувати художній текст (тематично-ідейний зміст, композицію, систему образів, специфіку різнорівневої мовнообразної його організації);
- навчити розуміти текст як продукт творчої діяльності митця;
- навчити встановлювати істину тексту (пізнавати істину, показану в тексті) як продуктиві інтелектуально-творчої діяльності; спростовувати можливі фальсифікації; визначати сенс тексту (текстової інформації);
- навчити розпізнавати, знаходити і розв'язувати конфлікти інтерпретацій;
- навчити усвідомлено сприймати текст у єдності його частин; врахувати окреме, часткове як складник цілого і навпаки;
- навчити актуалізувати різноманітні компетенції, необхідні та доцільні для адекватного розуміння текстової інформації; орієнтувати на врахування мовної компетенції як основи для істинного пізнання і витлумачення текстової інформації;
- навчити аргументовано викладати свої думки в усній та письмовій формі, реалізуючи цілісну концепцію герменевтичного філологічного аналізу окремого художнього тексту.

Герменевтичний підхід до філологічного аналізу художнього тексту вимагає поетапного, об'єктивного розв'язання низки спеціалізованих завдань, що цілком узгоджені з науково-теоретичною методологією роботи з текстом, а саме:

- визначивши тему, ідею та мотиви, спробувати пояснити, чому автор звернувся до висвітлення такої теми, що спонукало його до цього; на що митець звернув увагу і чому, з яких міркувань. Яку ідею утверджує автор із якою метою;
- обґрунтувати доцільність обраного жанру для висвітлення запропонованої тематики, проблематики;
- подати міркування щодо обраної композиції (архітектоніки) твору; з'ясувати, чи відображає композиція задум автора: що вказує на це? Чи керує вона читацьким сприйняттям і як саме, з допомогою яких структурних елементів виділяються найбільш важливі смисли тексту;

**Актуальні проблеми в системі освіти: ЗНЗ – доуніверситетська підготовка – ЗВО**

– пояснити розуміння значущості / незначущості сюжету твору; охарактеризувати його специфіку; обґрунтувати доцільність, потребу, необхідність обраного сюжету в літературно-мистецькому жанрі (з огляду на творчість художника, його місце в літературному процесі тощо); з'ясувати досягнення митця у плані подання / відтворення ідейно-тематичного задуму, у створенні художньої виразності повідомлюваного;

- інтерпретувати розуміння системи образів тексту;
- пояснити наявність інтертекстуальних зв'язків та мотивувати їх призначення (сенс);
- витлумачити позицію героя та автора;
- охарактеризувати просторово-часову організацію тексту: обґрунтувати знаковість художнього континууму для національно-культурного і загальносвітового виміру;
- витлумачити доцільність (виграшність, необхідність) обраної форми викладу;
- умотивувати добір фонетичних, словотвірних, лексичних, морфологічних, синтаксичних засобів мови для актуалізації змісту твору, пояснити доцільність обраних мовних одиниць, їх відповідність задумові автора;
- інтерпретувати семантику та функції тропів, мотивувати їх використання;
- пояснити розуміння значущості текстової інформації.

Предметом герменевтичного аналізу художнього тексту є структура змістової організації, внутрішньої та зовнішньої форми художнього твору в аспекті інтерпретаційності.

Лейтмотив герменевтичного підходу до аналізу художнього тексту – витлумачити розуміння змісту текстової інформації; пояснити призначення (функції) тексту, його значущість як твору інтелектуально-мистецької думки, обґрунтувати його доцільність / недоцільність, довершеність / недовершеність як мистецького витвору, умотивовано описати та різнобічно охарактеризувати різнорівневу мовнообразну систему його організації з позицій інтерпретатора. Герменевтичний аналіз художнього тексту зводиться до логічно вмотивованої відповіді на питання: що представлено (зображено, подано)? як саме реалізовано? з якою метою обрано такий ракурс (підхід, тип, різновид, прийом, систему образів, мовну конструкцію тощо), чим він (вони) показовий, виграшний? у чому полягає знаковість мовнообразної організації тексту? що дає (створює, формує у свідомості інтерпретатора) текстова інформація?

У процесі герменевтичного аналізу художнього тексту з'ясовується:

- релевантність/нерелевантність обраної тематики, сюжету, композиції, форми оповіді, мовнообразної структури, тропеїстики тощо;
- актуальність/неактуальність (тобто важливість, необхідність, злободенність) текстової інформації;
- умотивованість/неумотивованість зовнішньої та внутрішньої організації тексту як єдиного семіотичного цілого;
- традиційність/новаторство (оригінальність) у текстотворенні на всіх його рівнях;
- прозорість/прихованість змісту, семантики (тексту, образів, мовних структур тощо);
- поверховість/глибинність змісту, семантики (текстової інформації, ідейно-тематичного змісту, образів, мовних конструкцій та ін.);
- потреба/відсутність потреби (у текстах такого жанру, у художніх образах, у мовноестетичних структурах тощо);
- впливовість/невпливовість (тексту в цілому, його ідейно-тематичного змісту, системи образів, мотивів, мовних структур, тропів тощо на сприйняття, емоції, почуття, уяву);
- емоційність/неемоційність (нейтральність) текстової тканини.

Представимо орієнтовний розгорнутий алгоритм герменевтичного аналізу художнього тексту.

1. Визначте тему, ідею, мотиви твору. Що вказує на те, що саме така тематика, а не інша, відображена у творі? Поясніть, чому автор звернувся до такої тематики, що його спонукало до цього? Чи суттєва, актуальна розроблювана автором тема? У якому ракурсі митець реалізує основний задум (ідею) твору? Що засвідчує це. У чому переконливість обраної теми, цінність для історії розвитку суспільної, національно-культурної, загальноосвітньої думки? Що дає підстави так міркувати (який фактичний матеріал твору?). Настільки істинними є факти, зображувані митцем?

2. Охарактеризуйте композицію твору. З'ясуйте доцільність (виграшність, вартісність тощо) обраного типу композиційної організації твору. Обґрунтуйте свою думку, наведіть докази.

3. З'ясуйте особливості сюжету твору. Поясніть, класичним, традиційним (звичайним) чи новаторським (незвичайним) є сюжет твору для автора, для митців його покоління, літературного напрямку, течії, для національної творчості, для загальносвітового культурно-мистецького процесу? На основі чого виводите свої висновки? У чому своєрідність (неповторність, оригінальність тощо) обраного сюжету? Розтлумачте, що дає підстави так вважати?

4. Визначте жанр твору. Чому ви вважаєте, що це саме такий жанр? Які ознаки жанру засвідчені у

Матеріали IV Всеукраїнської науково-практичної конференції 18 квітня 2018 року

художньому творі? Чи виграшний обраний жанр для повного, різнобічного відтворення теми і утвердження ідеї твору? Як саме? Що вказує на це?

5. Визначте герменевтичне коло художнього твору. Поясніть взаємозв'язок фрагментів, фактів, подій. Обґрунтуйте мотивованість їхнього використання.

6. З'ясуйте, які компетенції необхідні інтерпретаторові для адекватного, повного розуміння твору.

7. Яку істину, на Вашу думку, утверджує автор у художньому творі? У чому полягає сенс думки, висловленої автором у тексті?

8. Чи можливий у тексті конфлікт інтерпретацій? Чим він може бути викликаний? Які шляхи його розв'язання?

9. Обґрунтуйте, який художній час репрезентований у творі. Що дає підстави для таких міркувань? Охарактеризуйте різноаспектно цей час. Чи актуальний зображуваний час для ліричного героя, автора, читача (і чи важливий взагалі)? Доведіть. Чи збігається час, зображений у тексті, з часом, у який творив митець? Чим особливий художній час, реалізований у тексті? Що дає підстави так міркувати?

10. Встановіть специфіку зображуваного художнього простору. З'ясуйте, який простір відтворює митець? На основі яких фактів ви робите такий висновок? Як змальований художній простір (у якому ракурсі)? Чому автор звертається до відтворення саме такого простору, а не іншого? Як художній простір впливає на актуалізацію проблематики твору? Чи пов'язаний художній простір з художнім часом? Як саме?

11. Проспостерігайте за лексичною організацією художнього тексту. Визначте, які лексико-семантичні групи слів актуалізовані у творі? З якою метою? Чого досягає автор, добираючи такий лексичний матеріал? Як лексична організація тексту пов'язується з темою та ідеєю твору? Чи доцільним є такий лексичний склад поезії? Охарактеризуйте необхідність використання автором активної і пасивної лексики (неологізмів, архаїзмів). Поясніть їх функції у творі. Обґрунтуйте, з якою метою митець вдається до вживання синонімії, омонімії, антонімії? Як це впливає на досягнення мети текстової комунікації? на довершеність художньої оповіді? Встановіть, чи є в тексті емоційно забарвлена лексика? Витлумачте, яке стилістичне навантаження цієї лексики в тексті? Чи доцільне її використання? Чому? Визначте, у прямому чи переносному значенні вжиті слова. З'ясуйте семантику ключових номенів – слів-символів. Чи спостережені в творі фразеологізми (афоризми, крилаті вислови та ін.)? З'ясуйте їхнє стильове та стилістичне навантаження (враховуючи джерело виникнення фразеологізму). Чи можуть окремі вислови з тексту стати крилатими (афористичними)? Чому? Як афористична думка співвідноситься з життєвим і творчим кредо письменника? Яку істинність вона містить?

12. Проспостерігайте за морфологічними засобами текстової організації твору. Встановіть, які частини мови використовує автор? Які з них є домінуючими? Чому? Як частини мови (іменники, дієслова, прикметники, вигуки, звуконаслідування та ін.) пов'язані з позамовною дійсністю? Чи впливають вони на відтворення картини світу? Як саме? На чому концентрує увагу автор: на зображенні предметності, ознаковості чи дії? На основі чого робите такі висновки? Поясніть чого досягає митець, обравши таку специфіку лексико-граматичної організації твору? Чи привертають увагу словотвірні елементи у тексті? Чим і як саме? Яке їхнє призначення (стильове і стилістичне)?

13. Встановіть, які тропи актуалізує автор з метою реалізації ідейно-тематичного змісту твору. Витлумачте своє розуміння семантики тропів. Спробуйте пояснити спосіб моделювання окремого тропу, його оригінальність, доцільність використання. Обґрунтуйте, яке призначення кожного тропу у творі? Якої мети досяг автор, використовуючи той чи той троп? Що дає підстави для подібних міркувань? Чи вмотивоване використання художніх засобів у творі? Чи є в аналізованому тексті такі художні засоби, які створюють його неповторність, окременість?

14. Які синтаксичні засоби актуалізує автор у творі? Чим зумовлений відбір саме таких синтаксичних одиниць? Як пов'язуються синтаксична організація тексту із специфікою відтворення тематичного змісту твору, утвердження його основної думки? Поясніть, як семантика синтаксичних одиниць впливає: на адекватне розуміння змісту повідомлюваного, втілюваного в художній формі, на досягнення мети художнього повідомлення, на конкретну реалізацію авторової ідеї, на створення емоційної тональності тексту.

15. Який естетичний досвід репрезентує автор у творі? Обґрунтуйте, що дає підстави Вам так вважати? Поясніть, у чому полягає цінність цього досвіду?

16. Чому, на Вашу думку, навчає художній текст?

17. Чи можна вважати твір феноменальним (тобто рідкісним, незвичайним, винятковим; визначним за своїми якостями, властивостями, за силою впливу; явищем, єдиним, неповторним, взятим у цілісності, в єдності з його сутністю, даним нам у досвіді, сприйнятим органами чуттєвості)?

Герменевтичний аналіз художнього тексту – процес не одноманітний, не прямолінійний, такий, що втискується у певні межі. Передбачити розвиток думки герменевта неможливо (враховуючи часопросторові координати та інші чинники). Хоча деякою мірою художній твір може передбачати

універсальні моменти його сприйняття та відповідного розуміння.

Незважаючи на індивідуальність підходів до герменевтичного декодування тексту, разом з тим відзначаємо його незаперечно цілісне, об'єктивне, відносно незалежне від інтерпретатора розуміння. Але це не обов'язково так завжди. Цілком допустимо, що потрактування тексту різними інтерпретаторами може бути і подібним, і частково схожим, і полярним.

Ще лаконічніше модель герменевтичного аналізу художнього тексту можна звести до відповіді на питання: що представлено, як (яким способом, у якому ракурсі, з допомогою яких засобів, у якому розумінні), для чого (з якою метою, з яких міркувань) подано (зображено тощо) у тексті, що це дає, який вплив, яку користь має. Отже, обов'язково розглянутий різновид аналізу повинен передбачати інтелектуальну діяльність, спрямовану на:

- розуміння та інтерпретування (витлумачення) різнорівневої специфіки (природи) тексту;
- усвідомлення тексту як витвору (авторського витвору, витвору мистецтва);
- застосування принципу герменевтичного кола для пізнання і витлумачення текстової інформації, текстової діяльності автора;
- різнорівневу реалізацію компетентностей інтерпретатора, що засвідчує горизонт очікування автора;
- пізнання істини та сенсу тексту як інтелектуальної діяльності автора; викриття можливих фальсифікацій у інтерпретуванні;
- передбачення і розв'язання можливих конфліктів інтерпретацій.

Крім з'ясування доцільності, потреби, вмотивованості ракурсу реалізації ідейно-тематичного змісту, обрання сюжету, композиції висвітлення проблематики, системи художніх образів тощо, герменевтичний аналіз художнього тексту покликаний витлумачити семантику (глибинний зміст) художніх образів, мовних структур, тропів тощо, що формують матеріально-ідеальну субстанцію тексту як цілісності і створюють умови (підґрунтя) для його адекватного сприйняття та розуміння.

Герменевтичний філологічний аналіз художнього тексту (як поєднання лінгвістичної, філософської, літературної герменевтики) постає у вигляді своєрідного філософського аналітико-синтетичного декодування семіотичної системи художнього твору. Отже, герменевтичний філологічний аналіз художнього тексту – це інтелектуально-творча діяльність інтерпретатора, що базується як на досвіді автора, так і на власному досвіді сприйняття, розуміння й потрактування явищ дійсності, закодованих у художньо-семіотичній формі.

Як різновид роботи з текстом (тобто як один з видів текстового аналізу) означений напрям діяльності спрямований на досягнення максимально усвідомленого і осмисленого розуміння частин і цілого тексту його правильного (адекватного) трактування, встановленню істинності текстової інформації і осягнення істини, розв'язання можливих фальсифікацій стосовно авторської позиції (думки), що реалізовані в тексті, розв'язання можливого конфлікту (конфліктів) інтерпретації, звернення уваги на обрані автором способи і засоби мовностильового оформлення думки з обґрунтуванням їхньої доречності, значущості, оригінальності та естетичної впливовості.

### Література

1. Бэтти Эмилио. Герменевтика как общая методология наук о духе / Эмилио Бэтти ; пер. с нем.: Е. В. Борисов. – М. : Канон, 2011.
2. Ингарден Р. Про пізнавання художнього твору // Антологія світової літературно-критичної думки ХХ ст. – Львів, 1996.
3. Рикёр П. Конфлікт інтерпретацій. Очерки о герменевтике. – М. : Медиум, 1995.
4. Селіванова О. Сучасна лінгвістика. Термінологічна енциклопедія / Олена Селіванова. – Полтава : Довкілля, 2006. – 716 с.

УДК 001.89–057.874(045)

Божко Інна, м. Київ

### НАУКОВА ТВОРЧИСТЬ УЧНІВ: ПРОЕКТНЕ НАВЧАННЯ НА МЕЖІ ДИСЦИПЛІН

*У статті представлено матеріали щодо впровадження у роботу з учнями проектного навчання. Стаття містить перелік орієнтовних заходів щодо планування роботи заступника директора школи з обдарованими дітьми, аспекти щодо керування науковою творчістю учнів, навчання в процесі проектної діяльності тощо.*

**Ключові слова:** наукова творчість, проектна діяльність, метод проектів, обдаровані учні, науково-дослідницька діяльність.

*Materials concerning project-based learning of children are presented. The article contains a list of*

*indicative measures for planning the work of a headmaster deputy with gifted children. It also contains some aspects of managing the scientific creativity of students, learning in the course of project activities etc.*

**Keywords:** *scientific creativity, project activities, method of projects, gifted students, research activities.*

Ліпше один раз спробувати, ніж сто разів почути. Ця прописна істина «працює» і в школі: хоч як не вчи теорію, а на полиці розставляє все практика. У цьому і полягає секрет ефективності проектного навчання. Учень, який виконує проект, має змогу досліджувати і робити власні відкриття, а головне – розвиватися саме у тому напрямі, який йому цікавий.

Пошук шляхів формування інтелектуальної еліти майбутнього інформаційного суспільства через залучення учнів до науково-дослідницької творчості привернув нашу увагу до методу проектів. Особливої уваги заслуговує використання дослідницьких проектів [2].

Проект є творчою роботою, але не всяка творча робота є проектом. Творча робота – більш вільний вид діяльності, ніж проектування. Вона не передбачає чіткого структурування діяльності. А проектне завдання для учня обов'язково поєднує і самостійне розв'язання проблеми, й обґрунтований вибір з альтернативних варіантів, і рефлексією. У цьому полягає принципова відмінність проекту від творчої роботи. Але чому б не поєднати те, що, на перший погляд, не поєднується?

Поєднуючи, здавалось би, подібні предмети викладання – образотворче мистецтво і технології (креслення), можемо впевнено сказати, що вони стоять на протилежних кінцях творчості. Якщо образотворче мистецтво на уроках у школі – це, дійсно, творча робота, то курс креслення в рамках курсу «Технології» – суто точна наука. Так і в житті: завжди потрібно поєднувати непоєднуване. Але це й є найцікавішим у науковій творчості.

Уперше застосувати метод проектів для вирішення проблеми організації науково-дослідницької діяльності учнів спробували у Фастівській шкільній народній майстерності, а згодом – у Фастівському ліцей-інтернаті на посаді заступника директора з науково-дослідницької роботи.

Одним із напрямків діяльності є підготовка учнів та учителів до роботи в системі Малої академії наук, організація I етапу Всеукраїнського конкурсу-захисту науково-дослідницьких робіт учнів-членів МАН України.

Так як, Фастівський ліцей-інтернат є комунальним закладом Київської обласної ради, I етап конкурсу-захисту проводиться у закладі безпосередньо. Це дає ліцею можливість залучити більшу кількість учнів до наукової діяльності. Це дає можливість майже всім учням, що беруть участь у першому етапі, боротися за призові місця на II (обласному) етапі.

Позитивному результату та особистісному інтелектуальному розвитку учнів сприяє якісне керування їхньою науковою творчістю. Так, у процесі роботи з учнями нами дотримано принципу рівності, шанобливо ставимося до них і довіряємо їм. Також практикуємо різні форми роботи, як-от: індивідуальні та групові консультації; практичні конференції; психологічні тренінги; заняття з арт-терапії тощо.

Наведемо приклад психологічного тренінгу. Тема тренінгу – «Психологічна готовність особистості до вирішення творчих завдань»

Обладнання: комп'ютери з виходом в мережу Інтернет, бланки для роботи, кольорові олівці, кольорові портрети геніїв.

Вступ. Психолог. Істориками підраховано, що за всю історію людства на світі жили приблизно 4 тисячі геніїв, 120 тисяч видатних талантів і 150 тисяч дуже обдарованих людей. Так 18-річний С. Рахманінов уже закінчив консерваторію і був автором опери «Алеко»; Т. Шевченко був не лише геніальним поетом, а й художником; І. Мечников в 19 років мав уже кілька друкованих наукових робіт; опера «Севільський цирульник» створена Россіні в 24-річному віці; І. Пулюй в 18-річному віці винайшов промені, названі потім рентгенівськими; Леонардо да Вінчі досконально знав анатомію, що дозволили йому так добре малювати; всебічно обдарований хімік Нобель самотужки в лабораторії опанував 5 мов. Список цей можна продовжувати. Ці імена відомі людству. Чи можете ви уявити, що в галереї таких портретів коли-небудь місце займе й ви?

На сьогоднішньому занятті ми з вами спробуємо розібратися, які люди вважаються творчими, завдяки чому з'являються визначні твори і чи можна навчитися творчо вирішувати проблеми.

Тема заняття: Психологічна готовність особистості до вирішення творчих завдань

Проблемне питання: Чи можна розвинути в собі психологічну готовність до творчості?

Якби я вас попросила дати визначення поняттю «Творчість», кожен з вас пояснив би його. А що з'являється в результаті творчості?

Що може бути результатом творчості школяра?

Творчість проявляється в усіх сферах людського буття. Творчо можна оформити бутерброд, застелити ліжко, змайструвати виріб, вирішити конфлікт, оформити презентацію. Навіть в етимології слова «твір» (з мови, літератури) закладено значення «творити», тобто продукувати щось нове.

Одним з найвідоміших міфів про творчість є переконання, що оригінальні думки народжуються

### Актуальні проблеми в системі освіти: ЗНЗ – доуніверситетська підготовка – ЗВО

спонтанно. Архімед, наприклад, задумав прийняти ванну, сів у неї, розливши воду, в результаті чого знайшов свою знамениту формулу і потім бігав по вулицях з криком «Еврика». Навіть у мультфільмах пропагується спонтанність творчого мислення – в них толкова думка приходить в голову герою лише тоді, коли хтось добряче гепне його по голові.

А як думаєте ви? Чи приходить творча ідея сама собою?

Отже, крик «Еврика» виривається тоді, коли частинки вклялися в єдине ціле, і чим більше ми знаємо про проблему, тим більше шансів її вирішити. Тому до висновку, що потрібна праця, наполегливість, додаємо висновок, що потрібні ще й знання.

Зараз я зачитаю вам перелік психологічних якостей, а ви знайдете в ньому третю необхідну умову творчості, без якої творчість неможлива: пам'ять, увага, мислення, уява, темперамент, хитрість, настрої, емоції.

Ще один, третій кит творчості – уява. Перед тим, як стати реальним, продукт творчості має увиятися. Саме над розвитком уяви ми з вами зараз і попрацюємо.

Вправа «Домалой». Зараз ми працюватимемо групами з картинками, що називаються друдли – незакінчені зображення. Одна група сяде за комп'ютери, інша залишиться. Інструкція: вам пропонується за 3 хв. домалювати зображення, щоб воно було осмисленою картинкою, і назвати його (учні самостійно заходять на сайт *hohohu.com*, знаходять друдли – незакінчені зображення для творчого домальовування). За відсутності такої можливості можна пропонувати учням картинки із широко відомих тестів творчості Гільфорда, Торранса, роздруковані на папері).

Ті, що працюють онлайн, зможуть зберегти свої малюнки на сайті і порівняти з іншими. Ті, що малюють, – покажіть свої зображення нам. Який, на вашу думку, найоригінальніший?

Саме творча уява допомагає художникам, винахідникам, раціоналізаторам створювати оригінальний продукт. Вони вміють виходити за рамки звичних уявлень, по-своєму, несподівано бачити звичайні речі.

Вправа «Ціль». У кожного з нас є якась мета, якої ми хотіли б досягнути. Уявіть собі, що ця крапка – ваша мета. Візьміть зіжмакайте клапоть паперу і постарайтеся потрапити у цю ціль. Хто найвлучніший? А як зробити так, щоб влучило більше осіб?

Так от, в умові завдання не було сказано, що з місця вставати не можна. Хто вам заважав піднятися і попасти? А заважала вам психологічна інерція. Саме через неї ми не бачимо часто простих і креативних рішень ситуації.

Коли вчені замислились над тим, чи можна навчитися творчо вирішувати задачі, які ставить перед нами життя, вони виявили такі цікаві закономірності. Зараз спробуємо їх вивести і ми.

Ситуація 1. Американська фірма «Ріббок» побудувала на Тайвані і в Таїланді фабрики-філіали, що випускали кросівки. Основне місце збуту – крупні європейські і американські магазини. І стикнулися з новою для них проблемою – робітники фабрик-філіалів крадуть взуття. Що можна зробити на місці керівництва цих фабрик? (Відповіді учнів).

Якщо ви були уважні, то помітили, що всі варіанти розпадаються на такі групи: лобова атака – силові методи (звільнення, посилення охорони, контроль); відхід – невтручання (не звертати уваги, просити, щоб припинили); творче рішення.

Творче рішення було знайдено. Вони стали робити праві кросівки в Таїланді, а ліві – на Тайвані, а з'єднували в пари уже в Європі та Америці.

У вас, напевно, виникає питання: чи можна опанувати мистецтво вирішення проблем? Виявляється, можна. Для того, щоб навчитися плавати, треба плавати, а не стояти на березі.

Ситуація 2. Російський режисер Грамматіков знімав свій фільм «Усатий нянь» в дитячому садочку Москви. Героями фільму були 15 старанно відібраних, симпатичних дітей віком 5 років. По закону режисер не мав права використовувати працю неповнолітніх більш як 4 год. в день. А обставини не могли чекати, і потрібно було знімати 8 год. Як би діяв режисер в лобовій атаці? У стратегії відходу?

Поміркуйте, яке креативне рішення знайшов режисер. (Відповідь: Оголосив кастинг близнюків).

Напевно, ми переконалися, що правий був Альбер Сент-Дьєрі: «Винахідник дивиться на те, на що дивляться всі, і бачить те, що нікому не спадає на думку». Або Ейнштейн: «Як робляться відкриття? Всі спеціалісти знають, що це неможливо, потім приходить невіглас, який цього не знає. Ось він і робить відкриття».

Ситуація 3. По закинутій гірській дорозі мчить машина, яку переслідуює погоня. Звернути нема куди – зліва скеля, справа провалля. Раптом з-за повороту з'явився відрізок дороги, і водій побачив: прямо посеред дороги росте дуб. Машина не може проскочити, не задівши його. Як бути? (Відповідь: Дуб щойно проріс із жолудя і небезпечним не був).

На розглянутих нами прикладах можна пересвідчитись, що сильні рішення не лише дають результат, а й можуть бути красивими. Я вважаю, що такі рішення можна назвати творчими, а сам процес – творчістю. Творчість – створення будь-якого нового і корисного продукту в будь-якій сфері життя. З цієї

точки зору винахід пороку, колючого дроту чи Інтернету теж можна вважати творчістю. Не кажучи вже, що креативні ідеї мають і матеріальну вигоду.

Узагальнення. Отже, що ви дізналися нового? Чому навчилися? Що хотілось би розповісти друзям? Чи кожній людині доступні прийоми вирішення творчих задач? Яку ми відповідь дамо на проблемне питання: «Чи можна розвинути в собі психологічну готовність до творчості?» Що для цього потрібно?

Психолог. Усі люди, які чимось збагатили світову науку, ставили під сумнів звичне явище і бачили його з несподіваного боку. Нове завжди важко пробиває собі дорогу: Г. Галілей, який експериментально довів, що Сонце, а не Земля є центром всесвіту, був визнаний еретиком; пароплав Р. Фултона всі називали «дивацтвом Фултона», бо вважали цей транспорт сміхотворним; С. Морзе з великими зусиллями запатентував свою «Азбуку», бо Конгрес вважав це порожньою тратою грошей; теорія А. Ейнштейна була відкинута вченим комітетом, а вона вважається одним з постулатів сучасної науки.

Ви можете заперечити, що вам ніколи не стати Дженнером або Ейнштейном. Однак геніальні думки і нові рішення проблем можуть прийти в голову кожному, хто не пошкодує сил на вивертання старих переконань, хто не побойється сумніватися в усьому і шукати нові рішення старих проблем. І тоді можна сподіватися, що в оцій галереї портретів достойне місце займете ви! (На порожнє місце між портретами вішається напис «Учні 10 класу»). Успіхів вам! [4]

Навчати учнів проектної діяльності необхідно безпосередньо під час самої діяльності. А як зробити це ефективно? Упевненість і успіх приходять тоді, коли володієш технологією цієї справи.

У роботі з учнями застосовуємо: активні методи навчання – дискусії, навчальні ігри тощо;

– елементи розвитку креативного, критичного мислення; прийоми системного аналізу; винахідницькі завдання тощо [1].

Та загалом секретом управління науковою творчістю учнів є авторська технологія, що поєднує дидактичні та психологічні засади формування творчої особистості учня в певну систему.

Опрацьована технологія навчання ліцеїстів проектуванню науково-дослідницьких робіт включає в себе багато відомих у педагогічній науці та практиці методів і прийомів (активні методи навчання, методи розвитку креативного мислення, розвиваючого і продуктивного навчання, прийоми системного аналізу, теорії вирішення винахідницьких задач), але в цілому це власна, оригінальна технологія, оскільки вона об'єднала відомі дидактичні та психологічні засади формування творчої особистості учня в певну систему.

Під час науково-дослідницької діяльності учні навчаються планувати свою роботу, використовувати велику кількість джерел інформації, аналізувати факти, аргументувати думки, оцінювати себе та інших, презентувати створене перед аудиторією. А найголовніше – у них підвищується самооцінка.

У процесі організації науково-дослідницьких проектів користуємося такими основними вимогами:

наявність значущої у дослідницькому, творчому плані проблеми, завдання, що потребує інтегрованих знань, дослідницького пошуку для його розв'язання (наприклад, дослідження історії, технології виготовлення, класифікації та художніх особливостей браслетів-фенічок – робота у секції Мистецтвознавство «Браслет дружби: історія, технологія, класифікація, художні особливості»);

– практична, теоретична, пізнавальна значущість передбачуваних результатів (наприклад, створення і художньо-графічне оформлення книги або календаря – роботи у секції Мистецтвознавство «Художньо-графічне оформлення збірки юних літераторів «Політ душі» та у секції Журналістика «Календар як засіб зображальної журналістики»);

– застосування методу проектів в навчальній та позаурочній діяльності (наприклад, на уроках мистецтва у 9 класі при вивченні теми «Живопис. Основи кольорознавства» учням було запропоновано проект «Психологія кольору», який в подальшому (у 10 класі) був відтворений у науково-дослідницькій роботі з секцій «Мистецтвознавство» та «Психологія»: «Вплив кольору на психологічний стан учня» і «Кольоротерапія як засіб корекції стресу школяра»);

– використання дослідницьких методів: визначення проблеми досліджуваних завдань, що впливають з неї, висунення гіпотези їх розв'язання, обговорення методів дослідження, оформлення кінцевих результатів, аналіз отриманих даних, підбиття підсумків, коригування, висновки.

– Наведемо приклад навчального проекту.

Тема проекту: Створення календаря-сувеніра.

Мета проекту:

- розширення знань у сфері пошуку та обробки журналістської інформації;
- оволодіння засобами зображальної журналістики;
- розвиток зорової культури і творчої уяви;
- розвиток художньо-естетичного сприймання цілісного образу поліграфічного видання;
- забезпечення емоційно-почуттєвого виховання;

– формування самоосвітніх компетенцій.

Завдання проекту:

- ознайомитися з технологією створення друкованих видань;
- проаналізувати вид довідкової літератури – перекидний календар;
- продумати і розробити макет календаря;
- отримати текстову інформацію шляхом спілкування з героєм видання;
- вивчити документи та джерела журналістської інформації;
- відредагувати та оформити текстовий матеріал календаря;
- формувати відчуття і розуміння засобів зображальної журналістики;
- підібрати та відредагувати ілюстративний матеріал календаря;
- відтворити календар в графічному електронному варіанті та підготувати до друку;
- виховувати творчу активність, художнє мислення та здібності.

Очікувані результати проекту: знання, отримані під час проведення проекту, допоможуть учасникам опанувати засобами художньої мови та емоційного впливу на людину – словом та зображенням; використовувати їх в процесі створення календаря-сувеніра.

Тип проекту: творчий, колективний, інтегрований (технології, образотворче мистецтво, українська мова та література, інформатика, краєзнавство), дослідницький.

Організація діяльності: реалізація проекту відбувається під час навчально-виховного процесу та у позакласній роботі.

Творчі групи:

- пошуковці (знайти та проаналізувати інформацію про створення подарункових перекидних календарів, відшукати аналоги);
- журналісти (ознайомитись з основними методами пошуку та збору інформації і використати їх при проведенні інтерв'ю з героєм видання);
- філологи (створити та оформити текстовий матеріал сторінок календаря);
- фотографи (підготувати фотоілюстрації для оформлення сторінок видання);
- художники-дизайнери (продумати дизайн календаря та відтворити його в графічному електронному варіанті).

Термін виконання: вересень – грудень.

Учасники проекту: учні 10-го класу, керівник проекту.

Етапи проекту:

1. Підготовчий етап. Виникає, розвивається і складається задум оформлення: народження і формування задуму; перетворення задуму в проект оформлення; перетворення проекту в модель оформлення – макет. Визначається значення і місце кожного тексту і зображення у календарі відповідно до задуму і закріплення за ними певних графічних характеристик, а також їх взаємодія і відображення її у виданні.

2. Етап виконання та редагування оригіналів оформлення. Формується зміст та графічні характеристики зовнішнього та внутрішнього оформлення: робота з текстами, пошук та добір ілюстрацій і фотографій; гармонійне поєднання зображень, текстів, їх класифікація і опрацювання, створення макетів. Весь графічно-зображальний ряд повинен об'єднувати різномірну текстову частину і утворювати нерозривну єдність, причому календар має сприйматися цілісно й неповторно.

3. Композиційно-технічний етап. Набір та верстка, підготовка зверстаного матеріалу для поліграфічного етапу, остаточне розміщення текстових та зображальних матеріалів, відповідність усіх елементів календаря існуючим нормам і стандартам, перевірка комплектації, створення оригінал-макету, який передається на поліграфічне підприємство для друкування.

4. Презентація проекту та підсумок роботи. Презентація продукту проекту, обговорення отриманих результатів і можливості їх застосування. Колективне обговорення, оголошення результатів оцінювання, висунення пропозицій [5].

Як показує досвід, проектна діяльність на уроках художньо-естетичного циклу розвиває в учнів творчі якості. Разом з тим, учні вперше виконують завдання, у яких немає єдиного правильного розв'язання. Тож за підходами проектної діяльності відбувається орієнтування учнів на власне дослідження, у якому передбачений і власний варіант розв'язання проблеми.

Учнівська діяльність у системі МАН сприяє розвитку творчих здібностей учня, а її наслідком є формування інтелектуального і пошукового досвіду, який є основою активної, творчої позиції людини при вирішенні будь-яких життєвих проблем.

Ретельна організація наукового пошуку уможливорює інтелектуальний особистісний розвиток учнів, удосконалює їхні компетентності, формує впевненість у власних можливостях, підвищує самооцінку.



#### Матеріали IV Всеукраїнської науково-практичної конференції 18 квітня 2018 року

Та успіх повного циклу роботи над проектом залежить від багатьох чинників. Зокрема, кожен учень має: усвідомлювати сутність свого наукового дослідження, його категорії тощо; розуміти особливості організації наукової діяльності; дотримуватися вимог ведення дослідження, його викладу, оформлення результатів тощо [3].

Хочемо зазначити, що всі ліцеїсти-випускники, які займалися науково-дослідницькою діяльністю в школі, продовжили своє навчання за відповідними спеціальностями у вищих навчальних закладах.

Серед заходів з організації науково-дослідницької роботи слід відзначити такі:

- організація і проведення шкільної науково-практичної конференції «Науковий пошук юних» (вересень);
- участь юних науковців у обласній настановній конференції Малої академії наук учнівської молоді Київської області (жовтень);
- консультації вчителів та учнів з написання наукових робіт (вересень – грудень);
- організація засідання секцій з обговорення та рецензування творчих робіт (листопад);
- організація і проведення I етапу Всеукраїнського конкурсу-захисту науково-дослідних робіт учнів – членів МАН (грудень);
- підготовка участі учнів у II (обласному) етапі Всеукраїнського конкурсу-захисту науково-дослідних робіт учнів – членів МАН (січень – лютий);
- підготовка участі учнів у III (фінальному) етапі Всеукраїнського конкурсу-захисту науково-дослідних робіт учнів – членів МАН (березень – квітень);
- організація і проведення Днів науки з залученням науковців різних галузей (квітень);
- організація і проведення Свята «Зоряний шлях успіху», нагородження переможців всіх етапів конкурсу (травень);
- надання учням можливості виступу з проблем досліджень на науково-практичних конференціях різного рівня, круглих столах, наукових читаннях тощо (протягом року).

Так протягом навчального року ліцеїсти-манівці стають учасниками таких всеукраїнських заходів: Всеукраїнська науково-технічна виставка-конкурс молодіжних інноваційних проектів «Майбутнє України»; Всеукраїнський конкурс «Intel-Техно Україна»; Фестиваль інноваційних проектів «Sikorsky Challenge».

Особливу увагу приділяємо тим проектам, які згодом можуть «перерости» в науково-дослідницькі роботи для конкурсу-захисту у Малій академії наук (МАН). Адже під час діяльності в системі МАН учні розвивають творчі здібності, накопичують досвід наукової та проектної роботи. Він є основою для активної творчої позиції людини під час розв'язання будь-яких життєвих проблем.

Апробована протягом років і наявна система роботи з обдарованими учнями дає плідні результати, підтверджені високим рейтингом команди учасників II-III етапів Конкурсу, збільшенням кількості учнів-учасників конкурсу-захисту наукових досліджень в МАН, учнів-учасників науково-практичних конференцій міського, обласного, регіонального, Всеукраїнського та Міжнародного рівнів, ефективності роботи з обдарованими кожного педагога, рівнем сформованості ключових компетентностей випускників, рейтингом випускників у проходженні ЗНО, загальним рейтингом навчального закладу.

#### **Література**

1. Гончарова Л. М. Інноваційні технології виявлення, навчання та підтримки розвитку обдарованої молоді // Управління школою. – 2017. – № 13 – 15. – С. 86–95.
2. Максимова Н. Управління системою роботи школи з обдарованими дітьми // Директор школи. Шкільний світ. – 2015. – № 3. – С. 27–31.
3. Маслова В. Форми роботи з обдарованою учнівською молоддю // Школа. – 2015. – № 11. – С. 49–50.
4. Москалевський З. Система роботи з обдарованими дітьми // Директор школи. – 2016. – С. 29–50.
5. Романовська М. Б. Метод проектів у навчальному процесі : метод. посіб. / М. Б. Романовська. – Х. : Веста : Ранок, 2017. – 160 с.

**УДК 159.99**

**Бойко Ірина, м. Житомир**

### **ПСИХОЛОГІЧНА ЗРІЛІСТЬ ВЧИТЕЛЯ: КРИТЕРІЇ СТАНОВЛЕННЯ В УМОВАХ ПІСЛЯДИПЛОМНОЇ ОСВІТИ**

*У статті розглядається теоретичний аналіз інтеграційних критеріїв професійної зрілості педагога у контенті компетентнісного постулату «здатності навчатися протягом життя як основи безперервної професійної підготовки ...», а саме: внутрішніх критеріїв – готовності до безперервного особистісно-професійного самовдосконалення, до професійної та особистісної самореалізації,*

**Актуальні проблеми в системі освіти: ЗНЗ – доуніверситетська підготовка – ЗВО**

професійних компетенцій; зовнішніх - результативність професійної діяльності. У подальших дослідженнях та вивченні інтеграційних компонентів професійної зрілості педагога пріоритетним напрямком є вивчення умов інтенсифікації розвитку педагогічних систем.

**Ключові слова:** компетентність, готовність, здатність, рефлексивна саморегуляція, самоорганізація.

*The paper presents a theoretical analysis of the integration criteria of the professional maturity of a teacher in the content of the competency postulate «ability to learn throughout life as the basis of continuous professional training ...», namely, the internal criteria - willingness to continuous personal and professional self-improvement, to professional and personal self-realization, professional competencies; the external criterion - the effectiveness of professional activities. In further research of the integration components of the professional maturity of a teacher, research on the conditions of intensification of educational systems is a priority area.*

**Keywords:** competence, willingness, ability, reflexive self-regulation, self-organization.

XXI ст. змінило кут зору на професіоналізм, який відігравав вирішальну роль в усіх сферах: від політичної до освітньої та сфокусував увагу на компетентнісній парадигмі в освіті. Сучасний конкурентоспроможний, добре підготовлений спеціаліст (незалежно від професії, країни проживання), має володіти ключовими компетенціями, а саме: політичними та соціальними компетенціями, міжкультурними компетенціями, компетенціями усних та письмових комунікацій; компетенціями, які пов'язані з інформатизацією суспільства та мати здатність навчатися протягом життя як основу безперервної професійної підготовки, а також особистого та суспільного розвитку [1]. Відповідними до цього провідними інтеграційними критеріями професіоналізму має виступати рефлексивна саморегуляція та готовність до самоорганізації, які спираються на внутрішні ресурси особистості і на критерії, специфічні для професії.

Проблеми дослідження певних аспектів професійних компетенцій висвітлюються у наукових працях вітчизняних, російських та зарубіжних учених, зокрема: загальні теоретичні питання про компетенції та компетентність – у роботах Л. Бурлачука, І. Зимньої, Л. Лепіхової, Д. Клелланда, А. Соколової, А. Хуторського та інших; питання про компетенції та компетентність у професійній діяльності фахівців різних напрямків – В. Адольфа, В. Бозаджієва, І. Їбойко, В. НДружина, І. Зязюна, О. М. Корніяки, О. Кисельової, О. Козирьової, М. Красностанової, Н. Кузьміної, Н. Маркової, Л. Мітіної, І. Міщенко, Л. Одинець, О. Пейчевої, О. Садон, О. Сергеєнкової, В. Теніщевої, Н. Яковлевої, І. Якиманської та інших. Становлення професійної зрілості, рух до вершин професіоналізму, до «акме» багатогранний, багатоплановий, різноплановий, синергічний процес. У акмеології акцент у розгляді компетентності робиться на те, що вона пов'язана з процесами саморозвитку, самоактуалізації, самореалізації особистості і тому нашою метою є пошуку відповіді на питання: «Чи можливо професіоналізм, професійну компетентність, «акмеологічну компетентність», професійну зрілість формувати шляхом створення і реалізації акмецільових програм досягнення вершин професійної діяльності – досягнення професійної зрілості? Першочерговим нашим завданням є встановлення кола питань, задач та проблем, які повинен вміти вирішувати педагог в умовах реформування освіти. Ми виходимо з припущення, що сучасний, реагуючи на виклики реформування освіти педагог, повинен вийти за межі власних можливостей і перейти у «мета стан» шляхом самоактуалізації, самоосвіти, самовдосконалення, саморозвитку, самореалізації особистості, тобто набути «здатності до...» більш досконалої рефлексивної саморегуляції, що виходить за межі професії, професійно-психологічних компетенцій. Відтак, професійна зрілість розглядається нами як феномен рефлексивної саморегуляції що охоплює такі психологічні феномени, як: профпридатність і профготовність (компетентність), які є формами потенційної активності особистості, з одного боку, з іншого – зовнішніми вимогами до неї. «Здатність до...»: задатки, схильність, здібність, здатність, готовність, спроможність, – тобто, якості особистості, що мають потенційний характер та актуалізуються під впливом чинників внутрішнього й зовнішнього середовища і зумовлюють успішність людини в усіх проявах. Такий вектор бачення сучасного конкурентоспроможного, добре підготовленого спеціаліста зумовив потужний поштовх до розвитку компетентнісного підходу в освіті, інтересу до досліджень, пов'язаних з різними сторонами компетентностей та компетенцій.

Критерієм акмеологічної практики, професійної зрілості (прийнятності «відходу від основної лінії», виходу за межі «правильного») виступає продуктивність, як доказ того, що типовий продукт вийшов більш високої якості або більшого обсягу. Більш розвинутим критерієм виступає порівняння способів, які ведуть до більш високих результатів, що припускає виокремлення або конструювання відповідних нормативно-процесуальних еталонів. Оскільки, більш високі результати можуть породжуватися за рахунок більш досконалих механізмів рефлексивної саморегуляції, то для порівняння цих механізмів повинні будуватися еталони рефлексивної саморегуляції. Порівняння механізмів рефлексивної

*Матеріали IV Всеукраїнської науково-практичної конференції 18 квітня 2018 року*

саморегуляції (індивідуальної або групової) означає, що порівнюються акмеологічні механізми професійної зрілості, якщо їх використання призначено для одержання нових професійно значимих результатів. У цьому механізмі змінним виступає наявність тієї або іншої норми, того або іншого конкретного результату. Більш постійним є сам механізм, хоча він і має перспективу свого удосконалювання. Безпосередньо видно, що спочатку рефлексивна саморегуляція спирається на внутрішні ресурси особистості і на критерії, специфічні для професії. Але більш досконала рефлексивна саморегуляція виходить за межі професії, залучає загальнокультурні засоби, способи професійного становлення та саморозвитку. На такому шляху і знімаються парадокс, протиріччя психології становлення професійної зрілості професіонала в системі ППО.

Константними складовими критеріїв професіоналізму виступають типи діяльності, які зв'язані з типовими діяльнісними результатами. Типовий діяльнісний результат ніколи не є реальним, оскільки фахівець проявляє особливості індивідуальних і особистісних якостей. І тому між типовим професіоналізмом і типовим діяльнісним результатом рефлексивна саморегуляція виступає механізмом міжпрофесійним, творчий потенціал якого зростає при включенні інтелектуальних і духовно-ціннісних культурних критеріїв. Продукто-орієнтоване використання механізму рефлексивної саморегуляції містить у собі як збереження включеності у сформовані професійно-нормативні рамки, так і їхнє подолання. З цього погляду, на нашу думку, однією з умов становлення професійної зрілості у професії є, з одного боку, поєднання професіоналізму і компетентності, у підпорядкуванні строго поставленим цілям і задачам і, з іншого боку, відхід від рівня строгості вимог професії. Тобто, у переважній більшості фахівців є вроджене бажання реалізувати свій потенціал. Проблема в тому, що нерідко це бажання не знаходить потрібних ресурсів у капіталі особистості та поза ним. Таким капіталом особистості виступає не лише професіоналізм та компетентність, а й «здатність».

Для психологічної підготовки у ЗВО категорія діяльності має методологічне значення, оскільки від розуміння психолого-організаційної структури діяльності залежить те, що ми прагнемо досягти. Вчені, на основі аналізу різних підходів до діяльності як системи, в її структурі роблять акцент на такому елементі як результат діяльності, що характеризується двома компонентами: продуктом і психічним результатом [2]. Так, В. Козаков, визначає продукт як те, що отримано після виконання дій над предметом діяльності відповідно до мети [6]. Автор зазначає, що у психологічній підготовці продуктом виступають знання, вміння, навички, а психологічний результат – це новоутворення у структурі психічних властивостей особистості, її досвіді. Психічним результатом можна вважати особистісне зростання і психологічні компетенції. Тут доречно послатися на думку В. Кудрявцева і Г. Урзалієвої, які вказують, що «поняття особистісного зростання...прямо вказує на специфічний вектор становлення: рух до вершини повноти людського буття, самовизначення, саморозвитку ... – саме цей вектор є сенсотворним для розвивального навчання ... Все інше – засвоєння теоретичних понять, формування навчальної діяльності, навіть розвиток теоретичного мислення – є лише засобом досягнення цієї мети» [8]. Такий підхід робить мету психологічної підготовки багатогранною і полягає не в передачі знань з психології, а в умінні використовувати ці знання у професійній діяльності, в організації навчальної діяльності, у поліпшенні особистісного буття тощо.

Критерії професіоналізму – це ознаки, на підставі яких визначається ступінь його особистісно-професійного розвитку. Показники професійної зрілості фахівця – це оціночні характеристики, що дозволяють вимірювати ступінь його особистісно-професійного розвитку. Введення критеріїв і відповідних їм показників професійної зрілості педагога, на думку Н. Полетаєвої, дозволяє на практиці: ефективно використовувати їх для самоаналізу, розвитку професійної рефлексії педагога і більш усвідомленого, цілеспрямованого формування своєї індивідуальної програми особистісно-професійного розвитку; підвищити об'єктивність атестації і намітити проблемні зони, які потребують першочергового оперативного вирішення через систему післядипломної освіти [12]. Дослідження цієї проблеми, на думку Н. Полетаєвої, дають можливість виявити у якості інтеграційних критеріїв професійної зрілості педагога: внутрішні – готовність до безперервного особистісно-професійного самовдосконалення та готовність до професійної та особистісної творчої самореалізації, а також зовнішні –результативність інноваційної професійної діяльності і авторитет. Внутрішні критерії найбільшою мірою пов'язані з якостями особистості професіонала, а зовнішні – відображають оцінку діяльності фахівця колегами, контролюючими органами, громадськістю [12]. Становлення професійної зрілості педагога у безперервній педагогічній освіті проходить ряд етапів (І. Зимня): від професійного вибору та професійної підготовки, через адаптацію, етап стабілізації, творчості, майстерності до професійної зрілості як вершині особистісно-професійного розвитку людини. Професійно зрілий педагог – це не тільки майстер своєї справи, а й фахівець, який усвідомлює свою професійну місію, компетентний та здатний до інноваційної професійної діяльності.

Сучасна освіта дорослих є інтегрованою – загальнокультурна освіта доповнює професійну, органічно

пов'язана з нею, – становлять єдине ціле. З позиції розвитку, формування, становлення та зрілості особистості, на думку С. Вершловського, на перший план виходить загальнокультурна освіта, яка спрямована на інкультурацію, на становлення «людини культурної», професійна – націлена на адаптацію дорослих в умовах модернізації суспільства. Саме вона, модернізація суспільства, в усі його періоди становлення, пред'являє зовнішні вимоги до професійної компетентності особистості. Прикладом цьому може слугувати перший в Україні професійний стандарт «Вчитель початкових класів закладу загальної середньої освіти» (2018) [14].

Професійна освіта – націлена на адаптацію дорослих в умовах модернізації суспільства, які, в усі його періоди становлення, пред'являють зовнішні вимоги до професійної компетентності особистості. Одним із центральних моментів нашого дослідження є диференціація понять компетенція – компетентність, готовність – здатність. Відсутність у науковій літературі їх чіткого тлумачення сприяє або їх ототожненню, або існуванню лише одного з них. Так, наприклад, Д. Клеелландом визнано компетенції як базової якості індивідуума, відмінні від інтелекту і які мають зумовлене відношення до ефективного або найкращого, на основі певних критеріїв, виконання роботи. Загалом, на сьогодні не існує однозначного визначення поняття компетенції [10]. Науковці її розглядають як: професійні знання, уміння та розуміння кінцевого результату діяльності (А. Алдашева); здатність і готовність до виконання роботи певного виду з визначеним рівнем якості (Т. Базаров); стандарти поведінки, що дозволяють ефективно реалізувати професійно важливі якості у професійній діяльності (Т. Берг); набір поведінкових характеристик, а також професійні знання, навички, що пов'язані з виконанням професійної діяльності та забезпечують досягнення необхідного результату (А. Бессонова); набір окремих та доступних для вимірювання параметрів компетентності, аспект адекватності застосування наявних знань, умінь та навичок з урахуванням реалій ситуації (Є. Єрмолаєва); властивості (якості) особистості, що описуються в термінах поведінкових характеристик та необхідні для успішного виконання роботи, проявляються в різних ситуаціях та є стійкими упродовж тривалого часу (Я. Спугаєв); система знань, умінь, навичок та стійких (базових) властивостей індивіда (морфологічних, фізіологічних, психологічних та культурнозумовлених), які дозволяють йому успішно вирішувати певні професійні завдання (Г. Зараковський); комплекс знань, умінь, навичок, особистих якостей, які дозволяють відрізнити кращого працівника від хорошого (В. Кононова) [10]; характеристика індивіда, яка є похідною від вимог організації до ефективного виконання певної діяльності і відображає реальні можливості індивіда виконати роботу у конкретній виробничій ситуації, є необхідною одиницею всієї системи компетенцій, що описують бажаний образ ідеального працівника і піддається цілеспрямованому розвитку (Є. Лур'є). Нами поділяється позицію дослідників Г. Зараковського, Є. Лур'є щодо розуміння поняття компетенції у цілому і, зокрема, у відмінності компетенцій від традиційних ЗУН-ів, а саме – на наявність компоненти, пов'язаної з індивідуально-психологічними особливостями суб'єкта та найвищою ефективністю діяльності.

Отже, в наукових роботах різних науковців розуміння поняття компетентності відрізняються термінологічно, змістовно, концептуально, проте, беззаперечним фактом є те, що є загальні точки «дотику» у тлумаченні професійно-психологічних компетенцій: це складні психологічні утворення, які впливають на результативність вирішення проблемних професійних ситуацій, визначають рівень успішності психічної саморегуляції суб'єкта діяльності, організацію будь-яких ситуацій професійної діяльності. Професійно-психологічні компетенції проявляються в тому, що людина не тільки знає як треба успішно діяти у певній ситуації, але й адекватно діє в ситуаціях, що виникають у професійній діяльності. Компетенції виявляються в діяльності, але не обмежуються нею. Ефективність діяльності, рівень успішності вирішення професійних завдань, з одного боку, є критерієм професійно-психологічної компетентності професіонала, а з іншого – її закономірним результатом. Професійно-психологічні компетенції є актуальним проявом професійної компетентності особистості як суб'єкта професійної діяльності. Компетентність має неповторний особистісний характер, який зумовлений індивідуальними теоретичними і образними моделями результатів діяльності, орієнтовними основами. На нашу думку, це своєрідне неповторне «мета індивідуальне» виконання професійної діяльності – це феномен. Проте, рівень компетентності фахівця залежить від діапазону тих завдань, які він готовий та здатен вирішувати.

З упровадженням у навчально-виховний процес сучасних технологій педагог все більше набуває функції консультанта, радника, наставника. Останнє вимагає від нього спеціальної психолого-педагогічної підготовки, оскільки у його професійній діяльності реалізуються не тільки спеціальні предметні знання, але й сучасні знання у сфері педагогіки і психології, акмеології, технології навчання і виховання. На цій базі формується готовність педагога до самоорганізації, яка включає в себе наступні інтегративні показники – здатність до самоосвіти, до саморегуляції і самореалізації [3]. Розкриємо структуру поняття «готовність до самоорганізації» по відношенню до професійно зрілого педагога. Це взаємопов'язані здатності до самоосвіти, саморегуляції і самореалізації. Сформована здатність до

самоосвіти включає в себе: стійку потребу в оновленні та систематизації знань; чітке усвідомлення мети отримання нових знань; наявність ієрархічної понятійної матриці сучасної наукової картини світу; здатність до вбудовування нової інформації в наявну понятійну матрицю, її переконструювання і розсіюванню зайвої інформації; можливість само добудовування відсутнього знання до цілісних структур; філософська і частно-наукова методологічна компетентність; взаємодоповнюємись прямих і зворотних розумових процесів (аналіз, синтез), чергування процесів інтеграції та диференціації при переробці нової інформації; єдність і взаємодоповнюємись логічного і інтуїтивного мислення, переважання логіки і інтеграції; наявність творчих продуктів розумової діяльності; критичний аналіз інформації [12].

Здатність професійно зрілого педагога до саморегуляції і самовиховання, на думку Н. Полетаєвої, пов'язана з умінням управляти собою, своїми почуттями, думками, діями, бути самому собі психологом, вихователем. Для зрілої людини це наявність аутопсихологічна компетентності, яка передбачає: 1) знання основ процесу розвитку людської психіки, структури діяльності, теорії самоорганізації, біопсихосоціальної сутності людини, чітке уявлення про межі поняття «гідне людське життя»; саморегуляцію психічних процесів і емоційного стану, самомотивацію, самопрограмування, наприклад, на успіх; здатність до самостійного тренування пізнавальних процесів (пам'ять, увага, мислення); 2) самовиховання, що передбачає наявність індивідуальної програми самовдосконалення, що включає тренування волі, прагнення до адекватної самооцінки, позитивної Я концепції, віру в свої сили, в успіх справи, у близьких людей, у торжество справедливості, в ідеал; акмеологічної позиції, цілі і сенсу життя; потреби в духовному розвитку здатності до самокорекції і психосоматичної мобільності; 3) готовність розвивати дуальні якості особистості і зберігати їх динамічну рівновагу, мати почуття міри; готовність до кооперації і конкуренції, автономії і співробітництва; володіння механізмами м'якого управління собою і оточуючими; здатність до самодіагностики, достатня рефлексія; готовність піти на ризик з метою досягнення більш високого рівня розвитку; до синергійної взаємодії, внутрішньої і зовнішньої.

Виходячи із цієї концепції, найважливіший критерій професійної зрілості педагога – «готовність» до безперервного особистісно-професійного самовдосконалення – характеризує акмеологічну спрямованість особистості на постійний пошук шляхів поліпшення характеристик і результатів професійної діяльності, можливість вироблення нових умінь, навичок і збільшення знань, що забезпечують можливість професійного розвитку і досягнення високої якості освіти.

Загальна готовність педагога до безперервного особистісно-професійного самовдосконалення включає конкретні види готовності: готовність до особистісно-професійної самоорганізації; готовність до підтримки на рівні сучасних вимог психолого-педагогічної компетентності; готовність до саморегуляції і професійної рефлексії; готовність до акмеологічного цілепокладання і формування образу ідеалу в професійній діяльності; готовність до самовиховання; готовність до написання та реалізації програми особистісно-професійного розвитку на основі акмеограми; готовність до дослідницької діяльності в галузі психолого-педагогічних проблем і її самомотивації; готовність до самоврядування, до професійної взаємодії. Критеріями готовності педагога до особистісно-професійного самовдосконалення виступають ряд загальних і специфічних показників. Це вміння: складати індивідуальну програму особистісно-професійного розвитку педагога, моделювати систему методичної роботи, менеджерські здібності та ряд інших. Здатність особистісно та професійно зрілого педагога до творчої самореалізації в особистісній та професійній сферах як критерій професійної зрілості, передбачає наявність наступних якостей: готовність до самовираження у творчій, експериментальній та методичній діяльності; готовність до самоствердження, відстоювання соціальної значущості продуктів своєї і колективної діяльності; науково-дослідна компетентність і готовність до її підтримки на рівні сучасних вимог; самомотивація і готовність до дослідницької діяльності у галузі психолого-педагогічних проблем; менеджерські вміння у галузі організації науково-дослідницької та експериментальної діяльності; володіння технологіями професійної взаємодії з педагогами у спільній творчості; стійка потреба в інноваційній педагогічній діяльності; здатність до науково-дослідницької рефлексії [12]. А також вона включає: інноваційні результати професійної діяльності; готовність до інноваційної діяльності, до створення та запровадження професійних інновацій, їх поширення; здатність до виховання готовності до самовдосконалення та інноваційної діяльності у педагогів.

Поряд з внутрішніми критеріями професійної зрілості педагога, на наш погляд, не менш важливе значення має і інтегративні зовнішні критерії – авторитет, імідж педагога і результативність (продукт). Результативність методичної діяльності педагога пов'язана з оцінкою якості наступних його продуктів: ефективна авторська методика викладання; власні методичні розробки; публікації; консультації; банк педагогічних інновацій; лекції, виступи, майстер-класи, семінари тощо. В якості засобів самоаналізу ефективності професійної діяльності педагога пропонуються: карта досягнень за навчальний рік; методика самооцінки професійної зрілості педагога; акмеограма і портфоліо педагога; програма

особистісно-професійного розвитку [12].

Отже, вивчення та аналіз інтеграційних компонентів процесу становлення професійної зрілості педагога повинен включати в себе два напрямки, що дозволяють оцінити як характеристики педагога, що дозволяють або не дають змоги віднести його до категорії професійно зрілого фахівця, так і характеристики безперервного процесу педагогічної освіти, в який залучений педагог. Якість неперервної педагогічної освіти та становлення професійної зрілості педагога, передбачає створення якісних, відповідних вимогам часу, освітніх умов та високу якість усіх елементів відповідної педагогічної системи: якість методологічних засад моделювання педагогічних систем професійної освіти та післядипломної освіти, якість мети, якість взаємодії всіх підсистем педагогічної системи і якість взаємодії з соціальним середовищем, якість результату, якість моніторингу, якість змісту, якість технологій управління, навчання і виховання.

У подальших дослідженнях та вивченні інтеграційних компонентів професійної зрілості педагога у системі післядипломної педагогічної освіти пріоритетним напрямком є вивчення умов інтенсифікації розвитку педагогічних систем, які роблять актуальним питання про визначення необхідних і достатніх елементів системи безперервної освіти, що забезпечує умови для становлення професіоналізму, акмеологічної діяльності та професійної зрілості педагога.

#### **Література**

1. Айзікова Л. В. Концепція навчання протягом життя в міжнародних документах і дослідженнях [Електронний ресурс] / Л. В. Айзікова. – Режим доступу до ресурсу : <http://lib.chdu.edu.ua/pdf/naukpraci/pedagogika/2012/199-187-10.pdf>.
2. Дегтерев В. А. Самоменеджмент как ключевая компетенция развития личности студента / В. А. Дегтерев // Педагогическое образование в России. – 2015. – № 3. – С. 64–70.
3. Дубасенюк О. А. Інноваційні освітні технології та методики в системі професійно-педагогічної підготовки // Професійна педагогічна освіта: інноваційні технології та методики : [монографія] / за ред. О. А. Дубасенюк. – Житомир : Вид-во ЖДУ ім. І. Франка, 2009. – С. 14-47.
4. Затверджено професійний стандарт вчителя початкових класів [Електронний ресурс]. – 2018. – Режим доступу до ресурсу : <https://www.schoolife.org.ua/zatverdzheno-profesijnyj-standart-vchytelya-rochatkovykh-klasiv/>.
5. Клепко С. Ф. Філософія освіти в Європейському контексті [Електронний ресурс] / С. Ф. Клепко. – Полтава : ПОІППО. – 2006. – 328 с. – Режим доступу до ресурсу : <http://eurogendercity-21fox.mozello.ru/scientific-research-institute-aleksanderrud21foxca/modern-competence-of-education-in-ua/>.
6. Козаков В. А. Вища освіта в Україні та у світі: Проблема цілей і їх реалізації / В. А. Козаков // Сучасні системи вищої освіти: порівняння для України. – 1997. – С. 60–82.
7. Компетентність як основа успіху і самовдосконалення [Електронний ресурс] – Режим доступу до ресурсу : [https://studopedia.su/16\\_148194\\_kompetentnist-yak-osnova-uspihu-i-samovdoskonalennya.html](https://studopedia.su/16_148194_kompetentnist-yak-osnova-uspihu-i-samovdoskonalennya.html).
8. Кудрявцев В. Т. Предпосылки личностного роста в развивающем образовании / В. Т. Кудрявцев, Г. К. Уразалиева // Вопросы психологии. – 2005. – № 5. – С. 52–62.
9. Лепіхова Л. А. Соціально-психологічна компетентність як передумова успішної самореалізації особистості / Л. А. Лепіхова // Наукові студії із соціальної та політичної психології. – К. : 2002. – С. 57–71.
10. Проблемы компетенций в психологии и управлении персоналом [Електронний ресурс] // Материалы круглого стола. – Редакция А. Г. Шмелёв. – Режим доступу до ресурсу : <http://www.ht.ru/press/articles/?wiew=art371>.
11. Національна доктрина розвитку освіти // Законодавство України про освіту. – Харків, «Апекс+», 2003. – С. 53–71.
12. Полетаева Н. М. Мониторинг и рефлексия процесса становления профессиональной зрелости педагога [Електронний ресурс] / Н. М. Полетаева. – Режим доступу до ресурсу : <https://cyberleninka.ru/article/v/monitoring-i-refleksiya-protsessa-stanovleniya-professionalnoy-zrelosti-pedagoga>.
13. Про затвердження Методики розроблення професійних стандартів [Електронний ресурс] // Наказ Міністерства соціальної політики України від 22 січня 2018 р. № 74. – Режим доступу до ресурсу : <http://zakon2.rada.gov.ua/laws/show/z0165-18>.
14. Про затвердження професійного стандарту «Вчитель початкових класів закладу загальної середньої освіти» [Електронний ресурс] // Наказ Міністерства соціальної політики України. – 10 серпня 2018 р. № 1143, 45 с. – Режим доступу до ресурсу : <https://www.msp.gov.ua/news/15747.html>.
15. Равен Дж. Компетентность в современном обществе: выявление, развитие и реализация / Дж. Равен / Перевод с англ. – М. : Когито-Центр, 2001. – 314 с.

## ЗАСТОСУВАННЯ SOLIDWORKS SIMULATION У НАВЧАЛЬНОМУ ПРОЦЕСІ

Розглядається застосування SolidWorks Simulation для міцнісного розрахунку маточини зубчастой механізму підйому крана: використання методу чисельного моделювання у навчальному процесі збільшує можливості постановки навчальних задач і керування процесом їх виконання. Розрахунками встановлені: максимальне напруження, яке виникає у маточині; її максимальне результуюче переміщення, максимальна еквівалентна деформація та мінімальний запас міцності. Отримані результати підтверджують актуальність проведеного дослідження при визначенні граничних можливостей маточини.

**Ключові слова:** SolidWorks Simulation, міцність, механізм підйому крана, маточина.

*The paper deals with the use of SolidWorks Simulation for durability calculation of a hub of the toothed lifting mechanism of a crane. The use of the numerical modeling method in the educational process increases the possibilities for setting educational problems and managing the process of their solution. The values obtained by calculation are: the maximum stress that occurs in the hub; its maximum resultant displacement, the maximum equivalent deformation and the minimum safety margin. The obtained results confirm the relevance of the research for determination of the marginal possibilities of the hub.*

**Keywords:** SolidWorks Simulation, durability, lifting mechanism of a crane, hub.

Законами України «Про вищу освіту», «Про основні засади розвитку інформаційного суспільства в Україні на 2007-2015 роки», Національною доктриною розвитку освіти України в XXI ст., Указом Президента України «Про заходи щодо забезпечення пріоритетного розвитку освіти в Україні» та іншими документами передбачається забезпечення ефективного впровадження та використання інформаційних технологій (ІТ) на всіх освітніх рівнях усіх форм навчання.

Використання ІТ у професійній діяльності дозволяє оптимізувати зміст навчання, модернізувати методи та форми організації наукової діяльності, забезпечити високий науково-методичний рівень викладання, а також надає широкі можливості для суттєвого підвищення якості навчального процесу, підвищує як рівень засвоєння знань, так й інтерес до навчання в цілому.

Аналіз досліджень і публікацій. Діяльність інженерів у сучасній професійній реальності носить багатофункціональний характер. Вона включає проектування технологічних процесів і вибір технологічного устаткування, контроль за правильною експлуатацією техніки, раціональну організацію взаємодії людей і техніки, підвищення ефективності її використання тощо. Швидка зміна технологій вимагає постійного перенавчання технічних спеціалістів. Тому задача підвищення ефективності та якості вищої інженерної освіти в даний час актуальна як ніколи.

Традиційна в основному лекційно-семінарська система викладання повинна змінитися більшою самостійністю курсантів і студентів у досягненні результатів освітнього процесу, активними формами навчання. Такі зміни дозволять готувати спеціалістів, здатних швидко адаптуватися до змін у вибраній галузі, проявляти ініціативу, брати на себе відповідальність за ухвалені рішення, ефективно працювати в команді. Відповідно до нових потреб виробництва змінюються й освітні стандарти підготовки інженерів, відповідно до яких випускники технічних вузів, крім традиційних знань, умінь і навичок, повинні володіти професійними компетенціями вільного володіння системами автоматизованого проектування (САПР), оскільки сучасне виробництво потребує спеціалістів, які володіють технологіями програмного геометричного моделювання [1].

Головною метою сучасної графічної підготовки інженерів механічного профілю є 3D-моделювання, оскільки на всіх стадіях життєвого циклу виробів присутні інформаційні моделі, до числа яких входять 3D геометричні моделі. При необхідності 3D-модель перетворюється в 2D-модель, тобто креслення виробу. До таких САПР, орієнтованих на вирішення задач в області технічної механіки й машинобудування, відносяться програмні комплекси PCAD, Accel EDA, LabView, AutoCAD, PiCad, ArhiCAD, Компас, Inventor, SolidWorks, T-FLEX, Pro/Engineer, CATIA, ANSYS, FEMAP, ADAMS, Simatron, T-Flex, APM WinMachine тощо. Тільки глибокі знання фізичних процесів, явищ, закономірностей у технічних виробках дозволяють правильно оцінити ступінь адекватності моделей, вживаних при вивченні та проектуванні нової техніки. Тому застосування в учбовому процесі вищенаведених програмних комплексів забезпечить, на наш погляд, модернізацію вищої технічної освіти в Україні.

Наприклад, Solidworks – система автоматизованого проектування, інженерного аналізу й підготовки виробництва виробів будь-якої складності й призначення, що є ядром інтегрованого комплексу

автоматизації підприємства, за допомогою якого здійснюється підтримка життєвого циклу виробу у відповідності з концепцією CALS-технологій, включаючи двонаправлений обмін даними з іншими Windows-додатками та створення інтерактивної документації [2].

SolidWorks призначена для розв'язування наступних задач: гібридне параметричне моделювання, проектування деталей, складань і виробів з урахуванням специфіки виготовлення (листовий матеріал, прес-форми й штампи, зварені конструкції); експрес-аналіз (масово-інерційні характеристики, міцність і кінематика); імпорт/експорт геометричних моделей, API SDK, оформлення креслень по ЕСКД.

SolidWorks Simulation [3] – додаток до SolidWorks, призначений для розв'язування задач механіки деформованого твердого тіла методом скінченних елементів (чисельного моделювання). Це програмне забезпечення для розрахунків на статичну міцність і стійкість у лінійній і нелінійній постановці, виділення власних частот, оптимізації форми деталей і складань у лінійній постановці, аналізу втоми й поведінки конструкції при падінні. Програма використовує геометричну модель деталі або складання SolidWorks для формування розрахункової моделі. Інтеграція з SolidWorks дає можливість мінімізувати операції, зв'язані зі специфічними особливостями скінченно-елементної апроксимації.

Застосування SolidWorks Simulation у навчальному процесі розглянемо на прикладі міцнісного розрахунку деталей механізму підйому крана (рис. 1).

У системі підйомно-транспортних пристроїв є машини, що працюють періодично – це вантажопідйомні крани, в яких основним пристроєм є механізм підйому. Одна з найбільш навантажених деталей у ньому – маточина зубчаста. Тому саме для неї проведемо статичний аналіз: з бібліотеки SolidWorks виберемо матеріал маточини – сталь 45 ГОСТ 535-88 з границею міцності на розтяг 980 МПа.



Рис. 1. Загальний вигляд механізму підйому крана (1 – маточина зубчаста)

Дефініція опор маточини та прикладення навантаження відображені на рис. 2.

Різноманітність і складність геометричних форм деталей механізму підйому вимагають застосування для аналізу напружено-деформованого стану чисельних методів, таких, як метод скінченних елементів (МСЕ). Визнання методу пояснюється простотою його фізичного тлумачення та математичної форми і на теперішній час він повсюдно визнаний, як загальний метод вирішення широкого кола задач у різних галузях техніки. Суть МСЕ полягає в апроксимації суцільного середовища з нескінченно великим числом ступенів вільності сукупністю підобластей (або елементів), що мають скінченне число ступенів вільності [4]. Між цими елементами встановлюється взаємозв'язок.

Таким чином, розділення на елементи, тобто побудова сітки скінченних елементів, є першим етапом розрахунку: модель ділиться на маленькі частини простої форми (елементи), з'єднані у спільних точках (вузлах).

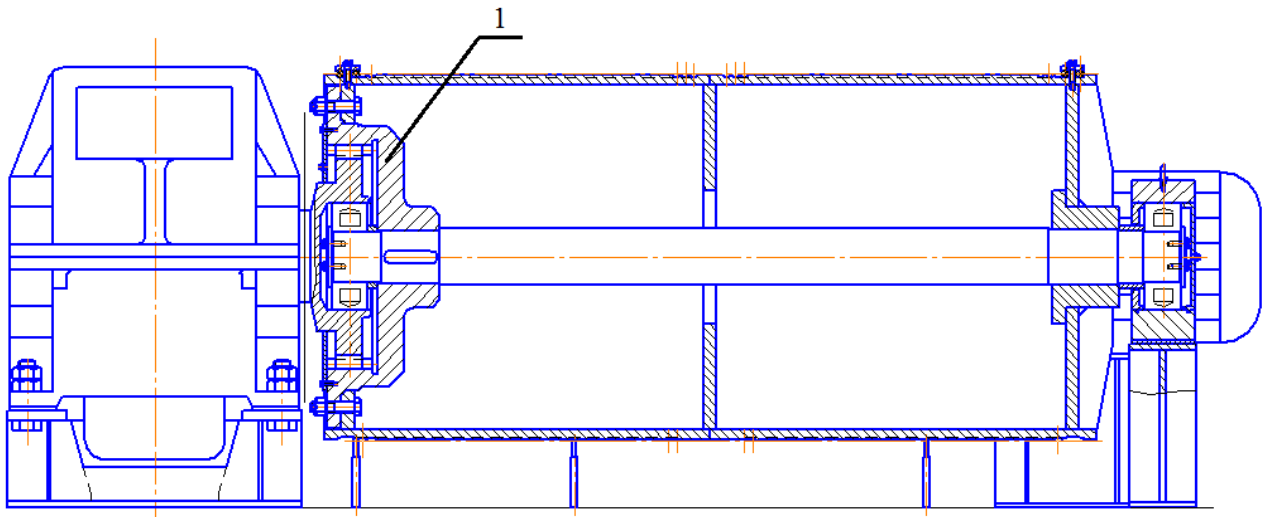
Програма аналізу скінченних елементів розглядає модель як мережу дискретних зв'язаних між собою елементів (сітку). МСЕ прогнозується поведінка моделі за допомогою зіставлення інформації, одержаної від усіх елементів, з яких складається модель (рис. 3).

Наступними розрахунками встановлено:

- максимальне напруження, яке виникає у маточині,  $\sigma = 383,804$  МПа (вузол 26998 – рис. 4а);
- максимальне результуюче переміщення  $h = 1,36248$  мм (вузол 20250 – рис. 4б);
- максимальна еквівалентна деформація  $\delta = 0,000719131$  (елемент 13065);



– мінімальний запас міцності  $k = 2,16256$  (вузол 26998), що менше допустимого  $[k] = 1,5$ .



Рис. 2. Дефініція опор маточини (а) та прикладення навантаження (б)

Сетка Детализация	
Имя исследования	Статический анализ 1 (
Тип сетки	Сетка на твердом теле
Используемое разбиение	Стандартная сетка
Автоматическое уплотнение сетки	Выкл
Включить автоциклы сетки	Выкл
Точки Якобиана	4 точек
Размер элемента	44.4288 mm
Допуск	2.22144 mm
Качество сетки	Высокая
Всего узлов	30026
Всего элементов	17537
Максимальное соотношение сторон	18.774
Процент элементов с соотношением сторон < 3	83.4
Процент элементов с соотношением сторон > 10	0.604
% искаженных элементов (якобиан)	0
Время для завершения сетки (hh:mm:ss)	00:00:12



Рис. 3. Параметры сітки (а) та її відображення на твердому тілі (б)

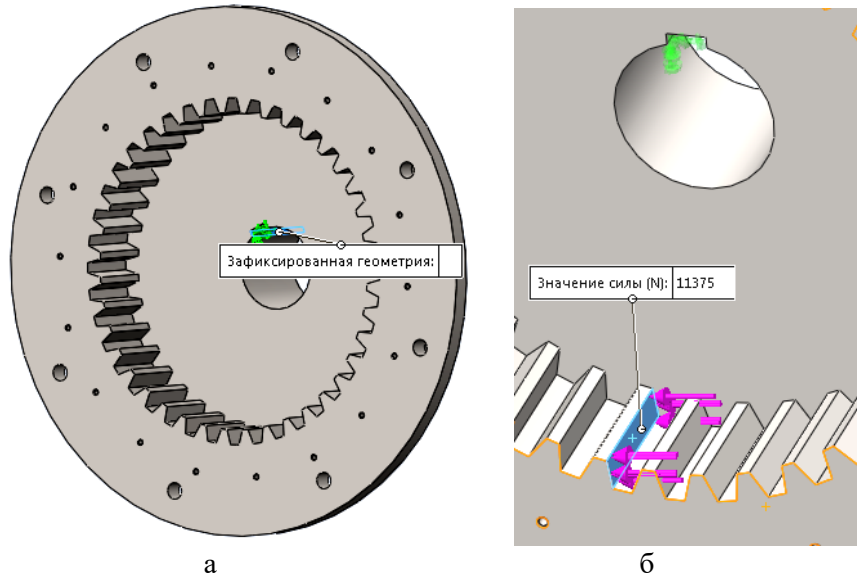

Рис. 4. Контурні графіки сумарних напружень von Mises (а) та переміщень URES (б)

Таким чином, розрахунки гарантують міцність маточини, а використання методу чисельного моделювання у навчальному процесі збільшує можливості постановки навчальних задач і керування процесом їх виконання. Змінюючи при чисельному моделюванні деякі вхідні параметри, можна прослідити за змінами, які відбуваються з моделлю. Основна перевага методу полягає у тому, що він дозволяє не тільки спостерігати, але і передбачити результат експерименту за якихось особливих умов.

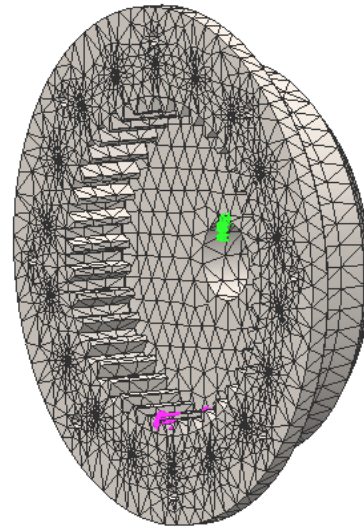
Отримані результати підтверджують актуальність проведеного дослідження при визначенні граничних можливостей маточини. Отже, правильно поставлений і керований процес засвоєння курсантами та студентами методів і засобів машинного проектування стимулює їх інтерес до глибшого і творчого вивчення фундаментальних і спеціальних дисциплін, що в результаті дозволить підняти на вищий рівень їх освітній та професійний рейтинг. Крім цього, підготовка спеціалістів, які володіють інструментарієм САПР та уміють вирішувати конкретні задачі сучасного виробництва, дозволяє інтенсифікувати учбовий процес, який, особливо останніми роками, все більше зближується та переплітається з виробництвом. Проте, перевагу потрібно віддавати тим програмним комплексам, які найкращим чином розвивають інтелектуальні здібності курсантів і студентів й дозволяють їм розумно підходити до технічних змін. На наш погляд, використання у навчанні ІТ, відповідних світовому рівню, – єдино можливий сьогодні шлях поступального розвитку вітчизняної системи освіти, і, в першу чергу, вищої школи.

### Література

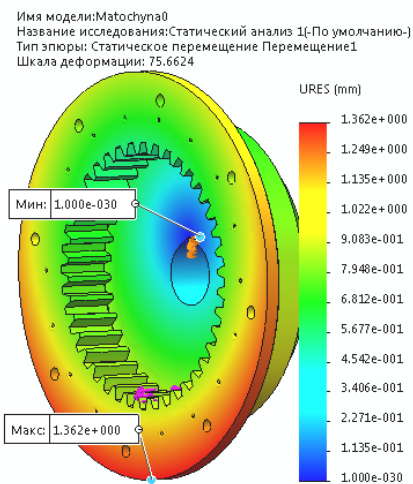
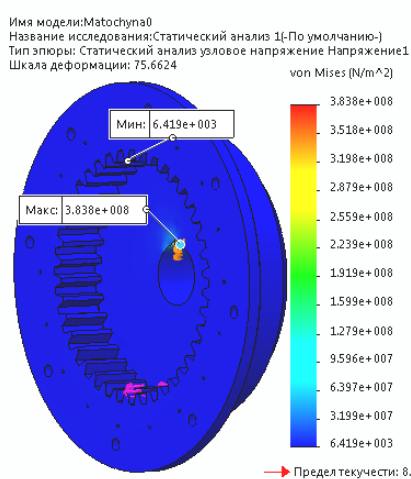
1. Рудик О. Ю. Шляхи модернізації вищої технічної освіти в Україні / О. Ю. Рудик, О. В. Гаврилюк // Педагогічні ідеї Софії Русової у контексті сучасної освіти: матер. міжнарод. наук.-практ. конф., присвяченої 160-річчю від дня народження С. Ф. Русової. - Чернівці : Десна Поліграф, 2016. – С. 192–195.
2. Рудик О. Ю. Застосування SolidWorks у навчанні предметів технічного (інженерного) циклу / О. Ю. Рудик, В. В. Герасімчук // Нові інформаційні технології в освіті для всіх (ІТЕА-2015) : матер. X міжнарод. конф., 26-27 листопада 2015 р. – Київ : НАНУ, Т. 2, 2015. – С. 132–135.
3. Рудик О. Ю. Застосування інформаційних технологій для розрахунку скоби знімача підшипника / О. Ю. Рудик, О. В. Синиця // Інформаційні технології-2017 : зб. тез IV Всеукраїнської наук.-практ. конф. молодих науковців, 18 трав. 2017 р. / К., ун-т ім. Б. Грінченка ; відповід. за вип. : М. М. Астаф'єва, Д. М. Бодненко, В. П. Вембер, О. М. Глушак, О. С. Литвин, Н. П. Мазур. – К. : ун-т ім. Б. Грінченка, 2017. – С. 346–347.
4. Легостаєв А. Д. Метод скінченних елементів : конспект лекцій / А. Д. Легостаєв. – К. : КНУБА, 2004. – 112 с.

УДК 539.2(045)

Бруяка Ольга, м. Київ

### ОТРИМАННЯ НАНОСТРУКТУР У ТВЕРДИХ СПЛАВАХ $Al_2O_3$ , TiC

*Проведено дослідження впливу частки карбїду титану в твердих сплавах, що містять  $Al_2O_3$  і TiC, на характер утворення наноструктур у поверхневому шарі, розрахований об'єм наноструктури, температурні напруження, температури і швидкості їхнього зростання.*

**Ключові слова:** *тверді сплави, наноструктури, об'єм зерна, ріжучий інструмент, наноструктурні шари.*

*The influence of the titanium carbide fraction in hard alloys containing  $Al_2O_3$  and TiC on the nature of the formation of nanostructures in the surface layer was studied. The volume of the nanostructure, temperature stress, temperature, and their growth rate were calculated.*

**Keywords:** *solid alloys, nanostructure, grain volume, cutting tool, nano-structural layers.*

Домінуюча роль твердих сплавів у металообробці значно зросла завдяки розробці технології нанесення зносостійких покриттів. Майже всі сучасні тверді сплави з покриттям – багатоцільовий інструментальний матеріал, який із успіхом замінив тверді сплави без покриття.

Сучасні тверді сплави призначені для роботи в умовах сухого високошвидкісного різання, обробки матеріалів підвищеної твердості. На сьогодні основними напрямками підвищення якості твердих сплавів є:

- розробка сплавів, що мають дрібно-, ультра- нано- дисперсну структуру, зі збалансованим поєднанням твердості і в'язкості в порівнянні зі сплавами нормальної зернистості;
- застосування скріплюючого підвищеної жароміцності, опору в'язкого руйнування за підвищених термомеханічних напруженнях;
- створення композиційних твердих сплавів із розширеною ділянкою застосування, що містять монолітний субстрат і функціональне покриття.

**Матеріали IV Всеукраїнської науково-практичної конференції 18 квітня 2018 року**

Тверді сплави є композиційними матеріалами, які складаються з карбідних частинок, пов'язаних разом металевою зв'язкою. Зміст фази карбіду в таких сплавах зазвичай становить 80-97 % від загальної ваги суміші, а розмір її зерна становить від 0,4 до 10 мкм.

Формування наноструктур з ультрадрібними зернами може забезпечувати унікальне поєднання фізико-механічних властивостей, таких як дуже висока міцність і пластичність, висока усталена довговічність, зносостійкість. Ці властивості особливо важливі для інженерних застосувань наноструктурних металів і сплавів як перспективних конструкційних і функціональних матеріалів нового покоління.

Існує достатня кількість теоретичних робіт із розрахунку розміру зерна [1, 2], з урахуванням різних факторів і процесів при дії потоків іонів або іонізованого випромінювання. Але порівняння результатів розрахунків розмірів зерна у твердих сплавах після впливу іонізованого випромінювання немає. Проведемо таке порівняння для твердих сплавів, які містять  $Al_2O_3$  та TiC в різних відсоткових співвідношеннях. Порівняння результатів за об'ємом та нанорозмірами зерна свідчить про перспективність використання того чи іншого твердого сплаву, а значить, визначає фізико-технічні характеристики і працездатність твердого сплаву. Тому дослідження впливу частки компонент у сплавах, які містять  $Al_2O_3$  та TiC на ефективність отримання наноструктур дозволить конструювати нові тверді сплави з урахуванням утворення наноструктурних шарів.

На основі рішення спільної задачі теплопровідності і термопружності, в якій враховані не тільки основні джерела і стоки тепла, але і енергія кристалізації, теплофізичні і термомеханічні характеристики матеріалу PI, отримані основні характеристики наноструктур такі, як об'єм і розміри зерна, а також технологічні параметри обробки.

Проведемо дослідження впливу частки карбіду титану у твердих сплавах, що містять  $Al_2O_3$  і TiC у різних відсоткових співвідношеннях, на характер отримання наноструктур у поверхневому шарі, розрахуємо температурні напруження, температури і швидкості їхнього зростання. За критеріями: необхідний діапазон температур 500–1500 К і швидкості росту температур більш ніж 107 К/с. Крім того, обчислимо температурні напруги, які при перевищенні значення 1010 Па можуть призводити до появи наноструктур.

Для випадку дії іонів бору вплив частки карбіду титану на обсяг наноструктури показано на рис. 1. Видно, що мінімальні розміри наноструктури реалізуються при співвідношенні 50-50, тобто при рівній кількості  $Al_2O_3$  і TiC. Дещо більші значення реалізуються при співвідношеннях 0-100 та 100-0, де один карбід титану або оксиду алюмінію. Причому такий характер зберігається для всіх енергій іонів 200, 2000 і 20000 В, а також при різних зарядових числах іонів 1, 2, 3. Очевидно, це пов'язано з тим, що при рівному співвідношенні компонентів утворюється твердий розчин і зерно подрібнюється. Менш інтенсивно утворюються наноструктури в разі дії іона бору на чистий  $Al_2O_3$  і TiC. Співвідношення 20–80 і 80–20 між компонентами призводять до виникнення нерівноважних станів, які не дають утворюватися компактним наноструктурам, тому зростає розмір зерна (рис. 1).

При дії іонів азоту на тверді сплави з пропонованими співвідношеннями компонент показано, що реалізуються умови; за яких розмір наноструктури зменшується, хоча характер впливу частки компонент залишається колишнім (рис. 2).

У цьому випадку мінімальний об'єм наноструктури реалізується при співвідношенні компонент 50-50, дещо більші значення реалізуються при співвідношенні компонент 0-100 та 100-0, а найбільші значення реалізуються для співвідношень 20–80 і 80–20. У цьому випадку, очевидно, так само впливає процес різновагового утворення наноструктур.

Для утворення наноструктур за заданими критеріями потрібний діапазон температур 500–1500 К і швидкість наростання температури 107 К/с – це забезпечує мінімальний розмір зерна при співвідношенні компонент  $Al_2O_3$ , TiC твердого сплаву 50-50. Незначні розміри зерна також реалізуються при відсотковому співвідношенні компонент 0–100 та 100–0. Максимальні розміри реалізуються при співвідношенні компонент зерна 20–80 і 80–20. Останнє пояснюється незрівноваженістю структур і складністю утворення стабільних твердих розчинів, які забезпечили б отримання нанозерна.

При дії іона азоту на твердий сплав максимальні напруги реалізуються при співвідношенні 80 % TiC та 20 %  $Al_2O_3$ . Мінімальні ж значення напруг реалізуються при 100 % TiC, дещо більші значення при 100 відсотком  $Al_2O_3$ , що, очевидно, теж пов'язано зі структурою TiC і  $Al_2O_3$ .

Проведені дослідження показують, що розрахунковим шляхом можна знайти найбільш вигідне співвідношення компонент твердого сплаву, при якому реалізовуватимуться наноструктури з найменшим розміром і ймовірність їх утворення буде максимальною. Видно, що визначальний вплив на обсяг нанокластера надає енергія іона і його заряд, в той же час впливає і маса іона, щоправда, не так істотно.



Рис. 1. Залежність об'єму наноструктур при дії іонів бору на тверді сплави групи  $Al_2O_3 + TiC$  від співвідношення компонент



Рис. 2. Залежність об'єму наноструктур при дії іонів азоту на тверді сплави групи  $Al_2O_3 + TiC$  від співвідношення компонент

### Література

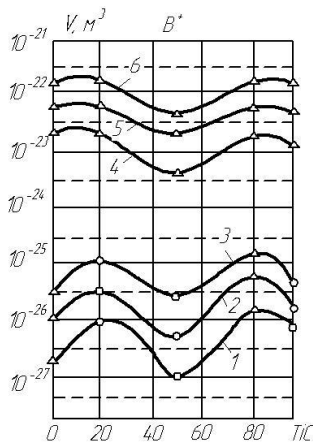
1. Костюк Г. И. Эффективный инструмент с нанопокрyтиями и наноструктурными модификационными слоями : моногр.-справ. : в 2 кн. / Г. И. Костюк. Х. : изд-во. Планета-принт. – Кн. 1. Плазменно-ионные и ионно-лучевые технологии, 2016. – 735 с.
2. Костюк Г. И. Эффективный инструмент с нанопокрyтиями и наноструктурными модификационными слоями : моногр.-справ. : в 2 кн. / Г. И. Костюк. Х. : изд-во. Планета-принт. – Кн. 2. Лазерные технологии, 2017. – 507 с.

УДК 811.111:371.315:004(045)

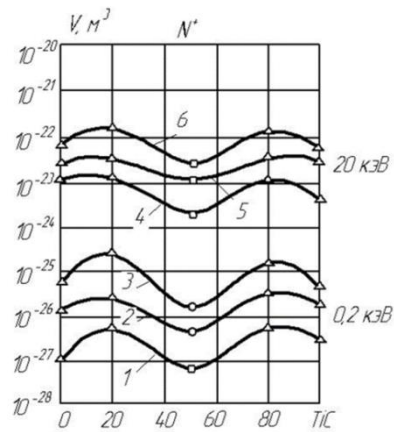
Бугайов Олександр, м. Київ

### СПОСОБИ ВИКОРИСТАННЯ МУЛЬТИМЕДІА НА ПРАКТИЧНИХ ЗАНЯТТЯХ ІЗ ІНОЗЕМНОЇ МОВИ

У статті йдеться про використання сучасних інформаційних технологій задля вдосконалення навчального процесу у вивченні іноземних мов у середніх та вищих навчальних закладах. Зокрема, розглядаються можливості застосування мультимедійних засобів як учнями в різних видах навчальної діяльності (аудіювання, контроль знань), а також і викладачем для подачі навчального матеріалу.

**Ключові слова:** інформаційні технології, комп'ютерні науки, мультимедійні технології, звук, графіка, відео, анімація, мультимедійні засоби, електронний підручник, гіперпосилання, інтерактивний режим, мультимедійна презентація.

*The paper deal with application of modern information technologies aimed to improve the learning of foreign languages both at secondary schools and universities. In particular, possible multimedia uses for different kinds of training activities are considered that can be done both by students (listening, knowledge testing) and teachers (multimedia presentations).*

**Keywords:** information technologies, computer science, multimedia technologies, sound, graphics, video, animation, multimedia tools, computer-based training course, hyperlink, interactivity, multimedia presentation.

Кінець минулого і початок нинішнього століття справедливо називають добою інформаційних технологій, що стало наслідком бурхливого розвитку в сфері комп'ютерних наук. Вдосконалення програмного забезпечення дозволило застосовувати комп'ютери для вирішення найрізноманітнішого кола як теоретичних, так і прикладних задач, що в поєднанні з мініатюризацією апаратних засобів (поява персональних комп'ютерів, ноутбуків та нетбуків) зробило комп'ютерну техніку надзвичайно зручним інструментом для практичного застосування користувачами в різних сферах людської діяльності, включаючи шкільну та університетську освіту.

Потужним поштовхом для застосування комп'ютерних технологій в системі вищої та середньої освіти стали виникнення і розвиток мультимедійних технологій, тобто таких, які дозволяють використовувати в процесі навчання різні інформаційні формати, такі як текст, звук, графіка, відео та анімація. Засоби мультимедіа нині широко застосовуються для створення електронних довідників, енциклопедій, а також так званих електронних підручників, які здатні подавати інформацію в зазначених вище форматах. До того ж, стаття в такій енциклопедії або підручнику може мати гіперпосилання на інше джерело, що містить інформацію, яка пов'язана зі змістом даної статті. Це дає можливість користувачу отримувати необхідну інформацію в нелінійний спосіб (подібно до того, як працює людський мозок) на відміну від друкованого матеріалу, який по своїй суті є лінійним [4].

#### Матеріали IV Всеукраїнської науково-практичної конференції 18 квітня 2018 року

А використання мультимедіа в інтерактивному режимі здатне перетворити комп'ютер, залежно від поставленої задачі, на вчителя, співрозмовника, або екзаменатора, який оцінює правильність відповідей, що їх надає особа, яка навчається.

Останнім часом мультимедійні засоби стали дуже популярними у викладанні іноземних мов у середніх та вищих навчальних закладах. Мультимедіа дозволяє використовувати комп'ютер для будь-якого виду діяльності (читання, говоріння, аудіювання, письмо). Наприклад, запропонований для читання текст може супроводжуватися тими чи іншими запитаннями, які дозволяють виявити ступінь розуміння прочитаного і, в разі неправильної відповіді, показати учню правильну відповідь з поясненням зробленої ним помилки або (наприклад, у випадку граматичного завдання) посиланням на відповідний матеріал підручника. У випадку навчання говорінню особа, яка навчається, може використовувати записаний на носію текст або окремі слова з метою правильного відтворення їх змісту та вимови. При цьому коректність відтворення може контролюватися комп'ютером. Письмові вправи можуть передбачати як перевірку орфографії, так і складніші для учня завдання. До них можуть належати такі, що вимагають від нього написати слово, яке підходить за змістом в даній ситуації. Наприклад: In Norway, each season has ... (its) own special features and charm. Подібне завдання було включено до програми ЗНО в перші роки його проведення. Аудіювання з використанням комп'ютера може передбачати прослуховування тексту або його фрагмента з наступним виконанням завдань аналогічно тому, як це традиційно відбувалося за допомогою магнітофона або CD-плеєра. Використовуючи засоби мультимедіа, можна, як і під час звичайного уроку, чергувати різні види діяльності. Для мультимедійних технологій у поєднанні з інтерактивним режимом роботи характерним є різноманітність засобів реагування на діяльність учня. Наприклад, різна світлова або звукова сигналізація у випадку правильної чи неправильної відповіді на те чи інше запитання, відсилання до іншого матеріалу тощо. Подібна взаємодія учня з комп'ютером робить процес навчання жвавішим, цікавішим і захоплюючим. Як доречно висловився Ч. Чжень: «Мультимедіа – це той спосіб подачі інформації, який, застосовуючи різноманітні звуки, зображення, анімацію та інші ефекти, міцно захоплює інтерес студентів» [3]. Термін edutainment, що можна перекласти як розважальне або ігрове навчання (від поєднання англійських слів education – освіта та entertainment – розвага), багато в чому зобов'язаний своєю появою інтерактивному застосуванню мультимедійних технологій. Дослідники стверджують, що внаслідок використання мультимедійних технологій ефективність засвоєння учнями навчального матеріалу здатне збільшитися на 75 % [1].

У навчальній діяльності, і зокрема у викладанні іноземних мов, мультимедійні технології знайшли своє застосування у формі так званих мультимедійних презентацій. На відміну від індивідуального використання технічних засобів (комп'ютера, ноутбука) учнем або студентом, мультимедійні презентації призначені для подачі навчального матеріалу одразу для всієї аудиторії, тому для проведення таких презентацій необхідним є додатковий пристрій для демонстрації інформації на великому екрані. Зазвичай, таким пристроєм є проектор, який відтворює інформацію з комп'ютера на екран. На професійних сайтах можна знайти готові мультимедійні презентації, розроблені фахівцями. Разом з тим, враховуючи наявність відносно простого інструментарію для створення таких презентацій вручну, кожен викладач може розробити мультимедійну презентацію самостійно. Звичайно, це потребуватиме від викладача певних зусиль і часових витрат, але презентація, створена під конкретну тему уроку, виявиться більш ефективною, оскільки її матеріал зорієнтований на цю тему, максимально їй відповідає і не містить матеріалу, що її не стосується [2].

Існує точка зору стосовно небажаності надмірного, як вважається, застосування технічних засобів навчання, в тому числі й мультимедійних технологій під час презентацій у навчальному процесі. Подібне застереження зустрічається, зокрема, в [3], де автор висловлює побоювання в зв'язку з тим, що викладач або вчитель замість того, аби бути людиною, яка творчо керує ходом уроку, перетвориться на такого собі «натискача кнопок» на технічному пристрої. На нашу думку, подібні побоювання певною мірою є перебільшеними, оскільки важко уявити собі «мовчазну» презентацію, чи то звичайну, чи мультимедійну. Кваліфікований викладач обов'язково коментуватиме інформацію, яка подається, не кажучи вже про необхідність давати відповіді на можливі запитання від аудиторії. Саме тому, на наш погляд, ніяке застосування технічних засобів не може повністю виключити з навчального процесу традиційну дошку, хіба що звести її використання до мінімуму. Але це вже скоріше плюс, аніж мінус.

#### **Література**

1. Арапова С. А. Использование ИКТ в современном образовательном процессе // Пермский педагогический журнал Пермь : Изд-во Пермского государственного гуманитарно-педагогического университета, 2012. – С. 49–51.
2. Соболева А. В. Использование мультимедийных технологий в обучении иностранным языкам // Педагогика: традиции и инновации : матер. IV Междунар. науч. конф. – Челябинск : Два комсомольца,

2013. – С. 119-123.

3. Zhang Zhen. The Use of Multimedia in English Teaching // US-China Foreign Language, March 2016, Vol. 14, No. 3, pp. 182–189.

4. Application of Multimedia in Education. – Режим доступу : <http://www.essay.uk.com/freeessays/information-technology/application-multimedia-education.php>

УДК 81'272:81'372

Вановська Інна, м. Київ

## ГЕНДЕРНА КУЛЬТУРА КУРСАНТІВ ВИЩИХ НАВЧАЛЬНИХ ЗАКЛАДІВ ЯК ЧИННИК СТАЛОГО РОЗВИТКУ СУСПІЛЬСТВА

У статті обґрунтовано специфіку гендерної культури щодо духовно-морального розвитку курсантської молоді; проаналізовано ступінь досліджуваної (дослідження?) проблеми у науковій літературі; розкрито значення поняття «гендерна культура»; висвітлено основні засоби та компоненти формування гендерної культури, теоретично обґрунтовано реалізацію гендерного підходу в освітню практику.

**Ключові слова:** *гендер, гендерна культура, курсанти, офіцери, воєнний заклад.*

*The article substantiates the specificity of gender culture in relation to the spiritual and moral development of cadets of higher educational institutions. The degree of the problem study in the academic literature is analyzed. The meaning of the concept of «gender culture» is revealed. Major means and components of gender culture formation are highlighted and gender approach realization in the educational practice is theoretically substantiated.*

**Keywords:** *gender, gender culture, cadets, officers, military institution.*

В умовах модернізації вищої школи, адаптації до Європейського освітнього простору гендерна освіта може стати одним із ресурсів, який сприятиме розвитку України на рівні розвинених країн світу. Упровадження гендерно-орієнтованої освіти в Україні поки що залишається переважно на етапі проектування. Системна робота з гендерно-орієнтованої підготовки фахівців практично відсутня, а впровадження гендерного компонента в систему вищої освіти є фрагментарним, епізодичним.

Необхідною умовою процвітання та соціально-економічного розвитку соціуму є якісна освіта, яка спрямована на гуманізацію суспільних відносин та індивідуальний розвиток особистості. А освітній простір – це плідне поле для культурного, духовного збагачення, професійного самовдосконалення та самореалізації сучасної молоді. Своєрідними супровідниками у цьому просторі стають викладачі. Саме від їх ціннісних настанов, соціально вираженої громадської позиції, кваліфікованості, обізнаності та педагогічної майстерності залежить ефективність процесу становлення особистості молоді людини, формування її професійної самосвідомості.

Наукові розвідки з питання педагогічної майстерності сучасних викладачів здійснювали українські та зарубіжні вчені Ю. Азаров, А. Астахов, Г. Балл, Ф. Гоновлін, С. Гончаренко, М. Дяченко, І. Зязюн, Л. Кандибович, А. Кудусова, Л. Крамущенко, О. Пехота, І. Кривонос, Н. Кузьміна, В. Куценко, В. Луговий, Н. Тарасевич, М. Ярмаченко та інші. На сьогодні це питання залишається актуальним і потребує інноваційних підходів з огляду на нові гендерні реалії.

З огляду на зазначене, основні цілі цієї статті полягають у тому, щоб на основі аналізу психолого-педагогічних джерел та емпіричного матеріалу виокремити педагогічні умови виховання гендерної культури у майбутній українській воєнній еліті.

Останнім часом гендерні дослідження стали невід'ємною частиною педагогічної науки. У цьому контексті вважаємо за доцільне звернутися до аналізу наявних основних освітніх парадигм з погляду гендерного компонента освіти. Введення гендерного компонента в систему освіти України є одним із способів реалізації національної доктрини розвитку освіти.

Гендер – це характеристика соціальної приналежності до певного виду осіб, уявлення кожного індивіда про рольові характеристики та особливості поведінки тієї групи індивідів, до якої він належить [5]. Гендер як багатоконпонентна структура визначається чотирма групами характеристик: біологічна стать, гендерна ідентичність, гендерні стереотипи та гендерні ролі. Ці характеристики впливають на соціалізацію молодих людей у суспільстві [7].

Гендерна культура – це сукупність цінностей, які склалися в тому чи іншому суспільстві, утвердились, і якими повинен відповідати кожен індивід, дотримуючись норм як щодо чоловіків, так і щодо жінок [2].

Гендерна культура є важливою сферою життя суспільства. Вона охоплює систему виховання, освіти, духовної творчості, а також установи й організації, що забезпечують її розвиток та функціонування. Кожна епоха наповнює гендерну культуру новим змістом, що відповідає потребам та завданням

суспільства.

Інтеграція гендерного підходу в національну систему вищої педагогічної освіти на сучасному етапі є вкрай необхідною, оскільки гендерна збалансованість в українському суспільстві є одним із індикаторів її визнання як розвиненої держави, що стоїть перед європейським вибором [3].

Ще у 2011 р. в Україні створено всеукраїнську мережу центрів гендерної освіти ЗВО. Мета діяльності ГЦ ЗВО – пропагування, поширення гендерних знань, підвищення рівня гендерної культури молоді, стимулювання гендерної самоосвіти, а також інтеграція гендерного підходу у навчально-виховний процес ЗВО.

Цими центрами проводиться досить ґрунтовна робота щодо впровадження гендерних підходів в освітньо-виховний процес вищої школи.

Викладаючи свої думки, Ф. Терзі зазначає, що першою необхідною педагогічною умовою формування у молоді гендерної культури є гуманітаризація їхньої професійної підготовки шляхом інтеграції результатів гендерних досліджень у зміст навчальних дисциплін [5, с.65].

Характеризуємо гендерну культуру майбутніх офіцерів як суб'єктивно обумовлену систему засвоєння гендерних знань, норм та цінностей, що сприяють реалізації здібностей курсантів як представників певної статі. Гендерна культура виявляється комплексом відповідних мотиваційно-ціннісних, когнітивних і поведінкових компонентів статевої поведінки суб'єктів та визначається успішністю вибудовування гендерних стосунків у процесі профільної підготовки до майбутньої фахової діяльності.

Особливо ефективним засобом утвердження гендерної культури у молоді у сучасних умовах є розвиток стійкості поглядів, цінностей, позицій і гнучкості поведінки, що залежить від ситуації, своєчасності проявів, які базуються на здоровому глузді, гуманному ставленні до інших людей, гендерній поведінці, яка не принижує гідність жодного з партнерів, не завдає шкоди оточуючим.

Н. Браженська зазначила, що час навчання у закладі вищої освіти є періодом становлення не тільки професіонала, але і гендерно-гармонійної людини, яка знайшла себе в тривалому духовному пошуку [9].

Умовами ефективності гендерного виховання є: включення цього напряму у ЗВО з метою формування цілісного індивідуально-професійного самосвідомості з урахуванням гендерних вимог розвитку суспільства на сучасному етапі; введення в критерії оцінки виховної роботи гендерних аспектів; розробка і впровадження науково-методичного забезпечення гендерного виховання у ЗВО; підготовка постійного складу освітніх установ до проведення цього напряму виховної роботи; розвиток особистих гендерних пріоритетів суб'єктів виховання [5].

Н. Приходькіна визначила такі педагогічні умови реалізації гендерного підходу у фаховій підготовці випускників ЗВО:

- інтеграція гендерної теорії до змісту базових навчальних курсів гуманітарного циклу;
- впровадження гендерних спецкурсів у програму фахової підготовки;
- у рамках позааудиторної роботи стимулювання до вивчення роботи державних установ та недержавних громадських організацій, діяльність яких пов'язана з питаннями забезпечення гендерної рівності в суспільній практиці;
- залучення до аналізу гендерних проблем у процесі застосування інтерактивних методів навчання [5].

У системі освіти завдання формування гендерної культури курсантів до сьогодні теоретично не є обґрунтованим і практично не є вирішеним, незважаючи на набутий позитивний досвід щодо інтеграції гендерного підходу в навчально-виховний процес воєнних вищих навчальних закладів.

Серед причин такого стану можна виділити наступні:

- формування ідеї гендерної рівності курсантської молоді й дотримання неупередженого ставлення до особи незалежно від статі, досить слабо висвітлені в теорії педагогіки вищої школи, в якій продовжують домінувати установки патріархальної культури щодо диференціації професій в залежності від біологічних відмінностей людини на суто чоловічі і жіночі;

– у переважній більшості воєнних навчальних закладах освіти ідеї гуманізації через інтеграцію гендерного підходу у навчально-виховний процес не здобули відповідного практичного втілення, оскільки в них не відбулося системного введення спеціальних предметів і спецкурсів з гендерної проблематики у навчальні плани, які висвітлюють закономірності розвитку гендеризованого суспільства;

– на рівні методичного забезпечення навчально-виховного процесу не було здійснено гендерної експертизи навчальних програм і підручників, а також не розроблено дієвих технологій з гендерного виховання й освіти курсантів, через що традиційна статево-рольова ідеологія й застарілі стереотипи й надалі відтворюються;

– традиційним, глибоко вкоріненим у свідомості курсантів вищих навчальних закладів залишається застарілий стереотип, за яким навіть працююча освічена, але заміжня жінка є передусім дружиною і матір'ю, що повинна допомагати чоловікові, нерідко зневажаючи власні прагнення до самореалізації та

### Актуальні проблеми в системі освіти: ЗНЗ – доуніверситетська підготовка – ЗВО

професійного успіху, відмовляючись від реальних кар'єрних можливостей, що засвідчує готовність жінок беззаперечно поступатися і місцем на ринку праці, і місцем на кар'єрному шаблі [5].

Передбачаємо, що ефективність виховання гендерної культури майбутніх офіцерів обумовлюється взаємозв'язком навчально-виховного процесу і психолого-педагогічного супроводу курсантів при дотриманні послідовності таких етапів:

1) просвітницького, спрямованого на ознайомлення курсантів із сутністю та видами їхньої майбутньої професійної діяльності, з вимогами суспільства і професії до особистості офіцера;

2) орієнтаційного, на якому індивідуальні дані майбутніх офіцерів усвідомлюються ними і узгоджуються із вимогами професійної діяльності; визначаються вектори професійного розвитку і конструюються індивідуальні виховні маршрути;

3) розвивального, спрямованого на удосконалення конкретних якостей – детермінантів гендерної культури майбутніх офіцерів, що підрозділяється на підетапи відповідно до стадій виховання структурних компонентів гендерної культури;

4) контрольного, що охоплює діагностику та аналіз підсумкових результатів виховання гендерної культури майбутніх офіцерів в освітньому процесі ЗВО.

Цілі кожного етапу припускають використання адекватних засобів і методів (проектувальних, корекційних тощо), організацію контекстної діяльності майбутніх офіцерів (дослідницької, громадської, творчої тощо) і проведення поточної діагностики виховних результатів відповідно до критеріїв та показників.

Отже, сучасне суспільство перебуває на етапі демократичного розвитку. Важливу роль відіграє у цьому напрямку саме гендерна освіта, адже, без неї ми не зможемо сприяти розвитку в курсантській молоді гармонійних гендерних відносин.

На підставі аналізу літератури можна запропонувати такі рекомендації щодо поширення гендерної культури серед курсантів вищих навчальних закладів: запровадити гендерну термінологію при розробці робочих навчальних програм; у викладі програми необхідно дотримуватися гендерної симетрії мови, що передбачає пропорційну представленість соціальних і культурних ролей обох статей та уявлень про них у різних сферах життя; здійснювати планування навчальних програм з урахуванням інтересів і потреб курсантів; при розробці робочої навчальної програми зосереджувати увагу на особистісно – орієнтованому підході до курсантів; при розробці навчальних програм враховувати аспект виховання курсантів у дусі гендерної толерантності; надати можливість курсантам обирати спецкурси гендерного спрямування; розширити гендерну тематику наукової роботи курсантів (навчальні проекти, доповіді, наукові статті).

#### **Література**

1. Гендерні аспекти державної служби : [монографія] / М. Пірен, Н. Грицяк, Т. Василевська, О. Іваницька ; за заг. ред. Б. Кравченка. – К. : Вид-во Соломії Павличко «Основи», 2002. – С. 7–11.
2. Мунтян І. Гендерний підхід у професійній підготовці студентів вищих педагогічних закладів : дис. ... канд. пед. наук: 13.00.04 / І. Мунтян. – О., 2004.
3. Хрисанова С. Словарь гендерных терминов / С. Хрисанова. – Х., 2002.
4. Цокур О. Гендерна педагогіка – нова освітня технологія [Електронний ресурс]. – Режим доступу : <http://osvita.ua/school/upbring/1657>
5. Вановська І. М. Гендерна парадигма культури виховання студентської молоді / Молодь в умовах нової соціальної перспективи. / зб. наук. пр. НПУ ім. Драгоманова. – Вип. № 16. – К., 2017. – С. 16–25.
6. Терзі П. П. Формування гендерної культури студентів вищих технічних навчальних закладів : дис. ... канд. пед. наук: 13.00.04 / П. П. Терзі. - Кіровоград, 2007. – 238 с.
7. Приходькіна Н. О. Педагогічні умови реалізації гендерного підходу у фаховій підготовці випускників гуманітарних спеціальностей : дис. ... канд. пед. наук: 13.00.04 / Н. О. Приходькіна. – 2009. – 21 с.

**УДК 159.99**

**Вознюк Олена, м. Житомир**

### **ПСИХОЛОГІЧНА ПІДГОТОВКА ПЕДАГОГІВ ДО ЗАСТОСУВАННЯ МЕТОДІВ ІНТЕРАКТИВНОГО НАВЧАННЯ В ОСВІТНЬОМУ СЕРЕДОВИЩІ**

*У статті розглянуто специфічні особливості методів і форм інтерактивного навчання, їх розвиваючий потенціал у формуванні компетенцій студентів. Описано позиції педагога в рамках інтерактивного навчання. Охарактеризовані психолого-педагогічні особливості формування готовності педагогів до розробки та реалізації форм і методів інтерактивного навчання.*

**Ключові слова:** інтерактивне навчання, взаємодія, методи інтерактивного навчання, позиції педагога, модерація.



*The article deals with specific features of the methods and forms of interactive learning as well as their educational potential in shaping students' competencies. The positions of the teacher within the framework of interactive training are described. Psychological and pedagogical peculiarities of forming teachers' readiness for development and implementation of forms and methods of interactive learning are characterized.*

**Keywords:** *interactive learning, interaction, interactive learning methods, teacher's positions, moderation.*

Системні зміни в професійній освіті визначають нові вимоги до якості професійно-педагогічної підготовки педагогів. В умовах динамічних і системних освітніх інновацій різко зростають вимоги до педагогів: вони повинні мати не тільки високий рівень предметно-галузевої компетентності, а й психолого-педагогічну підготовку до активного освоєння і використання нових продуктивних способів професійно-педагогічної діяльності.

Однією з принципових особливостей для забезпечення освітнього процесу є нормативно закріплена вимога обов'язковості використання в процесі навчання форм і методів інтерактивного навчання, що визначає істотну трансформацію традиційного пояснювально-ілюстративного типу навчання. Зміна концептуальних основ державного освітнього стандарту, як відомо, полягає в зміщенні акценту з мінімуму змісту освіти на результати освіти в компетентнісному форматі, що є відображенням загальносвітової тенденції зростання «дитиноцентрованості» в освітньому середовищі [1]. Дитиноцентрований підхід розглядається як прояв соціально-гуманістичної спрямованості освітнього процесу і передбачає системні перетворення в освіті: зміна самого типу освітнього процесу, іншу організацію освітнього середовища та діяльності учнів і педагогів, активне впровадження освітніх технологій, заснованих на відносинах партнерства, співпраці, взаємодопомоги та взаєморозуміння між усіма учасниками освітнього процесу, що виключає жорстке керування та маніпулювання особистістю.

Дослідження в галузі педагогіки та педагогічної психології (В. Андрущенко, І. Зимня, І. Зязюн, С. Максименко, Н. Ничкало, Дж. Равен, Й. Тепфер, Р. Урбанек, М. Фуллан та інші.) обґрунтовують конкретні механізми впливу соціальних взаємодій між учнями і педагогами на ефективність формування загальнокультурних і професійних компетенцій учнів, в тому числі компетенцій соціальної взаємодії, самоорганізації і самоврядування, компетенцій системно-діяльнісного характеру. Ще більш переконливі опубліковані дані вітчизняних і зарубіжних дослідників про вплив соціальних взаємодій на становлення смислової, ціннісно-мотиваційної сфери особистості.

Незважаючи на наявність значної кількості психолого-педагогічних досліджень, які доводять вплив соціальних взаємодій на ефективність навчання, інтелектуальний та особистісний розвиток учнів, в загальній освітній практиці продовжують домінувати монологічні, пояснювально-ілюстративні методи. Серед основних причин – збереження стереотипів монологічного стилю викладання, недовіра до результативності діалогових методів, відсутність у більшості педагогів власного досвіду інтерактивного навчання, їх недостатня методична та психологічна підготовленість.

У психолого-педагогічній теорії та практиці інтерактивного навчання пов'язується з активною участю учня в процесі навчання, з високою мотивацією, повним особистісно-емоційним включенням всіх суб'єктів освітнього процесу в продуктивну спільну діяльність та спілкування, з опорою під час навчання на досвід учня, актуалізацією отриманих знань, взаємодією учнів з педагогом, один з одним і з навчальним оточенням [4].

Методи і форми інтерактивного навчання можна розділити на [7]:

- ігрові (творчі та дидактичні ігри, в тому числі ділові, рольові, організаційно-діяльнісні);
- тренінгові (комунікативні тренінги, тренінги сенситивності);
- дискусійні (діалог, проблемно-рефлексивний полілог, групова дискусія, позиційна дискусія, розбір ситуацій з практики, кейс-метод тощо).

Специфічні психолого-педагогічні особливості форм і методів інтерактивного навчання пред'являють підвищені вимоги до рівня психологічної та професійної підготовленості педагогів, що знаходить відображення в змісті та технологіях організації різних короткострокових форм навчання педагогів, в напрямку їх самоосвітньої діяльності. Проведений нами аналіз тематики і форм організації методичних і науково-методичних семінарів показує, що можливі, як мінімум, три підходи в підготовці педагогів до розробки і використання форм і методів інтерактивного навчання.

Інформаційно-просвітницький підхід передбачає знайомство з науковою літературою з проблеми, при цьому отримана інформація носить абстрактний характер і не спонукає педагога до зовнішньої та внутрішньої активності до осмислення сутності форм і методів інтерактивного навчання, пошуку найбільш оптимальних умов його практичного освоєння.

Системно-інтегративний підхід забезпечує формування таких професійно-особистісних характеристик педагога, як комунікативна, соціальна, аутопсихологічна компетентність, професійна самосвідомість, особистісна рефлексія; формування індивідуальної системи психологічно конструктивних методів педагогічної взаємодії. Саме такий підхід, на наш погляд, не тільки сприяє

оволодінню педагогом новими знаннями про інтерактивні методи та форми навчання, окремими новими способами професійної діяльності, а й забезпечує формування суб'єктної позиції педагога в цілісному процесі його професійно-особистісного розвитку.

Третій, практико-орієнтований підхід передбачає оволодіння тільки зовнішньою, операціональною стороною методів без глибокого вивчення їх теоретико-методологічних основ, що призводить до еkleктики, «ситуативного» вкраплення нових форм в традиційний освітній процес. Формування необхідних умінь і навичок, професійних алгоритмів без значущих змін професійної самосвідомості, професійної позиції, смислового поля особистості, як правило, не впливає на істотне підвищення якості навчання.

Варто зазначити, що опанування перспективними та ефективними інтерактивними методами навчання тільки через їх опис в літературі або на основі лекцій практично неможливо, оскільки воно має обов'язково базуватися на власному освітньому досвіді, на «проживанні» різних ситуацій реальної педагогічного взаємодії. В іншому разі в педагогічній свідомості педагогів формування уявлення про можливості методів і форм інтерактивного навчання будуть суперечити з установками та іншими неусвідомленими регуляторами поведінки, що накопичуються в ході власної професійної діяльності. Окрім того, існує реальна небезпека дискредитації інтерактивного навчання в практиці педагогів, особистісно або професійно не готових до роботи в складних умовах, напружених взаємодій з групою, заснованих на відносинах справжнього партнерства і передбачають взаємну критичність, відкритість, регламентованість, повагу та вимогливість.

Таким чином, в процесі підготовки педагогів до розробки і використання методів і форм інтерактивного навчання необхідно їх активне включення в процеси психологічно грамотної педагогічного взаємодії на основі провідних принципів і закономірностей андрагогіки. Ми погоджуємося з науковцями-дослідниками, які наголошують, що набуті дорослими знання, вміння, навички і ставлення будуть працювати на розвиток їх компетентності рівно в тій мірі, в якій вони [2]:

- відповідають запитам (особистісно значущі);
- знайомлять з новітніми досягненнями науки в тій чи іншій сфері професійної діяльності;
- можуть бути застосовані в предметно-практичній діяльності;
- інтеграційні та глобальні в зв'язку з тим, що в дійсності ми «зустрічаємося» не з навчальними предметами, а з конкретними проблемами, для вирішення яких необхідний «надпредметний» комплекс знань і умінь;
- забезпечують оптимальне поєднання оперативних і фундаментальних знань, позаяк швидше старіють знання, які стосуються вузької спеціальності, і повільніше – теоретичні;
- носять проблемний, відкритий характер.

Отже, можна стверджувати, що використання в роботі з педагогами форм і методів інтерактивного навчання не тільки є «живою ілюстрацією» їх методичного втілення, а й повною мірою відповідає психологічним закономірностям навчання дорослих.

Використовуючи в роботі з педагогами методи і форми інтерактивного навчання, слід звернути їхню увагу на те, що в процесі такого навчання педагог виступає в декількох основних ролях. У кожній з них він виконує певні види діяльності, які передбачають високий рівень його педагогічної майстерності.

При цьому треба мати на увазі, що поняття інтерактивності набуло поширення при описі не тільки міжсуб'єктної взаємодії, а й різних способів і засобів взаємодії людини з інформаційним середовищем або його окремими елементами (інтерактивне телебачення, інтерактивна гра, інтерактивна навчальна комп'ютерна програма, інтерактивна дошка тощо). Двоїсте розуміння інтерактивності є причиною паралельного існування в педагогічній літературі та практиці двох груп однакових термінів («інтерактивні методи навчання» і «інтерактивне навчання»), одна з яких ґрунтується на характеристиці взаємодії і спілкування суб'єктів процесу навчання, а інша – на дидактичній властивості засобів навчання. У зв'язку з цим, на думку Ю. Гавронської, в розумінні інтерактивності необхідно враховувати не тільки міжсуб'єктну взаємодію (соціальний компонент освітнього середовища), але і взаємодію суб'єкта навчання з іншими її компонентами (ціннісно-цільовим, інформаційним, психологічним, експериментально-практичним, технологічним, результативним) [3]. Це дозволяє визначити інтерактивність в навчанні як характеристику безпосереднього або опосередкованого засобами навчання взаємодії суб'єкта процесу навчання з освітнім середовищем.

У ролі організатора (модератора) педагог налагоджує взаємодію учнів з навчальним матеріалом, один з одним, координує виконання індивідуальних і групових завдань дослідницького характеру, організовує колективне (групове) обговорення результатів. Так у процесі колективного обговорення педагогам вдається самостійно виявити такі особливості взаємодії в інтерактивному навчанні:

- перебування суб'єктів освітнього середовища в одному смисловому просторі;
- спільне занурення в проблемне поле розв'язуваних задач, тобто включення в єдиний творчий

простір;

- узгодженість в підборі методів і засобів реалізації розв'язання задач;
- спільне входження в емоційний стан, переживання співзвучних почуттів, що супроводжують процес розв'язування задач.

У ролі консультанта-фасилітатора педагог звертається до професійного досвіду учнів, спонукає їх самостійно збирати нові дані, шукати рішення вже поставлених завдань, самостійно ставити нові тощо.

У ролі фасилітатора педагог відмовляється від позиції експерта на користь ролі помічника, який супроводжує власний пошук учнів. Переваги фасилітаторської (помічної) ролі педагога: спрямованість до особистого досвіду учасників, їх висока активність, поєднання теорії та практики, можливість використовувати новий досвід, творчість учнів, розмаїття точок зору, можливості особистісного та професійного зростання учнів і педагога. Зазначимо, що недоліками у фасилітаторській ролі роботи педагога є: звужений виклад теоретичних основ, складно дотримати тимчасові рамки, високі енерго- і трудовитрати педагога при підготовці до занять.

Щодо позитивних пріоритетів експертної ролі педагога, то переважає теоретична стрункність, чітка структура, логіка, відшліфованість методики, чіткість тимчасових рамок, готові рішення, висновки, охоплення великої аудиторії. Як недоліком такої ролі можна відзначити пасивність учасників, одноманітність методики, стомлюваність учнів, відсутність індивідуалізації.

У процесі групового обговорення педагоги приходять до висновку про те, що вибір позиції в кожній освітній ситуації здійснюється виходячи з наявних умов, поставлених навчально-розвиткових задач, рівня підготовки учнів, специфіки предмету, його змістовних особливостей, наявного часу тощо.

З метою розвитку практичних умінь педагогів з організації інтерактивного навчання їм пропонуються різні варіанти використання соціотехнічних, мисленнєво-технічних і психотехнічних засобів організації та самоорганізації освітнього процесу.

До соціотехнічних засобів відносяться методи і техніки групової, міжгрупової та загальногрупової роботи. Найбільш поширеною формою є дискусія, мета якої – створення умов для всебічного обговорення проблем, для перебудови сформованих стереотипів мислення, відпрацювання навичок поведінки в групі, консолідації групи.

Для мотивації педагогів до цього виду професійної діяльності ми використовували основні ідеї позиційного навчання [6]. Ефективним методом оволодіння новими способами професійної діяльності є позиційна дискусія – особливим чином організоване обговорення лекції або книги (статті, інформації).

Кожна позиція – це певний спосіб структурування наукового змісту. Дані позиції цілком універсальні, але можуть бути сконструйовані й інші.

Найчастіше заявляються нижчеперелічені позиції, до яких пропонуються наступні приблизні інструкції (конкретні формулювання залежать від реальної групи педагогів і досвіду їх участі в заняттях).

1. Теза. Потрібно виділити з інформації кілька тез (скільки завгодно). Під тезою розуміється деяка чітко сформульована, закінчена думка, висловлювання, що вимагає доведення.

2. Поняття. Необхідно виділити зі змісту прочитаної інформації ряд понять (скільки вийде) і розкрити їх. Поняття легше знаходити, якщо пам'ятати, що будь-яке поняття призначене для того, щоб розуміти проблему.

3. Схема. Слід відобразити зміст інформації у вигляді схеми. За формою схема може мати будь-який вигляд. Головне – вона повинна відтворювати найбільш істотні взаємовідносини між поняттями.

4. Апологія. Передбачає тимчасово стати адептами змісту, представленого в інформації (на занятті). Має бути придумано ряд положень, тез (їх може бути скільки завгодно), які здалися найбільш інтересними. До кожної тези необхідно висунути систему обґрунтувань, доказів. Вони можуть бути будь-якими: логічними, прикладами з життя, уявними експериментами тощо. Єдине, що забороняється: наводити докази, які були в інформації.

5. Опозиція. Завдання полягає в тому, що в даній позиції належить дотримуватися протилежної інструкції, тобто виділити декілька положень (тез), яких теж може бути будь-яка кількість, і довести їх хибність. Знову ж таки, способи спростування можуть бути будь-якими. Варто не забувати, що всі позиції умовні: в реальному житті можна з усім погоджуватися, але в даному випадку доведеться спростувати – позиція така.

6. Асоціація. Потрібно спробувати вибудувати асоціативний ряд у відношенні до змісту інформації. Асоціації можуть бути будь-якого типу (малюнок, фраза з кінофільму, книги тощо). Важливо вказати, до якого з елементів змісту відноситься кожна запропонована асоціація.

7. Гість. Завдання даної позиції представити, що саме тут і тепер вперше отримана (почута) інформація щодо методів та форм інтерактивного навчання, що в освітнє середовище потрапили випадково. Необхідно підійти до заняття з позиції здорового глузду звичайної людини.

### Актуальні проблеми в системі освіти: ЗНЗ – доуніверситетська підготовка – ЗВО

Важливо, що всі ці позиції відносяться до одного з типів прояву ставлення до змісту: нормативного («Поняття», «Теза»), змістового («Асоціація», «Гість») і діалектичного («Схема», «Опозиція»).

Нормативні позиції відображають загальні значення, заявлені в занятті, формують той єдиний контекст, який дозволяє вибудувати наукове спілкування з приводу форм і методів інтерактивного навчання, прояснити і конкретизувати основні поняття.

Змістові позиції важливі для прояву незрозумілого, розмитого, несформованого, але вже існуючого у педагогів до обговорюваної інформації, виходячи зі свого досвіду та життєвих цінностей.

Позиції діалектичні є випробувальним полем для здібностей до перетворення змісту, до появи нових ідей, вдосконалення продуктивних розумових операцій, прояву креативності.

Результати групової, міжгрупової та загальногрупової роботи оцінюють експерти, консультанти, самі педагоги, що забезпечує об'єктивність оцінки, сприяє конструктивній зміні позицій та відіграє вирішальну роль в розумінні учасниками своїх помилок.

Основний мисленнєво-технічний засіб організації робочого процесу в інтерактивній технології – це технологія групового розв'язання проблеми, що представляє собою набір процедур і дій, виконання яких забезпечує вирішення поставлених завдань. Великий інтерес у педагогів викликає такий метод організації групової роботи, як модерація.

Ми поділяємо погляд на походження терміну «модерація» від італійського *moderare*, що означає «пом'якшення», «стримування», «помірність» [8, с. 111].

Як освітня технологія модерація була вперше розроблена в 60-ті рр. ХХ ст. в Німеччині. Вона розроблялася як технологія групової роботи, в якій за допомогою різних робочих технік створюються умови для прийняття ефективного рішення в групах.

Перша ґрунтовна публікація про метод модерації з'явилася в 1980 р. і мала назву «Ідеї модерації» (К. Klerbert, Е. Schreder, W.G. Straub). У праці вперше було обґрунтовано необхідність використання в процесі модерації групової роботи засоби візуалізації та вербалізації. В якості узагальненої мети може виступати організація групової роботи в режимі партнерства при дотриманні рівноправності її учасників.

Таким чином, технологія модерації може трактуватися як:

- спрямовано-структурований процес інтеракції в групах за допомогою вербалізації та візуалізації;
- активна участь всієї команди в досягненні конкретного результату.

У сучасному значенні під модерацією розуміють технологію організації інтерактивного спілкування, завдяки якій групова робота стає більш цілеспрямованою і структурованою [5, с. 9]. Процес спільної роботи, організований за допомогою прийомів і методів модерації: формує і розвиває навички спільної діяльності; сприяє зняттю бар'єрів спілкування; створює умови для розвитку творчого мислення і прийняття нестандартних рішень.

Метою модерації прийнято вважати досягнення ефективного рівня ділової комунікації при демократичному плануванні і стимулюванні активної участі співробітників. Таке розуміння результатів органічне в системі перепідготовки педагогічних кадрів, так як діловий характер комунікації задається спільністю професійних прагнень, відкритістю до інновацій і бажанням слухачів творчо збагатитися для оптимізації власної педагогічної діяльності. Технологія модерації взаємозбагачує професіоналів за рахунок занурення їх в широке семантичне поле професійної мови, естетичне переживання краси своєї науки, ситуації емоційного вираження логічно упорядкованого індивідуально-групового наукового або навчального продукту.

В основі модерації лежать базові процеси, які можна умовно назвати чотирма «китами модерації»: візуалізація, вербалізація, презентація, зворотній зв'язок. У практиці модерації поєднується ділова і соціально-емоційна фаза вербальної комунікації та відповідні їм техніки аргументації та зниження емоційного напруження. Техніка постановки запитань є однією із самих важливих складових методу модерації. Мудрість говорить: «Хто запитує, той управляє».

Технологія модерації має такі особливості:

- чітке структурування всього процесу обговорення проблем і прийняття рішення відповідно до заявленої мети;
- специфічні вимоги до професійної компетентності та особистісних особливостей модератора;
- наявність обов'язкових «правил гри» для всіх учасників.

У технології модерації найбільш розповсюджені основні техніки: «Mind-mapping», «СВУС», «SOFT», «Clustem» та ін. «Clustem» – спеціальний термін модераторської практики, що характеризує процес систематизації робочого матеріалу за принципом від часткового до загального.

Крім того, під час застосування модерації у освітньому процесі знайшли застосування багато відомих активних методів навчання: метод мозкового штурму, пряма мозкова атака, зворотна мозкова атака, комбіновані варіанти мозкових атак (подвійна пряма мозкова атака, зворотна і пряма мозкова атака, пряма і зворотна мозкова атака, мозкова атака з оцінкою ідей, мозкова атака по коловою схемою), метод

номінальної групи, метод критичного опитування (метод подвійного карткового опитування, модифіковане карткове опитування), метод виклику, метод точкових питань, метод смислового поля, метод «гарячого стільця, протоколювання, систематизація очікувань, настроїв, а також такі прийоми групової роботи, як аналіз, синтез, зведення, сходження, індукція, дедукція рефлексія, розуміння, вирощування ідеї, нерозуміння, сумнів, проблематизація, критика, заперечення, інверсія, приведення до абсурду [5, с. 68–70].

У процесі підготовки педагогів до використання форм та методів інтерактивного навчання нами були апробовані наступні етапи модерації.

1-й етап – встановлення вільної та довірчої атмосфери. На даному етапі створюється настрій педагогів на майбутню роботу. Вмілий початок допомагає звільненню від непродуктивних стереотипів поведінки, визначає атмосферу відкритості, підвищує працездатність учасників. Модератор позначає свою роль, завдання майбутньої роботи та результати, які потрібно отримати. Бажано також поцікавитися в учасників щодо їх очікувань від майбутньої роботи та зафіксувати у вигляді карток і плакатів.

2-й етап – визначення і формулювання проблеми або теми обговорення. На даному етапі необхідно чітко сформулювати тему майбутнього обговорення, довести до свідомості кожного учасника групи значимість проблеми особисто для нього, позначити його роль у вирішенні проблеми, але не приступати до обговорення проблеми по суті.

Для цього модератором формулюються конкретні питання: «Які результати роботи будуть важливі особисто для вас?», «Чи є запропонована тема актуальною для вас особисто і чому?», «Які аспекти даної проблеми вас особливо цікавлять?» тощо.

Продовжуючи розмову, модератор збирає формулювання індивідуальних пропозицій для обговорення (нагальні питання). Потім усіма учасниками визначається значимість кожного з питань вдається виявити пріоритети для обговорення.

Таким прийомом досягається усвідомлене включення учасників групи в процес обговорення; модератор отримує оперативну інформацію, облік якої дозволяє зробити процес обговорення особистісно значущим практично для всіх учасників групи; крім того, аналіз задоволеності очікувань надзвичайно важливий при підведенні підсумків.

3-й етап – обговорення теми в малих групах і загальна презентація результатів. Очевидно, що найбільш продуктивно обговорення проходить в малих групах, коли кожен може висловитися і бути почутим. Відбувається обмін думками, виявляються протиріччя та шляхи їх вирішення. Необхідною умовою є встановлення тимчасового регламенту.

У ході обговорення модератор за необхідності консультує учасників щодо логіки «сценарію» і вимог до форми презентацій результатів, а також контролює дотримання регламенту.

Результати обговорення в підгрупах надаються всім учасникам освітнього процесу за допомогою плакатів чи інших засобів візуалізації, на підставі чого проводиться загальна дискусія.

Наш досвід показує, що групова робота з педагогами сприяє розширенню їх професійної самосвідомості, зміни їх професійних (смислових та операціональних установок), корекції особистісних якостей і умінь, подолання негативних нашарувань в спілкуванні, зняттю бар'єрів, що заважають реальним і продуктивним діям.

Технологія модерації володіє достатніми можливостями для вирішення проблем підготовки, перепідготовки та підвищення кваліфікації педагогічних кадрів. Інтерактивні методи навчання, використовувані в кожній фазі модерації, ідеально підходять для даної технології, обумовлюючи якість освітнього процесу.

Сьогодні модерація – це ефективна технологія, яка дозволяє значно підвищити результативність та якість освітнього процесу; визначається тим, що використовувані методи, прийоми, та форми організації пізнавальної діяльності спрямовані на активізацію аналітичної та рефлексивної діяльності учнів, розвиток дослідницьких, проектувальних умінь, комунікативних здібностей та навичок роботи в команді.

До психотехнічних засобів відносяться, по-перше, методичні прийоми створення ситуації інтенсивної діяльності, по-друге, прийоми роботи зі свідомістю учасників і, по-третє, прийоми навчання новим навичкам і вмінням.

Активне включення слухачів у процес обговорення психолого-педагогічних і методичних особливостей форм і методів інтерактивного навчання дозволяє в ході спільної діяльності сформулювати обов'язкові умови його організації, а саме:

- довірчі – щонайменше позитивні відносини між учнями і педагогом;
- демократичний стиль;
- партнерська стратегія взаємодії між учнями і педагогом, між самими учнями в процесі

спілкування;

- опора на особистий досвід учнів, включення в освітній процес яскравих прикладів, фактів, образів;
- різноманіття методів подання інформації, форм діяльності учнів, їх мобільність;
- включення зовнішньої та внутрішньої мотивації діяльності.

Таким чином, психолого-педагогічна підготовка педагогів до розробки і використання форм і методів інтерактивного навчання обов'язково передбачає їх активне включення в моделювання ситуації інтерактивної професійно-педагогічної взаємодії. Що суттєво підвищує інтерес до навчання, обумовлює високу активність учнів і педагогів, удосконалює вміння у вирішенні реальних педагогічних проблем, синтезує педагогічні, психологічні, соціально-педагогічні, етичні та інші теоретичні знання, розвиває гнучкість професійного мислення, творчий підхід до вирішення психолого-педагогічних проблем, волю, сприяє розширенню соціального світогляду педагогів.

#### Література

1. Байденко В. И. Гуманистическая направленность подлинных болонских реформ // Высшее образование в России. – 2009. – № 10. – С. 116–126.
2. Вершловский С. Г. Взрослый как субъект образования // Педагогика. – 2003. – № 8. – С. 3–8.
3. Гавронская Ю. «Интерактивность» и «интерактивное обучение» // Высшее образование в России. – 2008. – № 7. – С. 101–104.
4. Кашлев С. С. Интерактивные методы обучения / С. С. Кашлев. – Минск : ТетраСистемс, 2011. – 224 с.
5. Петров А. В. Дискуссия и принятие решений в группе: технология модерации / А. В. Петров. – СПб. : «Речь», 2005. – 80 с.
6. Сімон Ф. Б. Організація самоорганізації // Системний погляд. – 2008. – № 1. – С. 44–64.
7. Ступина С. Б. Технологии интерактивного обучения в высшей школе : учеб.-метод. пособ. / С. Б. Ступина. – Саратов : Изд. центр «Наука», 2009. – 52 с.
8. Wachtel S. Sprechen und Moderieren in Horfunk und Femsehen. Verlag Olschlagel in : Uriitersitatsverlag Konstant GmbH (UVK – Medien / Olschlagel), 1994.

УДК 808.5:008

Герман Вікторія, м. Суми

#### ОСНОВНІ РИСИ АКАДЕМІЧНОГО КРАСНОМОВСТВА ВЧИТЕЛЯ

*У статті розглядаються основні риси академічного красномовства вчителя (змістовність і науковість; логічність, точність і чітка структура викладу; доступність; лаконічність; емоційність і образність) крізь призму риторичного канону – найважливіших ознак публічного виступу (логос, етос, пафос і топос).*

**Ключові слова:** академічне красномовство, індивідуальний ораторський стиль, риторичний канон, логос, етос, пафос, топос

*The article discusses the main features of a teacher's academic eloquence (meaningfulness and scientificity; logic, accuracy and clear structure of presentation; simplicity; conciseness; emotionality and imagery) through the prism of the rhetorical canon – the most important signs of public speaking (logos, ethos, pathos and topos).*

**Keywords:** academic eloquence, individual oratorical style, rhetorical canon, logos, ethos, pathos, topos.

У ХХІ ст. нагальною суспільною потребою в Україні вважаємо формування риторичної особистості вчителя елітарного типу в умовах зростання культурно-просвітницької активності етносу, відродження національної культурної спадщини, у тому числі й риторичної. Під риторичною особистістю вчителя розуміємо таку особистість, яка, володіючи ефективним мисленням, якісним мовленням, демонструє високий культурно-комунікативний рівень, діалогову взаємодію, успішно вибирає стратегії співпраці й реалізує закони риторики в педагогічних ситуаціях спілкування [1, с. 13].

Спіраючись на дослідження в цій царині вітчизняних і зарубіжних науковців (Я. Білоусова [2], Н. Голуб [3], О. Залюбінська [4], Л. Мацько [5], Г. Сагач [6], М. Хлебнікова [7] та ін.), констатуємо, що вищою формою вираження риторичної особистості вчителя необхідно вважати її реалізацію відповідно до вимог ідеальної риторичної поведінки та досконалого володіння основними рисами академічного красномовства, окреслення яких і становить мету статті.

Творчий, освітній і виховний потенціал риторики розкривався впродовж віків існування цивілізації. Формування риторичної особистості сучасного вчителя своїми витокami сягає античних часів. З самого започаткування риторики була помітна її педагогічна спрямованість. «Педагогічний елемент» був у ній настільки міцним, що початкові етапи її становлення відбувалися як розвиток саме педагогічної риторики.

Слово «академічний» походить від грецького «академія» – так називалися грецькі сади, що начебто належали міфічному героєві Академу. Згодом цим словом почали називати філософську школу,

засновану Платоном у цій місцевості. Саме з ім'ям Платона пов'язуємо становлення основ риторичної культури вчителя.

Серед розмаїття потрактувань риторики виділяємо дві головні традиції. Перша традиція найбільш яскраво репрезентована у творчості давньогрецького філософа Аристотеля (IV ст. до н. е.). У її межах риторика визначається як «мистецтво переконання». Відповідно до цієї традиції головне завдання оратора – переконання аудиторії. Друга традиція найбільш яскраво репрезентована у творчості давньоримського ратора Квінтіліана (I ст. н. е.). У її межах риторика визначається як «мистецтво говорити витончено». Відповідно до цієї традиції завдання оратора – краса, вишуканість, витонченість мовленого слова. Переконання ж виступає як можлива, але далеко не головна мета оратора. Кожна з цих традицій, без сумніву, містить у собі раціональне зерно. Разом з тим виділення лише одного аспекту ораторської діяльності призводить до втрати цілісності в розумінні предмета й завдань риторики [1, с. 29].

Античні риторичні доводи доводили, що публічний виступ повинен навчати, подобатися, зворушувати. Так, Цицерон вважав, що найкращий оратор той, який своїм словом і навчає слухачів, і приносить задоволення, і справляє на них сильне враження [8, с. 26]. Цим вимогам мають відповідати й сучасні виступи. Особливо це стосується педагогічної діяльності, академічного красномовства.

Академічне красномовство – це ораторська діяльність науковця, викладача, вчителя, що доповідає про результати дослідження або популяризує досягнення науки, навчальної дисципліни, характеризується науковим викладом, глибокою аргументованістю, логічною культурою. Галузь його застосування – шкільна (різних рівнів) і наукова аудиторія; охоплює мистецтво читання лекцій, виголошення доповідей, промов, ведення дискусії, полеміки тощо.

Учитель навчає тоді, коли ґрунтується на науково достовірних знаннях про предмет, логічних судженнях, відображає реальні факти, явища, події тощо. Подобатися учням буде правильна, точна, чиста, логічна, змістовна, доступна, ясна, виразна, милозвучна, естетична, багата мова вчителя. Досягти цього можна тільки за умови високої мовної культури. Зворушуватиме слухачів натхненний емоційно-оцінний виступ, який збуджуватиме почуття, глибоко хвилюватиме порушеними проблемами й небайдужим ставленням до них учителя.

Досягти впливу на слухачів виступом, переконати їх у чомусь можливо тільки тоді, коли вчитель досягнув бездоганного ораторського стилю – гармонійно поєднав логічні, психологічні, вербальні й невербальні складники спілкування й зовнішню культуру, а також виконав пораду римського імператора Клавдія: «Не говори завжди, що знаєш, але знай завжди, що говориш». Отже, індивідуальний ораторський стиль, на наш погляд, – власна мовотворча манера, в якій гармонійно поєднуються логічні, психологічні, вербальні й невербальні складники спілкування, зовнішня культура, талант, натхнення й майстерність оратора.

Основне завдання вчителя – переконати слухачів у правильності своєї позиції. Виступ переконливий, якщо в ньому продумані зміст, точність і ясність висловлювань, доступність і логічність викладу, експресивність, аргументованість. Сприяє цьому також композиційна, змістова й структурно-граматична цілісність тексту виступу. Переконливість значною мірою залежить від тих аргументів, за допомогою яких обґрунтовується істинність основної ідеї, а також від ступеня використання в доведенні фактів і положень, які не потребують обґрунтування, посилань на авторитетні джерела, точних цитат і висловлювань, результатів досліджень, статистичних даних. Це підсилює аналітичний аспект виступу та його інформативність. «Говори з переконанням – слова і вплив на слухачів прийдуть самі собою», – стверджував Гете.

Для того, щоб донести до слухача важливу навчальну чи наукову інформацію, збудити думку, переконати, викликати інтерес і утримувати його, вчитель має володіти багатьма рисами академічного красномовства, з яких найголовнішими є: змістовність і науковість; логічність, точність і чітка структура викладу; доступність; лаконічність; емоційність, образність тощо.

Змістовність і науковість – це визначальні риси академічного красномовства взагалі й різних жанрів зокрема. Це наповненість виступу фактами, вміння із фактів вивести узагальнення, сформулювати основну думку, проблему, показати ступінь її розв'язання в науці й наголосити, які положення ще залишилися дискусійними; наявність власного, можливо, й відмінного від загальноприйнятого, погляду на питання. Водночас учитель не повинен переважувати виступ науковим матеріалом, а натомість докладніше аналізувати певні факти чи положення, пам'ятаючи, зокрема, порівняння видатного хіміка, фізика Д. Менделєєва: велика кількість фактів у виступі нагадує піч, до того завалену дровами, що вона не загоряється.

Логічність, точність і чітка структура викладу – надзвичайно важливі умови досягнення потрібного ефекту від виступу, з якого слухач повинен винести струнку систему поданих фактів, ідей, а не їх хаотичне нагромодження. Бути логічним – це означає вміти виділити головну думку й провести її послідовно через весь виступ, не забути про висунуту тезу, а обов'язково довести її за допомогою

яскравих фактів. Логічність виявляється в послідовності висловлювання, його доказовості й аргументованості, в побудові мовлення відповідно до законів логіки. «Добре говорити – значить просто добре думати вголос», – вважав французький письменник і філософ Е. Ренан.

З логічності викладу матеріалу закономірно випливає чіткість побудови виступу, в якому виразно повинні виділятися такі частини, як вступ, де повідомляється тема, висуваються тези; головна частина – тіло виступу, основний зміст, розгортання висунутих тез і їх аргументація; висновок – узагальнення основної частини, підкреслення головної думки, побажання щодо подальшого самостійного опрацювання теми, окреслення теми наступного виступу, інтрига проблеми на перспективу тощо. Струнку побудову виступу тонко відчувають слухачі. Виступ хаотичний, в якому «кінці не зведено з кінцями», вони характеризують народною мудрістю «на городі бузина, а в Києві дядько» або «наговорив сім мішків гречаної вовни». Тому вчитель повинен пам'ятати промовисту цитату А. Чехова: «Якщо в першому акті на стіні висить рушниця, то в останньому вона повинна вистрілити». Хоча видатний письменник так сформулював потребу логічності і стрункості, завершеності побудови драматургічного твору, але вчитель – це також актор.

Ще одна необхідна риса виступу вчителя – доступність. Виникає складне завдання: поєднати науковий і навчальний матеріали, інколи досить важкі для сприймання, з легким і доступним викладом. Справжній учитель обов'язково прагне цього і досягає за допомогою бездоганного володіння предметом (тільки той, хто ясно уявляє, про що він має говорити, знайде найбільш прості й доступні слова для пояснення певного явища, доведення окремих положень); доречного вживання іншомовних слів; використання загальноживаної лексики. Виступ, який турбується про істину, повинен бути простим і немудрованим – радив ораторам Сенека (римський філософ, поет і державний діяч 4 ст. до н.е.) Отже, ясність – краса глибоких думок.

Оратор має вичерпати тему, а не терпіння слухачів, – вважав В. Черчилль (прем'єр-міністр Великої Британії), відстоюючи лаконічність як одну з основних рис красномовства. Стислі виступи розглядаються слухачами як більш розумні, правильні й правдиві. Говорити стисло – складна наука, але найкращий виступ стає нудним, якщо його затягнути.

Ще античні риторичні важливою рисою красномовства вважали образність, емоційність мовлення. На перший погляд може здатися, що ці риси не сумісні з академічним красномовством. Виняток хіба що можна зробити для предметів гуманітарного циклу – літератури, історії, педагогіки, психології. Постає питання: яка образність може бути у виступах з математики, хімії, біології й інших точних і природничих наук? Однак ознайомлення з ораторською майстерністю вчених, кращих учителів дозволяє дати ствердну відповідь на це питання. «Якщо хочеш примусити когось заплакати, то перш за все повинен заплакати сам», – радив давньоримський поет Гораций. Емоційність – обов'язкова вимога виступу вчителя, але вона повинна бути стриманою. Погоджуємося з американським вченим П. Сопером, який писав, що слухач відчуває почуття незручності, коли спостерігає «емоційний розгул» оратора [9, с. 117–118].

Академічне красномовство має писемно-усну форму реалізації: вся підготовча робота (задум, концепція, породження тексту: тези, положення, докази, факти, мовне вираження) фіксується на папері, тобто має писемну форму і належить тільки оратору. Цей писемний етап необхідний для того, щоб оратор зумів викласти хід своїх думок послідовно, логічно, несуперечливо, нічого не забути з основних думок, докладніше розібратися у власних судженнях і відчути їх вагу. З цього приводу американський педагог, психолог Д. Карнегі радив постійно занотовувати всі роздуми, які спадають на думку, і весь час ретельно обдумувати їх... Записуючи, відшліфовувати як саму думку, так і її словесну форму... Значно легше аналізувати факти після їхнього попереднього запису: добре сформульована проблема – наполовину розв'язана проблема; ... добре підготовлений виступ – це 9/10 виголошеного виступу.

На етапі виголошення виступу підготовлений текст має відчужитися від паперу і стати ніби усномовним породженням. Тут настає зручний момент для мовної імпровізації. На виконавському етапі імпровізація неминуха, тому що прочитаний без неї текст не стане виступом, а буде читанням, яке створюватиме ефект штучності. Про значення імпровізації під час виступу французький письменник В. Гюго писав так: «Імпровізація – не що інше, як раптове і довільне відкриття резервуара, який називається мозком, але треба, щоб цей резервуар був повний, від повноти думки залежить багатство мовлення. По суті, те, що Ви імпровізуєте, здається новим для слухачів, але є старим для Вас; говорить добре той, хто поширює роздуми цілого дня, тижня, місяця, а іноді й цілого свого життя у мовленні, яке триває годину».

Писемно-усна форма реалізації надає виступу вчителя книжно-розмовного характеру. Книжний характер виявляється в дотриманні норм літературної мови, у логічній послідовності, точності й стислості матеріалу, у доцільності добору художніх засобів, виразності. Розмовний характер виступу виявляється передусім у його усному виголошенні й використанні тих мовно-виражальних засобів, зокрема емоційно-



вольових, які впливають на учнів і здатні активізувати їх сприймання, пізнавальну і творчу діяльність.

Таким чином, схарактеризовані основні риси академічного красномовства узгоджуються з риторичним каноном – найважливішими ознаками публічного виступу (основоположними категоріями риторики): логос, етос, пафос і топос.

Логос. У давньогрецькій мові *logos* означало єдність таких понять: 1) слово, мова, мовлення; 2) поняття, думка, розум. Логос як основна категорія класичної риторики був покликаний представляти думку і слово в єдності, що означало: слово має зміст, думку, воно має йти від розуму й апелювати до нього. Логічність є однією з основних ознак виступу й тексту. Вона реалізується через чітке дотримання композиції виступу, культуру мислення оратора (застосування системи логічних доказів, елементів сюжетності, інтрига в побудові виступу, гнучкість мислення тощо).

Етос. У давньогрецькій мові *etos* означало *звичай, звичка, характер, норв* (від нього походить і сучасне *етика*) і в античній риторичній спочатку вживалося як ознака до слова оратор, а потім закріпилося в риторичній науці як її моральний принцип. Як одна з основних категорій класичної риторики етос визначав зразкову суспільну й особисту морально-етичну поведінку оратора. За Аристотелем, промовець має пізнаватися слухачами як людина достойна, гідна апелювати до їхніх сердець і розуму. Слухачі завжди й усюди складають уявлення про етос оратора, у цьому допомагає їм його виступ. Ф. Прокопович подавав етос риторики як види чеснот: мудрість, справедливість, хоробрість, поміркованість тощо. Кожна з цих чеснот описувалася як комплекс рис промовця, правил поведінки і дій, які мають вести до вдосконалення моралі й етики особистості.

Риторична наука й практика завжди декларувала й відстоювала високу моральність як непорушний закон, як велике благо оратора й риторики в цілому. Сьогодні етос є основою формування риторичного ідеалу вчителя, бо характеризує його особистісні моральні якості – добродієність, порядність, гідність, справедливість, чуйність, привітність, ввічливість, щирість тощо);

Пафос (гр. *pafo*s – пристрасть, почуття) – це емоційне устремління оратора, яке виявляється в його чуттєвій піднесеності, впливові на слухача, натхненні, викликаному глибокою переконаністю. Пафос є категорією естетики. Проблема пафосу як поняття риторики постає в розмежуванні пафосу самого ратора, тобто його особистих почуттів, що втілюються у виступі, і того пафосу, який досягається мовно-виражальними засобами.

Топос (гр. *topos* – місце) – це риторичне поняття, що означає загальні місця у виступі. До них належать найтиповіші часо-просторові мовні ситуації та їх описи, які легко запам'ятати, які майже в усіх риторів однакові (структурно-сміслові моделі – готові уривки текстів, мінітексти, цілі тексти). Антична риторика любила топоси й розробляла заготовки для них (логограми) та схеми, які легко можна було пристосувати до аналогічних ситуацій. Цій меті значною мірою служили зразки промов із певних тем і для певних ситуацій. Сьогодні топос – це вміння оратора використовувати типові ситуації, теми, вислови тощо.

Отже, елітарна риторична особистість українського вчителя – це особистість, яка, володіючи ефективним мисленням (логосом), якісним мовленням, демонструє високий культурно-комунікативний рівень (етос, пафос і топос), успішно реалізує закони риторики й основні риси академічного красномовства в будь-яких ситуаціях спілкування.

Вищою формою реалізації риторичної особистості вчителя є риторичний ідеал. Перспективою подальших розвідок вважаємо окреслення особливостей риторичного ідеалу в аспекті Нової української школи.

### Література

1. Герман В. Риторична культура вчителя в академічному просторі : навч. посіб. / В. Герман. – Суми : Вид-во СумДПУ ім. А. С. Макаренка, 2018. – 190 с.
2. Білоусова Я. В. Формування риторичної культури студентів гуманітарних факультетів у навчально-виховному процесі : автореф. дис ... канд. пед. наук / Я. В. Білоусова. – К., 2004. – 27 с.
3. Голуб Н. Б. Риторика у вищій школі / Н. Б. Голуб. – Черкаси : Брама-Україна, 2008. – 400 с.
4. Залюбінська О. Б. Педагогічні засади формування риторичної культури особистості / О. Б. Залюбінська. – Режим доступу : <http://www.referat.allserver.ru/?i=4139736>.
5. Мацько Л. І. Риторика : навч. посіб. / Л. І. Мацько, О. М. Мацько. – К. : Вища школа, 2006. – 311 с.
6. Сагач Г. М. Риторика : навч. посіб. / Г. М. Сагач. – К. : Видавничий дім «Ін Юре», 2000. – 568 с.
7. Хлебникова М. С. Homo Logvens в свете современных риторических представлений / М. С. Хлебникова // Риторика и культура речи в современном обществе и образовании : сб. матер. X Междунар. конф. по риторике. – М. : Флинта: Наука, 2006. – С. 435–438.
8. Цицерон М. Т. Три трактата об ораторском искусстве / М. Т. Цицерон. – М. : Наука, 1972. – 471 с.
9. Василенко В. Академічна риторика : навч. посіб. для студентів гуманітарних факультетів вищих навчальних закладів / В. Василенко, В. Герман. – Суми : ФОП Наталуха А. С., 2011. – 276 с.

10. Герман В. Спецкурс «Академічна риторика» в системі фахової підготовки вчителя-філолога / В. Герман // Українська література в загальноосвітній школі. – 2008. – № 10. – С. 49–59.
11. Герман В. В. Риторична культура як основа формування риторичної особистості вчителя / В. В. Герман // Науковий часопис НПУ ім. М. П. Драгоманова. Серія 16. Творча особистість учителя : проблеми теорії і практики : зб. наук. праць. – К. : Вид-во НПУ ім. М. П. Драгоманова, 2013. – С. 64–67.

УДК 32+37.08

Грущинська Наталія, м. Київ

## ВПЛИВ ТЕНДЕНЦІЙ ЕКОНОМІЧНОЇ ДЕМОКРАТІЇ НА ПРОЦЕСИ ФОРМУВАННЯ ПОЛІТИКО-УПРАВЛІНСЬКОЇ ЕЛІТИ

*У статті досліджено вплив тенденцій економічної демократії на процеси формування політико-управлінської еліти.*

**Ключові слова:** демократія, економічна свобода, політико-управлінська еліта, Індекс економічної свободи, Індекс демократії, криптовалюта

*The article considers the influence of economic democracy tendencies on the formation of the political and managerial elite.*

**Keywords:** democracy, economic freedom, political and managerial elite, index of economic freedom, democracy index, cryptocurrency

Процеси вільного ринку та демократії поєднуються між собою, разом з тим спірним питання залишається, наскільки для ефективного функціонування ринку потрібен процес демократії. Лише ринок забезпечує свободу, через те, що ринок дає можливість вибору.

Питання демократизації суспільства, впливу демократичних процесів на економічний розвиток розглядалися в роботах А. Пшеворського, М. Альвареса, Х. Чейбуба, Ф. Лімонжі, А. Никитченко. Проблематика взаємодії інститутів влади та громадянського суспільства досліджується в працях М. Михненко. Поряд з цим, питання взаємодії економічної та політичної свободи потребують деталізації та аналізу. Питання пов'язанні з теорією економічної свободи розкриваються в ідеях зарубіжних науковців: А. Сміта, Дж. Хаана і Дж. Стема, Дж. Гансона, Дж. Хекелмена і М. Строупа, П. Цагліді. У вітчизняних працях науковців В. Бойко, А. Гальчинського, О. Глушенко, Н. Литвиненко, І. Марковича, Л. Хижняка акцентується увага на сприянні державного регулювання економічному зростанню та добробуту населення.

Мета статті полягає у дослідженні впливу тенденцій економічної демократії на процеси формування політико-управлінської еліти.

Економічна демократія окреслює втілення принципів свободи в економічних відносинах. Функціонально економічна демократія на підприємствах передбачає управлінський контроль за сферою господарської діяльності (зайнятість, соціальна політика, гуманізація праці). Економічна демократія протиставляється одержавленню, разом з тим, економічна демократія проголошується альтернативою ринковому господарству, яке усуває рядового працівника із сфери прийняття економічних рішень.

Виявами економічної демократії в сучасному капіталістичному суспільстві є доктрина «людських відносин на виробництві», що яскраво представлено на прикладі Японії в якості системи якості, в США при дослідженні в галузі «гуманізації технологій», та передбачає демократизацію виробничої діяльності і сприяє підвищенню продуктивності праці. Для України характерно проголошення демократичних економічних реформ, які розглядаються як умова запобігання поступової втрати економічної, політичної незалежності України, припинення процесу деградації генетичного фонду українського народу. Прикладом також може бути модель «народної економіки» С. Мочерного. Діяльність держави повинна бути спрямована на створення сприятливих умов для розвитку відносин самоуправління та самоорганізації на всіх рівнях життя суспільства, прийняттям законів, що демократизують економічну діяльність, значно розширюють права трудових колективів на підприємствах усіх форм власності, тощо. Держава виконує функції забезпечення кредитів та інвестицій, розвиток системи навчання і перепідготовки кадрів, засобів доступу трудящих до виробничої, економічної та іншої інформації на рівні підприємства, регіону, галузі тощо. Держава також визначає стратегію суспільного розвитку, розв'язує загальнонаціональні завдання, визначає пріоритетні напрями в економіці.

Дослідження статистичних даних країн з різними політичними режимами показує, що низький рівень економічного розвитку дійсно є несприятливим чинником для демократизації, однак, він не робить її неможливою. Демократії історично існували і на тлі низького економічного розвитку (США в 1820 р., Франція в 1870 р., Швеція в 1890 р.). Як суттєві передумови демократії, дослідники виділяють парламентські інститути, національну консолідацію, прихильність еліт до демократичного переходу, необхідність якого вони визнають не через цінність демократії як такої, а тому, що вона, як виявляється,

здатна створити найкращі умови для виходу з кризової ситуації [5]. Модель С. Ліпсета базується на передумові прямолінійної залежності, що існує між рівнями економічного і демократичного розвитку [6]. Відповідно до моделі криволінійного взаємозв'язку економічного розвитку й демократії (Р. Джекман), елементи стабілізації демократії виникають при тривалому економічному зростанні, але й при зростанні економіки рівень демократичного розвитку може зменшуватися, якщо економічні чинники демократії не підтримуються іншими (інституціональними та культурними). Наприклад, досить значною проблемою, пов'язаною з економічним розвитком суспільства, є проблема соціальної рівності [6].

Демократичні ідеали свободи і рівності поєднуються з економічними процесами в якості соціального партнерства, здатному враховувати інтереси як бізнесу, так і найманих робітників, яких представляють профспілки. Уряд, менеджмент і профспілки повинні здійснювати спільні заходи щодо регулювання ринкової економіки, а розвинена система соціального забезпечення – перешкоджати поширенню нерівності в доходах.

Аналізуючи досвід країн Західної Європи, Північної Америки, Австралії, Японії, можна визначити, що для ефективного функціонування демократичної системи необхідні певні економічні умови. Успіх системи залежить від того, наскільки високим є рівень економічного забезпечення суспільства і від того, наскільки ефективними є механізми ліквідації соціальної нерівності. Високий рівень економічного зростання збільшує ймовірність того, що все більше соціальних груп матимуть можливість скористатися його результатами. Відповідно, можна допустити, що економічне зростання передбачає економічну свободу.

Свобода вибору, як трактує Велика економічна енциклопедія, – «вільне право власників матеріальних ресурсів і грошей на свій розсуд використовувати їх або позбавлятися від них, вільне право робітників зайнятися будь-яким видом праці, на який вони здатні, і вільне право споживачів витратити свої доходи». Проте чи всім доступна свобода вибору і чи кожен користується цим правом. Можливо, суб'єкт діє у встановлених рамках, і не здогадується про це, думає що має свободу вибору. Вивчення стану свободи в світі (*Freedom in the World*) проводиться міжнародною неурядовою організацією Freedom House разом з супроводжуючим його рейтингом про стан політичних та громадянських свобод в країнах світу.

Так, в 2017 р., в першу п'ятірку вільних країн увійшли: Фінляндія, Норвегія, Швеція, Канада, Нідерланди – по 100 балів, Сент-Вінсент (49 місце-91 бал), Ізраїль (68 місце-80 балів), Болгарія (69 місце), Намібія (77 місце, 77 балів). З 90 місця по 156 розташувалися частково вільні країни-серед яких на 108 місці Україна з 61 балами. Катар на 168 місці з 26 балами, поруч з Афганістаном – 170 місце. Росія на 180 місці з 20 балами. Замикає список невільних країн по політичним і громадянським показниками – Сирія на 220 місці з балами – 1,0 [3]. Тепер про економічну сторону питання. Ринкова економіка, яка заснована на економічній свободі, створює оптимальну (хоча й не абсолютно найкращу в економічному і соціальному плані) систему залучення до ефективного, ініціативного і що відповідає економічному поведінці. У ринковій економіці люди і колективи орієнтуються на власні інтереси і сили, а за негативні наслідки господарювання самі ж і відповідають. Наскільки ж рівні економічної свободи, політичної і громадянської залежать один від одного. Згідно з рейтингами і статистичними даними, зв'язок не завжди прямопропорційний.

Значною сполучною ланкою є співвідношення між структурою соціальних контактів і економічним добробутом, що відображає потенційну вигоду соціально спрямованих політичних рішень, які передбачають собі за мету розвиток економіки. Економічна свобода співвідноситься з високим ВВП на душу населення. Згідно Індексу економічної свободи (*Index of Economic Freedom*) в країнах з більш вільними економіками набагато вище рівень добробуту населення.

Згідно Індексу економічної свободи (*Index of Economic Freedom*) в країнах з більш вільними економіками набагато вище рівень добробуту населення. Так, в першу десятку країн з найбільш вільною економікою входять: Гонконг, Сінгапур, Австралія, Нова Зеландія, Швейцарія, Канада, Чилі, Маврикій, Данія, США, відповідно. Грузія займає 23 місце, Катар 34, Ізраїль – 35, Бутан – 97, Хорватія – 103, Росія – 153, Україна – 162, Північна Корея – 178. Але лідируючі країни в рейтингу політичних свобод не збігаються з лідерами економічних свобод. Економічно сильний Катар ось уже яке десятиліття поспіль, з дуже низьким рівнем політичної свободи, за допомогою нафтових доходів створив товариство повного соціального забезпечення, в якому більшість послуг безкоштовні або в значному обсязі субсидуються державою. У даний час в Катарі середній дохід на душу населення - один з найвищих в світі. Катар – конституційна монархія. Країною править Емір, який безпосередньо нікому не підзвітний. У Катарі відсутня виборча система. Політичні партії заборонені. Наступний приклад, Макао як адміністративний регіон КНР з власними законами, податками, митною та грошою системами, повною зайнятістю населення, відсутністю боргу. ВВП країни формується на 40 % доходи від грального бізнесу, інше доходи від туризму, тютюнового та риболовного бізнесу. За даними 2016 р., Макао займало 4 місце за

**Актуальні проблеми в системі освіти: ЗНЗ – доуніверситетська підготовка – ЗВО**

розмірами ВВП на душу населення після Люксембургу, Швейцарії, Норвегії. Разом з тим, в рейтингу економічно вільних економік Макао відноситься до частково вільних, а в політичному рейтингу – дані відсутні загалом, що враховуючи специфіку розвитку країни свідчить про жорстке державне регулювання.

Гонконг на 110 місці в рейтингу політичної свободи і на 1 за економічною свободою. Грузія в економічній свободі також випереджає політичну: 16 і 98 місця відповідно, що забезпечено органічним законом Грузії про економічну свободу, прийнятим парламентом Грузії в 2011 р.

Республіка Македонія на 114 місці політичної волі і 33 місце в рейтингу економічної. Ізраїль 68 місце серед вільних політично країн і 31 в рейтингу економічної свободи. А ось в Україні ступінь політичної свободи вище економічної. Позиція України, економіка якої серйозно похитнулася в результаті подій останніх років – анексії Криму та збройного конфлікту на Донбасі, здійснює активні процеси реформування. Однак, залишається необхідність розвитку ринків капіталу, приватизації державних підприємств і вдосконалення законодавчої бази і верховенства права. У рейтингу політичної свободи враховані 12 свобод – від права власності до фінансової свободи. Особливо низько оцінені показники: право власності, свобода торгівлі, цілісність управління.

Аналізуючи індекси свобод економічної та політичної, доречно згадати і про інші, наприклад Індекс свободи людини – характеризує стан свободи людини у світі на основі загальних критеріїв, які охоплюють особисті, громадянські й економічні свободи. Індекс представляє загальні критерії свободи людини, що розглядаються як відсутність примусових обмежень. (верховенство права, захист і безпека, пересування, релігія, зібрання, асоціації та громадянське суспільство, вираження думок, відносини, кількісний розмір уряду, правова система та права власності, доступ до фінансів, свобода міжнародної торгівлі та регулювання кредитів, праці та бізнесу). Індекс демократії - визначення рейтингу країни, які можуть бути класифіковані повноцінною демократією, неповною демократією, країною з перехідним (гібридним) режимом або авторитарною. Індекс згрупований у п'ять різних категорій, що вимірюють рівень плюралізму, громадянських свобод і політичної культури. Показники індексу демократії частково збігаються з показниками економічної свободи країн, наприклад, перші три місця посідають Норвегія, Ісландія, Швеція відповідно; Ізраїль – 34, Гонконг – 67, Республіка Македонія – 78, Грузія – 82, Україна – 88.

Крім того, враховуючи специфіку розвитку сучасних світогосподарських процесів, економічна свобода залежить і від рівня регулювання ринку електронних валют. Країни, які заборонили або стали надмірно регулювати криптовалюти, виявилися внизу списку рейтингу економічної свободи в 2016–2018 рр., а також мають низький ВВП на душу населення. До таких країн можна віднести Марокко, Болівію, Еквадор, Киргизстан, Бангладеш. Станом на 2018 р. на світовому ринку електронних валют існує 20 основних криптовалют, найдорожча і, відповідно найбільш затребувана- bitcoin (далі біткоїн). З двадцяти провідних бірж з торгівлі криптовалютами, як мінімум 6 (при цьому найбільш домінуючих, Binance, OKEx, Bitfinex, Nuobi, Kucoin, LakeBTC) належать до юрисдикції КНР + 1 до Південної Кореї. Роки їх створення від 2013 до 2017 і дві, які знаходяться в рейтингу на перших позиціях – 2017 р. [7]. «Китайські» біржі характеризуються низькими зборами за торгівлю і швидкою обробкою. Умови для торгівлі більш ніж сприятливі. Наявність значної кількості бірж Китаю дає їм можливість домінувати на ринку електронних валют, і певною мірою контролювати зовнішню ситуацію на ринках криптовалют. Не дивлячись на це, Китай має намір ввести додаткові заходи проти торгівлі криптовалютами на своїй території. А саме заборону щодо онлайн-платформ і мобільних додатків. З вересня 2017 р. уряд Китаю вже заборонив криптовалюти ICO, *Initial coin*, але тим не менше не оприлюднена інформація щодо біткоїнів та іншу криптовалюту «ефіріум». Враховуючи геополітичні можливості Китаю, можна допустити, що КНР може контролювати та вносити дисбаланс на міжнародному ринку криптовалют, що, все одно буде мати позитивний ефект. Це сприятиме ліквідації монополії біткоїнів. Якщо розглядати ринок криптовалют з точки зору законів конкуренції, то стабільність у вигляді домінуючої присутності біткоїн є уявною і не призведе до розвитку, як, загалом і всі ринки, на яких немає конкуренції. У разі випуску нової електронної валюти в Китаї, процес буде контролюватися державою, а, відповідно, певним чином диктувати умови роботи всього міжнародного ринку криптовалют. Це буде проявлено, в першу чергу, при регулюванні між собою криптовалют (встановлення курсів). Так як «світова ринкова справедливість» може бути порушена державним регулюванням КНР і, гіпотетично впливатиме на встановлення курсів валют. Також на ринку криптовалют присутні тенденції скорочення або заборони операцій в певних країнах, наприклад в Росії, Казахстані, Єгипті. Певними обмеженнями є вимоги щодо особливостей торгівлі на певних ринках, наприклад, на біржі GDAX відкритий доступ для жителів Великобританії і США, ЄС, а для жителів Сінгапура- немає. На китайських біржах вимоги і умови більш ліберальні. Ринок криптовалют активно розвивається і в Африці, в Зімбабве, де наприклад, ціна на біткоїн найвищі у світі, від 14 тис.дол. США, а темпи зростання ринку біткоїнів в Нігерії випереджають китайські. Крім того, розвиток ринків криптовалют активізуються в ПАР, Анголі. Слід також додати про

деякі особливості безпеки на ринках криптовалют. При тому, що ринок криптовалют вважається безпечним і не можливим для спекулювань, у 2014 р. на гонконгській біржі Bitfinex відбулася хакерська атака, в результаті якої було викрадено 744 408 біткоїнів, і з метою стабілізації ситуації, в якості компенсації біржа випустила тимчасову валюту ВТХ, аналогічну за ціною біткоїнів, таким чином до 2017 р. виконавши свої боргові зобов'язання [8]. Розвиток ринку криптовалют може призвести до повної заміни паперових грошей, в першу чергу через те, що електронні гроші мають кілька особливостей: для прикладу, криптовалюта «біткоїн» є повністю анонімною і її не можна використовувати двічі, а зростання її курсу прогнозується до одного мільйону долларів. Аналіз ринку криптовалют як частини сучасного економічного розвитку дозволяє стверджувати, що активізація розвитку можлива при відсутності обмежень, в першу чергу, на державному рівні.

Можна припустити, що економічний комфорт суспільства у вигляді економічної свободи можливий в правильно створених політичних і цивільних умовах. Високий рівень свободи і конкуренції є необхідною умовою для придушення корупції і розвитку суспільства. Очевидно, що для досягнення цієї мети необхідно державне втручання за допомогою застосування спеціальних правових і адміністративних заходів.

#### Література

1. Kahneman D. Prospect Theory: Decision Making Under Risk // *Econometrica*. – 1979. – № 6. – Р. 264.
2. Д. Ариели Предсказуемая иррациональность. Скрытые силы, определяющие наши решения / Ариели Д. : «Манн, Иванов и Фербер», 2010. – [Електронний ресурс]. – Режим доступу : <http://www.management.com.ua/books>
3. Автономов В. С. Поведенческие институты рыночной экономики: к постановке проблемы / В. С. Автономов, А. В. Белянин // *Общественные науки и современность*. – 2011. – № 2. – С. 112–130.
4. С. Лебедев Поведенческая экономика. Как наше сознание обманывает нас (Интерв'ю) [Електронний ресурс]. - Режим доступу : <http://hungryshark.ru/articles/1635-povedencheskaya-ekonomika>
5. Colin F. Camerer, George Loewenstein Behavioral Economics: Past, Present, Future: Princeton University Press.
6. Міжнародний індекс щастя [Електронний ресурс]. – Режим доступу : [https://s3.amazonaws.com/happiness-report/2018/WHR\\_web.pdf](https://s3.amazonaws.com/happiness-report/2018/WHR_web.pdf).
7. Вернон Р. Гипотеза продуктового цикла в новом международном окружении (Vernon Raymond International investment and international trade in the product cycle) [Електронний ресурс] / Р. Вернон. — Режим доступу : [www.seinstitute.ru/Files/Veh6-32\\_Vernon.pdf](http://www.seinstitute.ru/Files/Veh6-32_Vernon.pdf).
8. Грущинська Н. М. Міжнародна конкурентоспроможність: Конспект лекцій. 2-ге вид., розширене і доповнене / Н. М. Грущинська. – К. : ДАУ, 2017. – 232 с.

УДК 811.1612

Добролюба Галина, м. Житомир

### ФОРМУВАННЯ УКРАЇНСЬКОЇ ІДЕНТИЧНОСТІ ЧЕРЕЗ АНТРОПОНІМІЧНІ НАЙМЕНУВАННЯ

*У статті проаналізовано основні види антропонімів, особливості їхнього використання у різні часові періоди, зокрема у період незалежності України; з'ясовано причини виникнення та усунення помилок у вживанні антропонімів.*

**Ключові слова:** *онім, ономастика, антропонім, слов'янські автохтонні імена, номінація, кодифікація.*

*The article analyzes the main types of anthroponyms, the peculiarities of their use in different time periods, in particular, during the period of Ukraine's independence. The reasons for the emergence and elimination of mistakes in the use of anthroponyms are clarified.*

**Keywords:** *onim, onomastics, anthroponym, Slavic autochthonous names, nomination, codification.*

Проблема називання будь-чого/кого – людини чи кішки, вулиці чи міста, різновиду ковбаси чи марки пива – була і залишається надзвичайно важливим аспектом, оскільки від цього залежить успішність.

Власні назви виникли здавна, масово продукуються і повсюдно використовуються. Вони допомагають встановити міжмовні зв'язки у синхронії та діяхронії, з'ясувати історичні факти, пов'язати їх з певною місцевістю та народом (конкретними особами), встановити смислове та стилістичне навантаження власних назв тощо. Напрацювання вчених щодо семантики, етимології, структури, стилістики різноманітних номінацій використовують різні науки – історія, географія, археологія, біологія, хімія та ін., наприклад, власними іменами людей ставали назви хімічних елементів: Радій, Гелій, Іридій (Ірида) і, навпаки, – похідні утворення від власних назв заповнювали таблицю хімічних елементів – Францій, Меркурій, Тантал, Борій, Європій, Тулій та ін. Що ж до біології, то із запалом та

почуттям гумору науковці-дослідники називають іменами президентів та відомих сучасників нові види рослин і тварин: Дональд Трамп – це гусениця, амфібія, міль; Барак Обама – рибка, павук і лишайник; Джорж Буш – маленький жучок; Принц Чарльз – жабка-квакша; а от Playboy Х'ю Хефнер став болотяним кроликом [IV].

Галузь лінгвістичної науки, яка вивчає власні імена – їхнє виникнення і розвиток, функціонування у мові, називається ономастикою (онім – з грецької *ονομα* 'ім'я, назва'). Оніми – це індивідуальне найменування окремих одиничних об'єктів [3; с. 79]. Онім виражається словом, словосполученням чи реченням (Бровко; Микільська Слобідка; Той, що в скалі сидить) і служить для виокремлення, виділення та розрізнення певного індивідуального, неповторного об'єкта. О. Селіванова зазначає, що онімічне значення містить співвіднесення з певним референтом (людиною, місцем, твариною, астрономічним об'єктом), а також компонент відомості імені, стилістичну, оцінну, емотивну й естетичну інформацію [4, с. 426]. Поняття онім надзвичайно широке і багатоаспектне (зокрема, проф. Ю. Карпенко вважає, що в українській мові функціонують мільйони власних назв, і вони за кількістю значно переважають загальні), тому мовознавці розподілили оніми на значеннєві групи: антропоніми, зооніми, фітоніми, топоніми, гідроніми, етроніми, космоніми, хрононіми, теоніми, ергоніми, порейоніми тощо [3; с. 404].

Українська ономастика має досить давні та ґрунтовні традиції, щоправда, основні напрацювання здійснювалися у напрямку топоніміки, гідроніміки та етроніміки, і вже значно пізніше увагу мовознавці-ономасти звернули на антропоніми, урбаноніми та інші значеннєві групи онімів. Розвиток ономастики в Україні пов'язаний з іменами М. Максимовича, Я. Головацького, І. Франка, М. Сумцова, В. Григоровича, М. Кордуби, Л. Скрипник, К. Цілуйка, Ф. Шевченка, С. Бевзенка; останні десятиліття різні аспекти ономастики досліджують Л. Гумецька, Ю. Карпенко, П. Чучка, О. Компан, І. Борисюк, М. Демчук, С. Вербич, С. Пахомова, І. Фаріон, І. Железняк, М. Худаш, Н. Пасік, А. Зубко та ін. Адже напрямки досліджень надзвичайно різноманітні – це походження і способи утворення власних назв, вивчення онімів у синхронії та діахронії, роль омонімів у зразках народної творчості (казки, легенди, пісні, фразеологія, загадки, примовки, каламбури тощо), онімна лексика у творах письменників, емоційне та естетичне навантаження власних найменувань, вплив онімної лексики на світогляд та сприйняття довколишнього світу (когнітивна ономастика) тощо.

У рамках однієї статті неможливо розглянути усі аспекти вивчення онімів, тому зосередимося на функціонуванні антропонімів як чинника, що формує ідентичність українця.

Антропонім (з грецької *anthrōpos* 'людина' і *ονυμα* 'ім'я, назва') – це власне прізвище, ім'я, по батькові, псевдонім чи прізвисько людини. Антропоніми не лише номінують особу, але й уживаються як знакові одиниці в структурі різноманітних найменувань (урочище Кучмин Яр, Мамаєва Слобода, Батієва гора, ритуальне бюро «Плутон», шоколад «Оленка», сирок «Смачненька Дашенька»). Окремі антропоніми стають загальноживаними апелюваннями (руській іван 'зневажливе звертання до росіян у Європі'; наташа 'загальне звертання до дівчат і жінок з Росії в Туреччині та Єгипті'; вася, петя – 'про неухажливого, дурнуватоного чоловіка', кульома іванівна 'про забудькувату людину', тітушки 'наймані гопники-рекетери'); деякі антропоніми перейшли до розряду прозивних імен і зрозумілі в різних мовах та культурах (хуліган, квіслінг, хам).

Надзвичайно потужною енергетикою володіють імена, вжиті у текстах українських пісень; як правило, використовуються традиційні, глибоко змістовні та символічні імена: Іван (Іванко), Василь (Василько, Василечко), Роман, Катерина, Ганна, Галя. Дуже активно та вигадливо вмонтовані антропоніми у структуру та семантику українських фразеологізмів – певним ідіомам вони надають ритмічності (при бідному Хомі погано нашій кумі; Мати Федя медом, а Федь Федьом), інші через ім'я-прізвисько начебто «прив'язують» нас до персонажа, місця та ситуації (заробив як Хома на качалках – одну продав, а дев'ять баби на плечах побили; Кузьма Мар'яну рідний Федір).

Актуальність обраної теми полягає у практичному застосуванні теоретичних напрацювань з антропоніміки, адже на сьогодні в українському мовознавстві створений потужний фактологічний базис для доречного вибору імені новонародженої дитини – це словник-довідник Л. Скрипник та Н. Дзятківської «Власні імена людей» (1986), монографія М. Демчук «Слов'янські автохтонні особові власні імена в побуті українців XIV–XVII ст.» (1988), словник П. Чучки «Слов'янські особові імена українців: історико-етимологічний словник» (2011) та ін.

Метою написання статті стало осмислення сучасного масиву імен, які функціонують в українському антропонімічному полі; доцільність вибору певного імені; аналіз типових помилок, які роблять батьки, вибираючи ім'я для сина чи доньки.

Називання людей завжди було обумовлено певними чинниками – це могли бути релігійні, національні або сімейні традиції, фізичні особливості дитини, пора року народження, модні віяння. Кожна історична епоха характеризувалася певним комплектом імен, які давали новонародженим того часу. Безумовно, проаналізувати особові імена в усі історичні періоди України неможливо і тому

виконаємо фрагментарний аналіз окремих знакових епох.

Період Київської Русі (IX–XII ст.) у дохристиянські часи характеризується широким діапазоном імен, які в антропонімічній літературі називаються як: поганське ім'я, язичницьке ім'я, давньоруське ім'я, дохристиянське ім'я, нехрещене ім'я, нехристиянське ім'я, нецерковне ім'я, слов'янське ім'я. Для упорядкування термінологічного різноманіття українська ономастка М. Демчук запропонувала науковий термін слов'янське автохтонне ім'я, тобто «ім'я праслов'янського походження або утворене пізніше, уже в антропонімії того чи іншого конкретного слов'янського народу, на споконвічно слов'янському народному ґрунті» [2, с. 13].

«Літопис Руський» пропонує надзвичайно широку палітру саме таких слов'янських автохтонних імен. До давньоруських імен належать слов'янські антропоніми, утворені від загальноновживаних слів, що називають звірів, порядок лічби, розмір, риси характеру тощо: Тур, Либідь, Добриня, Путята, Малуша, Гордята, Милятич, Путша, Блуд, Вовчий Хвіст; слов'янські оніми-композиції: Ярослав, Мстислав, Святослав, Святополк, Предслава, Ярополк, Всеволод та ін.. У дохристиянську епоху в Русі активно функціонували скандинавські імена: княжі – Олег, Ігор, Ольга; імена дружинників – Синеус, Трувор, Інгельд, Фарлоф, Руар, Лідул, Улаф; траплялися половецькі антропоніми: Рогнеда, Рогволод. Після прийняття християнства поширення набули церковні імена грецького походження: Василь, Олена, Софія, Анна, Ілля, Гліб, Борис, Андрій, Михайло, Роман, Євпраксія та ін. [3].

Незважаючи на поширеність та обов'язковість церковних імен, слов'янські автохтонні імена фактично функціонують до XVII ст. [1, с. 32]. В офіційних документах Київського воєводства Великого Князівства Литовського трапляються слов'янські автохтонні імена та церковні імена на ознаку однієї особи: Ма(р)ку Кравьцу, Ма(р)тину Белашьку, Василя Ще(р)бини (1587) [4].

У XI–XIII ст. в активному вжитку були майже двісті імен-композицій (двоосновних імен), твірними основами для яких стали понад сто слов'янських основ, проте до XVI–XVIII ст. таких імен залишилося не більше двадцяти: Бо(г)данови Кравьче(н)кови, Адама Богуфала (від імені Богухваль), па(н) Влады(с)ла(в) Немиры(ч). Двокомпонентні імена з часу Київської Русі та й у пізніший період були елітними, їх отримували тільки представники привілейованих верств населення [6, с. 189].

У староукраїнський період XV–XVII ст. документально фіксуються численні грецькі запозичення: Іван, Василь, Тарас, Микола, Зиновій, Юрій, Тиміш, Оксана, Галина, Грицько, Гурин, Гаврило, Хома, Матей, Яцко, Тихно, Кондрат та ін.. Характерно, що антропоніми визначають соціальний статус носія, наприклад: Іоанн (священик), Іван (шляхтич, пан), Івашко, Іванець, Івасько, Іванко, Іванько (простолудин) [5, с. 272]. У документообіг входять запозичення через польську мову (Гелена, Адам, Штефан), також інколи вживаються слов'янські автохтонні імена (Богдан, Ярина). Цікаво, що саме у цей період на основі імен формується основний масив українських прізвищ: Петрусенко, Григорець, Грищук, Горпинич, Богуш та ін.

Період подальшого входження України до СРСР як колонії відбувся після жовтневого перевороту і перемоги більшовиків (1917 р.) – в результаті було утворено нову країну Радянський Союз. Це політичне, економічне, культурне та світоглядне потрясіння спричинило злам у всіх сферах життя, зокрема, було спотворено традицію називання дітей. Якщо раніше новонароджених, переважно, називали за ім'ям святого, який припадав на день уродин (у А. Шияна читаємо: Піп був розсердився, і коли в сім'ї народився син, то назвав його Македоном) або як діда-бабу, або як певну історичну особу (Тарас, Максим, Богдан, Іван, Леся), то в радянський період дітей пропонували називати зі «сміслом». Процес семантичної антропонімізації був досить своєрідним, адже у результаті чимало дітей отримали дивакуваті імена, дехто в побутовому житті переінакшував їх на звичні, а інші у процесі зміни політичних рухів чи особистого дискомфорту міняли на офіційному рівні (Сталіна → Ліна). У радянську епоху для називання хлопчиків і дівчаток пропонувалися такі групи імен [3]:

назви рослин (Лілія, Розалія, Гвоздика, Бегонія, Камелія, Граб, Дуб, Флора), хімічних елементів (Радій, Гелій, Іридій, Вольфрам), топонімів (Волга, Казбек, Гімалай, Онега), наукових термінів (Медіана, Молекула, Атом), технічних новинок (Дрезина, Трактор(-ина), Комбайн, Плакат), назви суспільних статусів особи (Атеїст, Піонер, Комсомол, Декабрист, Товариш), ідей (Свобода, Зоря, Зірка, Совет, Ідея, Воля). Певний період особливо популярними були оніми, пов'язані з політичними подіями радянського періоду: дата жовтневого перевороту (Октябрь(-ина), Ноябрь(-ина), закличками (Дамир, Даздраперма (від Да здравствует первое мая!)), іменами-прізвищами вождів (Пятвчет (від Пятаков вчетвером), Вілора, Вілен, Віль, Владлен, Мелор (Маркс-Енгельс-Ленін), Еліна, Кіра, Сталіна) та ін.

Проте більшість батьків дуже любили власних дітей, зберегли здоровий глузд і називали новонароджених традиційними українськими іменами, переважно грецького походження, які протягом століть усталилися в антропоніміконі, витворили лінійку побутових, пестливих та згрубілих форм, наприклад, Галина (з грец. 'спокійна, тиха') – Галя, Галка, Галочка, Галька, Галюся, Галюня, Галинка, Галиночка та ще понад десять емоційно-експресивних форм.

Як правило, імена маленьким українцям добиралися за спеціальними словниками-довідниками, якими послуговувалися працівники загсів (наприклад, Скрипник Л., Дзятківська Н. «Власні імена людей: словник-довідник»), тому вони були унормовані, узгоджувалися із традиційними прізвищами (Тарас Петриненко), легко і звично перетворювалися у називання по батькові (Артем → Артемович). Однак і тут траплялися казуїстичні ситуації, коли, наприклад, не враховували, як звучатиме у поєднанні ім'я та прізвище (Борис Ракоїд, Іван Рябоштан), який вигляд матиме ініціальний запис (Ельцин Борис Николаевич), інколи неграмотні працівники та недалекоглядні батьки записували побутову форму імені як офіційну (Таня, Зіна, Ляля, Льоля, Альона), досить часто при виборі імені батьки керувалися містечковою модою – і тоді у класах масово з'являлися Світлани, Наталії, Ірини, Тетяни, Анастасії, Марії, Ігорі, Олександри, Олеги, Максими; у 1961 р. після польоту Ю. Гагаріна в космос батьки почали огульно називати синів Юріями.

Друга половина 80-их років ХХ ст. ознаменувалася падінням залізної завіси – і разом з бульйонними кубиками, «ю-пі», «вареними» джинсами з'явилися численні закордонні серіали, після перегляду яких батьки давали своїм дітям такі імена, як: Ізаура, Маріанна, Роберт, Рудольф, Ерік, Рональд і под.

Після здобуття Україною державної незалежності (1991 р.) українці повернулися до призабутих традиційних імен, останні роки дівчаток часто називають Анастасія, Ганна, Дарина, Катерина, Марія, Уляна, Софія, Соломія; хлопчиків – Богдан, Іван, Тарас, Максим, Артем, Арсен, Назар, Матвій, Дмитро, Михайло, Данило, Кирило, Тимофій, Ярослав, Владислав.

Проте загалом питання щодо іменотворчості та називання дітей не вирішилося, а ще більше загострилося, і причин цьому декілька:

1. В Україні на сьогодні відсутня законодавчо закріплена норма щодо називання дітей, таким чином батьки можуть вигадати оригінальне ім'я, наприклад, у вигляді алфавіту або будь-якого слова-неологізму, і як результат: Ерхал, Будірхан, Олівер-Мансосо, Тамерлан, Максиміліан-Хасан, Ставр, Еліот-Леопольд, Тайдер, Есеогене, Моханда-Мулуд, Авігея, Айя – в Житомирській області (у 2018 р.); Клоун Сміхось, Феш-де-Жур, Ліірггмміліісс, Леонелла, Тігран, Сумейра – в Україні.

2. У нашій країні проживає чимало етнічних груп, які з метою самоідентифікації зберігають національні імена і відповідно до традицій називають дітей, наприклад: єврейські – Давид, Мойсей, Есфір, Рахіль; російські – Марфа, Дар'я, Аріна, Анна, Каріна, Крістіна, Авдотья, Єлісей, Венямін; азербайджанські – Ільхам, Дамір, Фатіма, Алія тощо.

3. В Україні відсутній єдиний підхід до обов'язкового нормативного перекладу імен з російської на українську мову – в результаті з'явилися: Уляна, Татяна, Наталья, Маріна, Даріна, Єлізавета, Фьокла, Даніл, Данііл, Кіріл (Кірілл), Вячеслав, Марк, Нікіта, Нік, Ніколай, Філіпп, Тімур. Також частина імен є калькою з російської, оскільки містить кінцевий -ій, що українським іменам не властивий (за деякими винятками: Сергій, Андрій): Євген(-ій), Назар(-ій), Арсен(-ій), Антон(-ій).

4. Частина імен мають офіційні паралельні форми – це також не сприяє унормуванню називної традиції: Дарина – Дар'я – Дарія – Дарка (хоча історично була Одарка), Ілля – Ілько, Лев – Левко, Олександр – Олесь, Олексій – Олекса, Опанас – Панас.

5. Дехто із батьків називає дітей за примхою, абсолютно не задумуючись на тим, як складеться життя їхньої дитини надалі, сьогодні в Україні ходять до школи Дантес, Касандра, Янукович, Ісус Христос; інші громадяни змінюють імена-прізвища у дорослому віці – у 2014 р. в м. Києві балотувалися до Верховної Ради Вейдер Дарт, Амідала Падме, Палпатін Імператор, Йода Магістр і под.

До речі, на увагу науковців, законодавців та пересічних українських громадян заслуговують також прізвища, які містять помилки внаслідок:

1. зросійщення прізвища: Свистун → Свистунов, Баран → Баранов, Салко → Салков, Горб → Горбов, Добролежа → Доброльожа, Ступак → Ступаков, Могучих → Магучіх, Неїжмак → Неєжмаков, Качан → Качанов тощо;

2. орфографічних помилок: Денесюк, Свінар, Небелиця, Перепилиця і под.; юристам відомі ситуації, коли члени однієї сім'ї змушені в судовому порядку доводити родинні зв'язки, оскільки їхні прізвища різняться однією-двома літерами: Сві(є, и)н(ь)циц(ь)кий, Пе(є, і, и)ре(є, і, и)пе(є, і, и)ли(і)ця(а);

3. нефахового перекладу з російської мови: Михайлов, Данільський, Кісіль та безліч інших, адже відоме правило: Якщо в мові перекладу є відповідне слово, то переклад здійснюється відповідно до цього слова: Глібов (бо Гліб), Клименко (бо Клим).

На нашу думку, загальнодержавний процес уніфікації прізвищ, виправлення різнотипних помилок у написанні імен та прізвищ є малоімовірний, тому кожен громадянин повинен подбати про своє прозивне Я самостійно й усвідомлено, оскільки держава дає можливість виправити помилку або за потреби змінити ім'я та/чи прізвище.

Проаналізовані антропонімічні найменування свідчать про те, що на сучасному етапі процес ім'ятворення в Україні є здебільшого хаотичним, законодавчо не визначеним і потребує кодифікації та



удосконалення через створення відповідної законодавчої бази, сучасних спеціальних словників-довідників і роз'яснення молодим батькам значення та суті імені, яке вони обирають для своєї дитини.

#### **Література**

1. Гумецька Л. Нарис словотворчої системи української актової мови XIV–XV ст. / Л. Л. Гумецька. – К. : АН УРСР, 1958. – 298 с.
2. Демчук М. О. Слов'янські автохтонні особові власні імена в побуті українців XIV–XVII ст. / М. О. Демчук. – К. : Наукова думка, 1988. – 169 с.
3. Карпенко Ю. Українська мова. Енциклопедія / редкол.: Русанівський В. М., Тараненко О. О. / Ю. О. Карпенко. – К. : Укр.енцикл., 2000. – С. 79, 404, 405.
4. Селіванова О. Сучасна лінгвістика: термінологічна енциклопедія / О. О. Селіванова. – Полтава : Довкілля-К, 2006. – 716 с.
5. Ящук Л. Антропонімія «Кременецької актової книги земського суду 1578» / Л. В. Ящук. – Сучасні проблеми мовознавства та літературознавства : зб. наук. праць. – В. 21. – 2016. – С. 271-274.
6. Ящук Л. Слов'янські особові імена Житомирщини XVI- XVII ст. / Л. В. Ящук. – Волинь-Житомирщина: Історико-філологічний збірник з регіональних проблем. – Ж. : ЖДУ ім. І. Франка, 2015. – Вип. 26. – С. 187-194.

#### **Джерела**

- I – Актова книга Житомирського гродського суду (1582-1588 рр.) // зберігається в ЦДІАК України : ф. 11, оп. 1, од. зб. 1. – 367 с.
- II – Літопис Руський / перекл. Л. Махновця / Л. Є. Махновець. – К. : Дніпро, 1989. – 591 с.
- III – Мокиєнко В. Толковый словарь языка Совдепии / В. М. Мокиєнко, Т. Г. Никитина. – Х. : Фолио-Пресс, 1998. – 701 с.
- IV - Режим доступу до джерела : <https://Кр.ua/life/569184-donald-tramp-eto-mol>

**УДК 004.9:514.18:744.07**

### **Дорошенко Надія, Козюк Владислава, м. Київ ВИКОРИСТАННЯ ЦИФРОВИХ ТЕХНОЛОГІЙ У ПРОЦЕСІ ВИКОНАННЯ ГРАФІЧНИХ РОБІТ МАЙБУТНІМИ АРХІТЕКТОРАМИ**

*У статті розглядаються практична необхідність і педагогічна ефективність застосування під час підготовки архітекторів сучасних комп'ютерних графічно-інформаційних технологій.*

**Ключові слова:** *комп'ютерні графічно-інформаційні технології, інформатизація, фахово-інформатична компетентність, графічна підготовка, майбутній архітектор.*

*The article considers the practical necessity and pedagogical effectiveness of using modern computer graphic-information technologies in the training architects.*

**Keywords:** *computer graphic-information technologies, informatization, professional and informational competence, graphic preparation, future architect.*

Сучасний період розвитку людства характеризується потужним всеохоплюючим впливом на всі його сторони і процеси великого розмаїття інформаційних технологій, які проникають у всі без виключення сфери життєдіяльності людини, забезпечують поширення інформаційних потоків у суспільстві.

Інформатизація будь-якої галузі розпочинається з її комп'ютеризації й супроводжується розробкою спеціального програмного забезпечення та відповідною підготовкою кадрів. Нині визначальною характеристикою й основним показником професійного рівня фахівця майже в усіх сферах продуктивної діяльності людини стає опанування на достатньому рівні комп'ютерними засобами та інформаційно-комунікаційними технологіями. Тому формування фахово-інформатичної компетентності у системному її поєднанні з інформаційною компетентністю виступає головним завданням сучасної професійної освіти у контексті підготовки фахівця. Оскільки творча діяльність в сфері будівництва, зокрема архітектури, потребує графічного вираження задуму (конструкції) у вигляді певних зображень, виконаних згідно з чинними правилами і унормованими домовленостями (стандартами, ЄСКД), то графічно-інформаційна компетентність (як складова інформаційної компетентності) майбутнього архітектора розуміється як його здатність до ефективного опрацювання різноманітної проектно-конструкторської документації, представленої у електронних форматах, за допомогою комп'ютерних засобів.

Інформатизація навчального процесу у закладі вищої освіти проявляється у багатьох аспектах: у діяльності викладача; у підготовці навчально-методичного забезпечення; в організації навчального процесу; у застосовуваних засобах навчання; у навчально-пізнавальній діяльності студентів; у самоосвіті студентів і викладачів тощо. Виробнича спрямованість інформатизації проявляється у застосуванні в навчальному процесі технічних і програмних засобів та інформатичних технологій, які на цей час використовуються в реальному архітектурному проектуванні і будівництві. Інтегративний характер

інформатизації проявляється у використанні попередньо набутих студентами знань з багатьох навчальних дисциплін, зокрема, в процесі опанування ними сучасних інформаційно-комунікаційних технологій навчального і професійного (виробничого) спрямування – *сучасних комп'ютерних графічно-інформаційних технологій*. Широкі технічні можливості комп'ютера відкривають принципово нові шляхи підготовки конструкторської документації та навчання графічної грамотності. Комп'ютер стає надійним інструментальним засобом при виконанні різноманітних зображень (креслень, ескізів, рисунків, схем, специфікацій тощо), автоматизуючи та полегшуючи графічну діяльність людини. Комп'ютер дає можливість створити принципово нові умови для викладання графічних дисциплін та внести інновації у традиційні методи, методики і технології навчання.

Сучасне програмне забезпечення реалізує новітні методи і технології інноваційного архітектурного проектування, засновані на поєднанні накопиченого досвіду, що міститься у традиційній конструктивній формі, з можливістю глибокого аналізу пропонованих художньо-образних і конструктивних рішень. Таке програмне забезпечення може бути використано в режимі реального часу, коли проектувальник негайно перевіряє свій задум і має можливість оперативного прийняття корегуючих рішень. Програмне забезпечення дає змогу перетворювати інформацію з її первісної форми (вхідні та довідкові дані, відомості про аналогічні об'єкти, будівельні норми тощо) у форму проектно-інформаційної документації, яка є особливим різновидом представлення графічної інформації.

Сучасні студенти повинні вміти користуватися найпоширенішими на цей час програмними системами комп'ютерних графічно-інформаційних технологій, що використовуються у архітектурно-будівельній практиці для розробки комп'ютерних моделей (ВІМ) та підготовки проектно-графічної документації. Це так звані базові програми, на основі яких будуються різноманітні спеціалізовані додатки. Зокрема, на основі системи автоматизованого проектування Allplan розроблено різні додатки, що дають змогу автоматизувати усі процеси підготовки спеціалізованих графічних документів та створення параметризованих будівельних креслень. Система Allplan дає змогу автоматизувати творчий процес архітектурного проектування певного об'єкту (будинку, будівлі чи споруди), площинного і об'ємного моделювання та процеси побудови креслень і наочних графічних зображень. Одержане в автоматизованому режимі роботи креслення можна згодом накреслити на папері в будь-якому масштабі, використати для створення інших креслень, передати в електронному форматі до інших організацій, конвертувати в інші формати та використати в інших програмно-технічних системах.

Створення будь-яких архітектурних об'єктів супроводжується розробкою конструкторської та проектно-архітектурної документації. Сучасні комплексні технології розробки такої документації системно поєднують як «ручні» методи і засоби графічних побудов, так і комп'ютерні. Визначальною особливістю сьогодення є те, що вся проектно-графічна документація створюється й поширюється у електронній формі – у стандартизованих форматах файлів, які читаються усіма системами автоматизованого проектування, зокрема, програмою Allplan.

Тому одним з актуальних завдань підготовки майбутнього архітектора в університеті є навчити його користуватися сучасною САПР Allplan для модельного відтворення (візуалізації на екрані дисплея, друкуванні на принтері чи виведенні на плоттері) конструкторської документації у електронній формі.

У результаті експериментального дослідження нами виокремлено три рівні опанування і практичного застосування системи Allplan у процесі графічної підготовки архітекторів: інформаційно-ілюстративний, репродуктивно-відтворювальний, евристично-діяльнісний.

Розроблені у процесі дослідження підходи і методи контролю правильності розв'язання графічних задач на побудову архітектурно-будівельних креслень у середовищі Allplan, експериментально апробовані у навчальному процесі й довели свою практичність, корисність і ефективність.

Таким чином, наведеним вище матеріалом підтверджується практична необхідність і педагогічна ефективність застосування під час підготовки майбутніх архітекторів сучасних комп'ютерних графічно-інформаційних технологій. При цьому у спеціально організованому освітньому процесі мають застосовуватися сучасні інформаційні технології навчання компетентнісного спрямування, педагогічні програмні засоби, технічні і програмні засоби та технології комп'ютерної графіки.

#### **Література**

1. Віртуальна бібліотека електронних видань [Електронний ресурс]. – Режим доступу : <http://infomine.ucr.edu>.
2. Дегтярьов Є. О. Архітектурне проектування житлового комплексу в середовищі САПР Allplan // Архітектура та екологія : матер. VIII міжнар. наук. практ. конф. – К., НАУ 2016. – 268 с.
3. Кадан А. М. Современные глобальные сетевые технологии. Программа спецкурса [Електронний ресурс] / А. М. Кадан, Ю. Э. Заяц. – Режим доступу : [http://mf.grsu.by/Kafedry/kaf001/academic\\_process/104/pr?dwnld=1](http://mf.grsu.by/Kafedry/kaf001/academic_process/104/pr?dwnld=1).

УДК 371.3:378

Дорошенко Юрій, м. Київ

Очеретний Володимир, м. Хмельницький

**МЕТОДОЛОГІЧНИЙ КОНЦЕПТ ДИДАКТИЧНОГО ДОСЛІДЖЕННЯ З РОЗВИТКУ  
АЛГОРИТМІЧНИХ УМІНЬ СТАРШОКЛАСНИКІВ  
ЗАСОБАМИ КОМП'ЮТЕРНОЇ ГРАФІКИ В УМОВАХ ПРОФІЛЬНОГО НАВЧАННЯ**

*У статті описано методологічний концепт дидактичного дослідження, спрямованого на конструювання навчального процесу з розвитку алгоритмічних умінь старшокласників засобами комп'ютерної графіки в умовах профільного навчання.*

**Ключові слова:** старшокласник, профільне навчання, комп'ютерна графіка, алгоритмічні уміння, концепція дослідження.

*The paper describes a methodological concept of didactic research aimed at constructing an educational process focused on the development of algorithmic abilities of senior pupils by means of computer graphics under conditions of specialized instruction.*

**Keywords:** senior pupil, specialized instruction, computer graphics, algorithmic abilities, research concept.

Будь-яке наукове дослідження неодмінно розпочинається з розробки концепції дослідження, під чим розуміють систему взаємопов'язаних наукових положень, використовуваних для досягнення наміченого результату. Концепція дослідження ґрунтується і узагальнено представляється деякою провідною ідеєю, яка червоною ниткою пронизує все дослідження, на якій ґрунтуються всі вихідні положення та яка втілюється в основних результатах дослідження.

Концепція розгляданого у публікації дослідження – як експериментально-дидактичного – узгоджується з сучасними загальносвітовими тенденціями, зокрема, із переходом світової спільноти від постіндустріального до інформаційного суспільства як суспільства знань, та відповідає сучасним трансформаційно-модернізаційним процесам світової і вітчизняної систем освіти, зокрема, реалізації положення щодо неперервності освіти – навчання впродовж життя – та впровадження у старшій школі профільного навчання.

Провідною ідеєю концепції цього дослідження є розуміння важливості задоволення суспільного замовлення щодо розвитку алгоритмічних умінь старшокласників засобами комп'ютерної графіки в умовах профільного навчання як складного поліфункціонального поняття, як невід'ємної складової сучасного педагогічного процесу старшої загальноосвітньої школи, у якому забезпечуються усі необхідні умови для успішного розв'язання державних завдань щодо інтелектуального розвитку молоді з одночасним її професійним самовизначенням під час діяльнісного опанування основ сучасних інформаційних технологій. Концептуальні положення розвитку алгоритмічних умінь старшокласників засобами комп'ютерної графіки в умовах профільного навчання узгоджуються з провідними тенденціями розвитку суспільства і освіти й визначають стратегію і тактику цього процесу.

Серед таких насамперед слід назвати: *гуманізацію* – орієнтація на особистісну компоненту шкільної освіти; *гуманітаризацію* – необхідність підвищення загальнокультурного рівня старшокласників з алгоритмічної діяльності під час опрацювання графічної інформації і геометричного моделювання з використанням комп'ютерних засобів і технологій; *фундаменталізацію* – зміна пріоритетів змісту і спрямованості шкільної освіти із локальних, спеціалізованих компонентів знань на загальнонаукові і загальноспеціальні, які забезпечуватимуть фахове і інтелектуальне зростання особистості через навчання впродовж життя внаслідок здобуття знань і умінь, цінність і дієвість яких не зменшується протягом тривалого часу; *забезпечення неперервності освіти* з метою докорінної зміни ролі і значення шкільної освіти на основі зміни освітньої парадигми «освіта на все життя» на освітню парадигму «освіта через усе життя»; *міждисциплінарний та інтернауковий* характер знань у сучасних освітніх системах, зумовлений системністю і глобальністю сучасних соціальних і професійних проблем, переважно синтетичним характером розвитку сучасної науки і практики, проникненням і застосуванням сучасних комп'ютерних графічно-інформаційних технологій практично в усіх сферах діяльності людини; *інтелектуалізацію навчально-пізнавальної діяльності учнів*, яка реалізується шляхом впровадження у педагогічну практику активного, проблемного, розвивального навчання, у компетентнісному та задачно-діяльнісному підходах та інших, суміжних з ними формах навчальної діяльності; *варіативність і динамічну адаптацію* – забезпечення адекватного перманентного реагування педагогічної системи на всі зміни у суспільстві, науці і виробництві, а також на прогресивні зміни в шкільній освіті, зокрема, постійне удосконалення змісту освіти, методичного апарату, кадрового складу тощо.

Взаємопов'язані властивості педагогічного процесу з розвитку алгоритмічних умінь старшокласників засобами комп'ютерної графіки в умовах профільного навчання (адекватність педагогіці і виробництву,

інноваційність, комунікативність, трансформованість, комфортність, гуманізація та випереджувальний розвиток) і його принципи (суб'єктності, системності, неперервності, гуманізації, інтеграції, відкритості і динамічності, науковості, міждисциплінарності, індивідуалізації, проблемності, інноваційності, інтерактивності, креативності, самостійності, рефлексивності) утворюють ядро цього процесу.

Ключовим концептом цього дослідження виступає методологічний концепт. Він ґрунтується, насамперед, на парадигмі особистісно зорієнтованої освіти, що проявляється (згідно з Доктриною розвитку освіти в Україні) «у створенні умов для розвитку особистості і творчої самореалізації кожного громадянина України, вихованні покоління людей, здатних ефективно працювати і навчатися протягом життя» і реалізується шляхом відповідної диференціації та індивідуалізації навчання.

Згідно з думкою В.Огнев'юка підвалини особистісно зорієнтованої освіти закладені експерименталістами – представниками експерименталізму як нового впливового напрямку філософії кінця ХХ – поч. ХХІ ст. В основі останнього – звернення до досліду, експерименту, пошук провідної діяльності, що забезпечує зрозумілість та глибину знань і, як наслідок, якість особистісного розвитку. Пробудження в учня пізнавальних інтересів є наріжним каменем педагогіки експерименталізму.

Експерименталізм заклав теоретичне підґрунтя компетентнісного навчання, де передбачається відмова від абсолютизації системи знань, умінь і навичок та пропонується перехід до формування в учня трикомпонентної системи компетентностей: ключових, метапредметних і предметних. При цьому поняття компетентності трактується як здатність ефективно й творчо застосовувати наявні знання і вміння у власній життєдіяльності, у всіх можливих її аспектах і проявах. Компетентність розглядаємо як процесуально- чи функціонально-результативне поняття, що проявляється під час діяльності і оцінюється за результатами продуктивної діяльності. У цьому проявляється сутнісна єдність процесуального і результативного аспектів навчального процесу, які у свою чергу визначаються цілепокладанням і змістом навчання.

У сучасній загальноосвітній школі парадигма особистісно-компетентнісної освіти найбільш повно реалізується у профільному навчанні. При цьому найбільший акцент ставиться на усебічному гармонійному розвитку особистості учня, насамперед, у його інтелектуальному розвитку.

Методологічний концепт нашого дослідження відображає взаємозв'язок і взаємодію різних підходів до розв'язання дидактичної проблеми щодо розвитку алгоритмічних умінь старшокласників засобами комп'ютерної графіки в умовах профільного навчання. Серед ключових підходів виділяємо насамперед такі, які інтегрують в собі кілька конкретних підходів і передбачають їх окрему реалізацію відповідно до спрямованості цього дослідження.

Системний підхід – є ключовим і дає змогу розкрити структурність, цілісність, послідовність, функціональність дидактичного процесу, виявити його елементний склад та взаємозалежність окремих компонентів, особливості змістового наповнення, ресурсного забезпечення, організації і здійснення та звести усе це в єдину теоретичну картину, тобто, представити навчальний процес як певну педагогічну (дидактичну) систему.

Першими про застосування системного підходу до вивчення педагогічних явищ заговорили Ф. Корольов та Е. Юдін. На початку розвитку теорії системних досліджень за І. Міллером під системою розумілася множина елементів разом з відношеннями між ними. З часом з'явилося більш точне означення В. Г.Афанасьєва, де під системою визначається сукупність компонентів, взаємодія яких породжує нові (інтегративні, системні) якості, які не притаманні їй твірним. У системах розрізняють елементи-об'єкти і їх взаємодію, тобто, структури і функції відповідно. Інтенсивне застосування системного підходу в теорії і практиці освіти зумовило потребу в науковому обґрунтуванні основ педагогічних систем і введення у науковий обіг відповідного терміну і його дефініції. Системні дослідження в педагогіці ґрунтуються на різних аспектах теорії систем, системного аналізу та їх практичного застосування.

Внаслідок застосування системного підходу до вивчення педагогічних явищ поняття педагогічного процесу стали ототожнювати з педагогічною системою. Згідно з думкою багатьох науковців-педагогів «системи, в яких здійснюються педагогічні процеси, називаються педагогічними системами. Отже, системно-структурний підхід до педагогіки зводиться до того, що педагогіка як прикладна наука, вивчає педагогічні системи, їх виникнення, існування і зникнення як природноісторичний процес». При цьому у наукових дослідженнях окремо розглядається питання складності педагогічної системи. Зокрема, В. Кушніру належить вислів, що «розкрити сутність складності педагогічного процесу як системи означає дати ключ до розуміння його структури, складу, організації, функціонування, розвитку».

Спочатку у системних уявленнях про педагогічний процес провідною була думка, що це лінійна система. З часом прийшло розуміння про нелінійність педагогічного процесу як педагогічної системи. Більше того, на думку багатьох вчених педагогічний процес є системою кібернетичної складності.

Педагогічна система з конкретно визначеними функціями та заданим соціальним замовленням

виступає єдиним чинником, що зумовлює якість переходу «учень–випускник». Центральним елементом будь-якої педагогічної системи виступає особистість.

Сутність педагогічного процесу як системи проявляється у словах І. Підласого: «Педагогічним процесом називається взаємодія вихователя і вихованців, що розвивається і спрямовується на досягнення заданої мети і призводить до заздалегідь накресленої зміни стану, перетворення властивостей і якостей вихованців. Іншими словами, педагогічний процес – це процес, в якому соціальний досвід переплавляється в якості особистості. Цілісність педагогічного процесу, як його властивість, проявляється в тому, що педагогічний процес є внутрішньо пов'язаною сукупністю багатьох процесів, сутність яких полягає в тому, що соціальний досвід перетворюється в якості людини, яка формується. Цей процес являє собою не механічне поєднання процесів виховання, навчання, розвитку, а нове якісне новоутворення, що підкорюється своїм особливим законам іррегулярностям. Цілісність, спільність, єдність – головні характеристики педагогічного процесу».

Грунтуючись на сказаному вище та погоджуючись з Т. Шаповою, П. Третяковим, М. Капустінін, під педагогічною системою розумітимемо «соціально зумовлену цілісність взаємодіючих на основі співробітництва між собою, доквіллям і його духовними та матеріальними цінностями учасників педагогічного процесу, спрямовану на формування і розвиток особистості».

Системний підхід нині широко використовується у різних галузях науки. Універсальність системного підходу пояснюється тим, що «... системна якість є однією з основних рис суті об'єктів, явищ і процесів об'єктивної реальності, які значною мірою визначають їх якісну самобутність. Системний підхід – це якісно більш високий, ніж просто предметний спосіб дослідження. Це перехід від пізнання окремого до загального, від однозначного до багатозначного, від абстрактного до конкретного, від одномірного до багатовимірного, від лінійного до нелінійного» [255, с. 30].

Середовищний підхід спрямовується на створення інформаційно-освітнього середовища, у якому комплексно забезпечуються всі умови – матеріально-технічні, ресурсні, педагогічні, психо-фізіологічні, кадрові тощо – для здійснення якісного і ефективного навчального процесу щодо розвитку алгоритмічних умінь старшокласників засобами комп'ютерної графіки в умовах профільного навчання. З педагогічних позицій найбільшого значення серед складових інформаційно-освітнього середовища мають зміст і засоби навчання.

Інформаційно-освітнє середовище прийнято розглядати як відкриту систему, де відбуватиметься певний процес навчання. При цьому процес навчання виступає як своєрідний механізм реалізації потенційних можливостей інформаційно-освітнього середовища. Поєднання цих обох компонентів – статичної і динамічної складових деякої єдності – утворює певну педагогічну систему. А стосовно нашого дослідження – педагогічну систему з розвитку алгоритмічних умінь старшокласників засобами комп'ютерної графіки в умовах профільного навчання. Тому створюване інформаційно-освітнє середовище є предметно-орієнтованим, а саме, спрямовується на профільне навчання старшокласників з інформатики та інформаційно-комунікаційних технологій, зокрема, на опанування комп'ютерних графічно-інформаційних технологій у межах курсу за вибором (елективного курсу).

Підсумовуючи сказане вище зазначимо, що середовищний піхід розглядається як один з методологічних напрямів соціології, психології і педагогіки, де спеціально створене інформаційно-освітнє середовище розглядається як комплексна інтегрована умова, яка формує особистість учня, як об'єктивна спеціально створена реальність, яка особисто переживається суб'єктом навчання.

Синергетичний підхід, який ґрунтується на системному і середовищному підходах, – уможливило якнайповнішу реалізацію основних дидактичних умов організації і здійснення навчального процесу з розвитку алгоритмічних умінь старшокласників засобами комп'ютерної графіки на принципах науковості, наочності, систематичності, єдності конкретного і абстрактного, зв'язку теорії з практикою. Його втілення передбачає розуміння вчителем сутності синергетики як нової освітньої парадигми, побудованої на засадах інтеграції основ наук, і як міждисциплінарної науки; спрямовується на формування синергетичного мислення учнів, яке забезпечує цілісність світобачення, розвиток діалектичного сприйняття світу на принципах взаємозв'язку і багатовекторного розвитку; через розвиток алгоритмічного мислення внаслідок системного оволодіння певними знаннями й методами для переходу на вищий рівень особистісного розвитку одержується синергетичний ефект – додатковий результат, отриманий від тісної злагодженої взаємодії окремих елементів дидактичної системи – підвищення інтелектуального рівня розвитку учня.

Ключовими поняттями синергетики є самоосвіта і самоорганізація. Синергетичний підхід у освіті стимулює власні, можливо ще не проявлені, приховані, траєкторії розвитку учня. При цьому головним виступає не проста передача знань, а оволодіння учнем засобами поповнення знань та швидкої орієнтації у розгалуженій системі знань, способами самоосвіти. Забезпечується такий тип організації навчально-пізнавального процесу, який орієнтується на створення готовності особистості до динамічних

*Актуальні проблеми в системі освіти: ЗНЗ – доуніверситетська підготовка – ЗВО*

змін у суспільстві, готовності до невизначеного майбутнього за рахунок розвитку здібностей до творчості, до різноманітних форм мислення, а також здатності до співпраці з іншими людьми.

Застосування синергетичного підходу передбачає обов'язкову математизацію навчального процесу з використанням таких методів, як моделювання, формалізація та аксіоматизація.

Компетентнісний підхід – забезпечує формування у старшокласників ключових і предметно-інформатичних (зокрема, геометро-графічно-інформаційних) компетенцій для здійснення успішної діяльності щодо розв'язання геометро-графічних задач за допомогою комп'ютерних графічно-інформаційних технологій і відповідних інструментальних програмних засобів, де провідна роль відводиться алгоритмізації графічних побудов та геометричному моделюванню. А також дає змогу спонукати старшокласників до саморозвитку, самореалізації та формування власного суб'єктивного досвіду діяльності у галузі КГІТ. У компетентнісному підході реалізується єдність теоретичного і практичного навчання, процесуального і результативного аспектів навчального процесу.

Компетентнісний підхід розглядається нами як інтегративний, який органічно і взаємодоповнювально актуалізує застосування такої низки дидактичних підходів:

– *діалектичного* – відбиває взаємозумовлений і суперечливий розвиток педагогічних процесів і явищ, дає змогу обґрунтувати причинно-наслідкові зв'язки, процеси диференціації та інтеграції, постійну суперечність між сутністю і явищем, змістом і формою, забезпечує об'єктивність в дослідженні й оцінюванні багатопланової і суперечливої дійсності в усіх її проявах, де досвід і факти є джерелом, основою пізнання дійсності, а практика виступає критерієм істинності теорії;

– *особистісно зорієнтованого* – сприяє здійсненню диференційованого відбору змісту навчання, засобів, форм і методів організації навчально-пізнавальної діяльності учнів, враховуючи їх особистісні та індивідуальні особливості, рівень інтелектуальної, ціннісно-сислової готовності до навчання, самоосвіти, самовиховання і саморозвитку; згідно із цим підходом особистість учня стає центральною в усій шкільній освітній системі, де учню забезпечуються комфортні, безконфліктні і психологічно безпечні умови його розвитку та реалізації його природного потенціалу; цей підхід полягає у спрямуванні навчального процесу на особистість учня як ціль, суб'єкт, результат і головний критерій його ефективності;

– *особистісно-розвивального* – реалізується як науково обґрунтована система розвитку особистості учня, зокрема, його мислення та інтелекту;

– *аксіологічного* – спрямовує навчання на формування в учнів навчально-пізнавальних мотивів і цінностей, базуючись на визнанні суспільної корисності і значущості алгоритмічних умінь;

– *діяльнісного* – визначає організацію діяльності головних суб'єктів освітнього процесу (учнів і вчителів) у єдності її стратегічної, тактичної і операційної складових, сприяє виявленню сукупності педагогічних умов ефективного формування і розвитку алгоритмічних умінь старшокласників засобами комп'ютерної графіки в умовах профільного навчання;

– *проблемно-діяльнісного* – відображає певну закономірність процесу наукового пізнання у навчанні, привносить евристичність у навчання як дослідження, спрямовується на забезпечення активного ставлення учнів до навчання, інтенсивного розвитку їхньої самостійної пізнавальної діяльності та індивідуальних творчих здібностей за допомогою розв'язування пізнавальних навчальних задач або завдань творчого характеру, умови яких є неповними або ж містять проблемну ситуацію;

– *задачного* – сприяє інтенсивному розвитку інтелектуальної сфери свідомості учня, насамперед, логічного та алгоритмічного мислення, шляхом розв'язання системи задач, зокрема, компетентнісних алгоритмічного і евристичного характеру, та одержання досвіду такої навчально-пізнавальної діяльності; навчальні задачі приймаються за основну одиницю навчальної діяльності учня, нерідко утворюють певну систему (дидактичну єдність) і розглядаються не тільки як об'єкт діяльності, а й як ціль, засіб, метод навчання, організаційна форма навчального процесу і основа самоосвіти; згідно з методистом Ю. Колягіним навчальним задачам властиві навчальні, виховні, розвивальні, контрольні функції у їх комплексності;

– *диференційованого* – стосується рівневого поділу пропонованих для розв'язування задач за рівнями складності та забезпечує індивідуалізацію навчально-пізнавальної діяльності;

– *алгоритмічного* – спрямовується на формування і розвиток в учня алгоритмічних умінь під час розв'язання геометро-графічних задач засобами комп'ютерної графіки, сприяє узагальненому розумінню алгоритму як строгої послідовності дій під час цілеспрямованої графічно-інформаційної діяльності та можливостей їх практичної реалізації доступними засобами – обґрунтований вибір певного інструментального програмного засобу КГІТ;

– *технологічного* – має двоаспектний характер і проявляється з одного боку у розробці й застосуванні педагогічних технологій під час формування і розвитку алгоритмічних умінь старшокласників засобами комп'ютерної графіки в умовах профільного навчання, а з другого – у

**Матеріали IV Всеукраїнської науково-практичної конференції 18 квітня 2018 року**

навчанні учнів власне комп'ютерних графічно-інформаційних технологій як комп'ютерних реалізацій програмними засобами певних геометро-графічних алгоритмів;

– *полісуб'єктного (діалогічного)* – відображає єдність діалогічного, особистісного і діяльнісного аспектів, що становить суть методології гуманістичної педагогіки;

– *інформаційно-семіотичного* – відображає геометро-графічну діяльність учня як складову його знаково-символьної діяльності і дає змогу визначити особливості сприйняття, перетворення та інтерпретації графічних форм інформації та геометричних моделей;

– *рефлексивного* – спонукає учня до критичного самоаналізу ходу та результатів власної навчально-пізнавальної діяльності, а також готує учня до самостійного розв'язання проблемних ситуацій під час його життєдіяльності.

Розробка теоретико-методологічних засад розвитку алгоритмічних умінь старшокласників засобами комп'ютерної графіки в умовах профільного навчання, відбір і структурування змісту спеціалізованого (геометро-графічно-алгоритмічного) навчання та дидактичне конструювання і здійснення відповідного процесу навчання має реалізовуватися на основі комплексного застосування зазначених вище дидактичних підходів. За умови провідної ролі системного підходу як інтегративного. Адже успішне розв'язання поставленого завдання можливе лише у разі застосування системного підходу, де ключовим поняттям виступає педагогічна система у взаємозв'язку, цілісності і еволюційному розвитку усіх її елементів.

Згідно з В. Беспалько виділяються такі основні елементи, що утворюють педагогічну систему: цілі навчання; зміст навчання; форми, методи і засоби навчання; педагоги чи опосередковуючі їх педагогічну діяльність електронні та/або технічні засоби навчання; учні; принципи навчання; дидактичний процес.

Усі ці елементи є взаємопов'язаними і певним чином визначають організацію, забезпечення і хід дидактичного процесу, який у свою чергу динамічно відображає розвиток взаємовідносин між педагогом і учнем. Сама ж педагогічна система знаходиться під постійним впливом суспільства, будучи однією з його підсистем. Структурно-функціональна модель описаної вище педагогічної системи представлено на рис. 1.

Для завершення визначення методологічного концепту дослідження, зважаючи на ключову роль у ньому поняття педагогічної системи, розглянемо співвідношення таких понять як «навчальний процес», «процес навчання» та «хід навчання», спираючись на міркування І. Лернера.

Навчальний або дидактичний процес є підсистемою педагогічної системи і повністю структурно їй тотожний (рис. 1). «Навчальний процес» є поняттям найвищого рівня ієрархії серед вказаних понять і охоплює всі компоненти навчання. Він має дещо абстрактно-ідеальний характер і не залежить від конкретної організації навчання у певній школі, певним вчителем, за певної загальної атмосфери у школі.

На відміну від нього «процес навчання» відображає реалізаційний варіант здійснення, руху навчального процесу у певних умовах, у певному середовищі.

Процес навчання перебуває у прямій залежності від задіяної методики навчання і майстерності вчителя, він дає змогу одержати узагальнену характеристику того, як саме у часі розгортається навчальний процес у певному навчальному закладі чи у певному класі. Процес навчання є структурною складовою навчального (дидактичного) процесу як підсистеми педагогічної системи.

Процес навчання розглядається нами як своєрідний механізм приведення в дію, реалізації можливостей і функціонального призначення навчального процесу як дидактичної системи. Поняття «процес навчання» охоплює насамперед взаємодію вчителя і учня.

Хід навчання розуміється як конкретний рух навчання у даному класі, у даного вчителя, у даний момент часу. Ці три поняття – навчальний процес, процес навчання, хід навчання – відображають загальне, окреме і одиничне у педагогічному явищі під назвою «навчання».

Окремої уваги потребує зміст навчання алгоритмічних умінь старшокласників засобами комп'ютерної графіки з позицій інтеграції в ньому фундаментальності і практичної корисності. Фундаменталізація навчання у нашому дослідженні проявляється у технологізації навчального процесу, що нині стає типовим явищем і має дуальний характер. З одного боку, основою навчання є педагогічна технологія, а з другого – само навчання спрямовується власне на опанування учнями певних комп'ютерних технологій. При цьому ми притримуємося двох означень педагогічної технології, даних Ю. Машбицем та С. Гончаренком. Згідно з першим педагогічна технологія – «це система матеріальних та ідеальних (знання) засобів, що використовуються у навчанні, і способів функціонування цієї системи».

А згідно з С. Гончаренком педагогічна технологія – це «у загальному розумінні системний метод створення, застосування й визначення всього процесу навчання і засвоєння знань з урахуванням технічних і людських ресурсів та їх взаємодії, який ставить своїм завданням оптимізацію освіти».

Опрактованість навчання реалізується через опанування учнями комп'ютерних графічно-інформаційних технологій та реалізуючих їх програмних та технічних засобів, які нині

використовуються на практиці.



Рис. 1. Структурно-функціональна модель педагогічної системи

Інтегральним результатом навчального процесу з розвитку алгоритмічних умінь старшокласників засобами комп'ютерної графіки в умовах профільного навчання має стати розвиток інтелекту учнів внаслідок їхнього розумового розвитку, який відбувається під час навчання геометро-графічної алгоритмізації. Для цього попередньо має бути визначений зміст навчання у межах відповідного курсу – як результат проведеного за певними правилами дидактичного конструювання. При цьому ми свідомі того, що оволодіння учнями самим тільки змістом такого курсу не забезпечує автоматичного розвитку мислення учнів (алгоритмічного і логічного). Учнів у процесі навчання необхідно спеціально і цілеспрямовано навчати умінню мислити, озброювати їх знаннями про зміст і послідовність мислительних дій, які забезпечать засвоєння матеріалу навчального курсу. За таких обставин необхідно зважати на діалектичний характер співвідношення знань і мислення. Адже, з одного боку, зміст знань визначає характер й спрямовує розвиток мислення. А з другого – без достатнього рівня розвитку мислення не може бути належного засвоєння знань, не може бути вироблене уміння їх застосовувати на практиці. Тому необхідна особлива організація процесу навчання геометро-графічної алгоритмізації, де мислення учнів розвиватиметься не стихійно, а цілеспрямовано. При цьому важливим є не тільки який саме засвоюється зміст навчання, а й як саме цей зміст має бути засвоєний. Тобто, рівноважливими постають три категорії навчального процесу: зміст, власне процес навчання і результат – навченість (компетентність) учнів та, головню, рівень їхнього розумового розвитку.

Узагальненим презентативним результатом розглядуваного дослідження є дидактична модель розвитку алгоритмічних умінь старшокласників під час профільного навчання з використанням засобів комп'ютерної графіки. За такою дидактичною моделлю – як певною педагогічною системою – має здійснюватися комплексна багатоаспектна геометро-графічно-алгоритмічна підготовка старшокласників з використанням методів і засобів (насамперед, графічних редакторів) комп'ютерних графічно-інформаційних технологій під час вивчення авторського курсу за вибором, який спрямовується на реалізацію трирівневої мети: опанування учнями технологій комп'ютерної графіки і роботи у середовищі відповідних інструментальних програмних засобів (графічних редакторів растрової і векторної графіки та систем автоматизованого проектування) – *перший рівень*; розвиток в учнів алгоритмічних умінь шляхом навчання геометро-графічної алгоритмізації через формування і розвиток алгоритмічної культури і алгоритмічної компетентності – *другий рівень*; розвиток мислення та інтелектуальних здібностей учнів як діалектико-синергетичний продукт навчання – *третій рівень*.

Така дидактична модель має включати дидактико-цілепокладальний компонент; змістовий компонент; формувальний компонент; діагностико-коригувальний компонент; результативний компонент з відповідним елементним і змістовим наповненням.

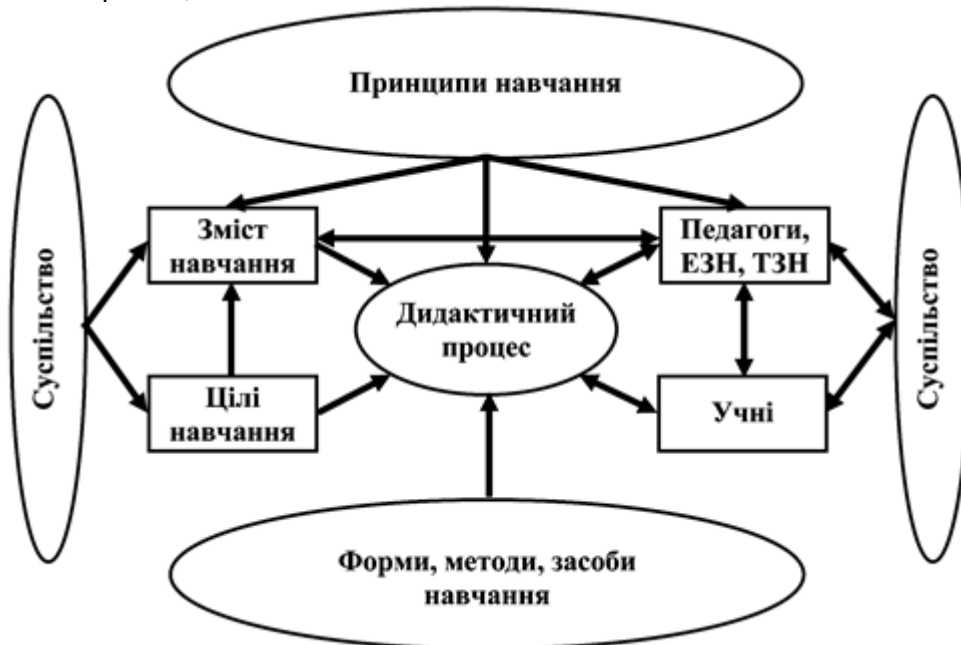
Процесуальною основою такої підготовки має бути задачно-діяльнісний підхід з використанням спеціальної системи навчально-пізнавальних задач алгоритмічного спрямування та проблемного характеру. При цьому слід відійти від традиційного ставлення до навчально-пізнавальних задач як засобу навчання, педагогічного контролю і самоконтролю і застосувати задачі як основу навчально-



пізнавальної діяльності учня з самостійного вирішення проблемних ситуацій та евристичного конструювання алгоритмів (геометро-графічних технологій) їх розв'язання з використанням КГПТ та відповідних засобів. А автономною дидактичною одиницею реалізації зазначеного навчання має стати певний навчальний курс. Причому, він скоріше за все буде не один, а їх буде кілька. Такі курси відрізнятимуться один від другого за обсягом навчального матеріалу, змістовим і задачним наповненням.

Таким чином, дидактичне дослідження з розвитку алгоритмічних умінь старшокласників засобами комп'ютерної графіки в умовах профільного навчання згідно з описаним вище методологічним концептом спрямовується на розробку і теоретико-практичне обґрунтування дидактичних засад створення освітньо-інформаційного середовища, у якому на основі інтегрованої геометро-графічної підготовки здійснюватиметься розвиток алгоритмічних умінь старшокласників засобами комп'ютерної графіки в умовах профільного навчання.

При цьому шляхом навчання алгоритмізації графічних побудов і геометричного моделювання має відбутися розвиток мислення учнів, що спричинить їхній інтелектуальний розвиток, та забезпечить одночасне опанування сучасних комп'ютерних графічно-інформаційних технологій та відповідних інструментальних програмних засобів. Реалізатором зазначеного вище має стати авторський курс за вибором, який характеризуватиметься фундаментальністю змісту освіти на основі його "технологізації", а власне процес навчання за цим курсом за вибором спрямовуватиметься на формування і розвиток алгоритмічної інформатичної предметної компетентності старшокласників. Тобто, на формування у них здатності успішно вирішувати різні проблеми, пов'язані з потребою алгоритмізації своїх дій у інформаційному середовищі і з якими вони зустрічатимуться в реальних проявах своєї життєдіяльності – навчальній, професійній, громадській тощо.

#### **Література**

1. Дорошенко Ю. О. Комп'ютерна графіка у старших класах : навч.-метод. посіб. – К. : вид. дім «Шкільний світ» : Вид. Л. Галіцина, 2005. – 128 с.
2. Дорошенко Ю. О. Технологічне навчання інформатики : навч.-метод. посіб. / Ю. О. Дорошенко, Т. В. Тихонова, Г. С. Луньова. – Харків : Вид-во «Ранок», 2011. – 304 с.
3. Дорошенко Ю. О. Програма курсу за вибором «Основи комп'ютерних графічно-інформаційних технологій. Алгоритмізація графічних побудов» / Ю. О. Дорошенко, В. О. Очеретний // Інформатика та інформаційні технології в навчальних закладах. – 2009. – № 6. – С. 22–34.
4. Малафійк І. В. Системний підхід у теорії і практиці навчання. – Рівне : РВВ РДГУ, 2009. – 440 с.
5. Очеретний В. О. Розвиток алгоритмічних умінь старшокласників засобами комп'ютерної графіки в умовах профільного навчання : автореф. дис. ... канд. пед. наук : 13.00.09 / В. О. Очеретний. – Тернопіль : ТНПУ, 2017. – 20 с.

**УДК 37.016:811.161.2**

**Кайдаш Алла, м. Ніжин**

### **ФОРМУВАННЯ КОМУНІКАТИВНОЇ КОМПЕТЕНЦІЇ НА УРОКАХ УКРАЇНСЬКОЇ МОВИ В КОНТЕКСТІ ПЕДАГОГІКИ УСПІХУ**

*Стаття присвячена питанню формування комунікативної компетенції старшокласників на уроках української мови. Пропонована розвідка адресується вчителям-словесникам закладів середньої освіти, оскільки охоплює фактичний мовний матеріал у відповідності до шкільної програми. У статті розглядаються мовленнєвознавча, мовна, соціокультурна та діяльнісна компетенції як складники комунікативної компетенції, реалізовані через створення ситуації успіху на уроках рідної мови.*

**Ключові слова:** педагогіка успіху, урок, українська мова, комунікативна компетенція, ситуація успіху.

*The article focuses on the development of the communicative competence of senior students in Ukrainian language lessons. The study is addressed to secondary school language teachers as it covers practical language material in accordance with the school curriculum. The article deals with speech, linguistic, socio-cultural and action competencies as the components of communicative competence which are implemented by creating the situation of success in Ukrainian language lessons.*

**Keywords:** pedagogy of success, lesson, Ukrainian language, communicative competence, situation of success.

Динамічний розвиток сучасних сфер життєдіяльності зумовив необхідність змін в освітньому процесі. Учень повинен володіти комплексом компетенцій, необхідних для його подальшої реалізації в професійній, комунікативній, діяльнісній сферах. Сучасний шкільний урок має бути спрямований на

вироблення всіх потрібних молодим людям компетенцій.

Важливо, на нашу думку, у сучасному освітньому процесі розглядати урок у контексті педагогіки успіху, адже виховання успішної особистості в школі – це міцні підвалини успішної реалізації молоді в соціумі. Концепт УСПІХ є предметом ретельного вивчення різних наукових сфер – філософії (Ф. Ніцше, Е. Фромм, Ч. Пірс та ін.), соціології (Е. Дюркгейм, М. Вебер, П. Сорокін та ін.), психології (А. Маслоу, Дж. Аткинсон та ін.), педагогіки (Дж. Дьюї, К. Ушинський, О. Олексюк та ін.). Так К. Ушинський наголошував: «Вихователь має бути цілком переконаний, що успішна діяльність душі завжди приємна дитині, і повинен потурбуватися про те, щоб забезпечити успіх у тій галузі діяльності, в яку він її хоче ввести» [3, с. 408]. Сучасний педагог О. Олексюк формулює таке визначення успіху: «Успіх – це удача в діяльності, досягнення якихось результатів, суспільне визнання особистості. Залежно від того, ким і як підготовлений, чим вмотивований, він може бути очікуваним та неочікуваним, підготовленим та непідготовленим, короткочасним та тривалим, періодичним та частим, миттєвим та стійким, направленим на подальше життя дитини» [1, с. 201]. Особливу увагу вчений звертає на поняття ситуації успіху, дефінуючи його так: «Ситуація успіху – це суб'єктивний психічний стан задоволення наслідком фізичної або моральної напруги виконавця справи, творця явища» [1, с. 198]. У сучасній педагогіці створення ситуації успіху вважається однією з освітніх технологій, яку ретельно проаналізував О. Олексюк [1, с. 197–214].

Особливу роль у процесі формування успішної особистості відіграє, зокрема, й урок української мови. Його діапазон навчальних, розвивальних і виховних цілей надзвичайно широкий. Один із аспектів – це формування комунікативної компетенції. Методологічна база містить спорадичні дослідження в царині формування комунікативної компетенції на уроках української мови. З огляду на актуальність заявленої в статті проблематики її метою визначаємо розгляд можливостей вироблення в школярів комунікативних навичок на уроках рідної мови.

«Одним з найвиразніших факторів соціального єднання та соціального виховання є мова, – запевняла С. Русова. – Це є найпевніша відмінна риса людини, її найвищий інтелектуальний вияв. Мовою треба вважати не лише словесний вираз наших думок, нашого почуття, а й інші засоби їхнього виразу, засоби взаємного порозуміння між людьми – тут мають велике значення жести (рухи), міміка обличчя, малюнок, різьбярський (скульптурний) твір, музика, співи, що, не висловлюючись конкретно, виявляють той чи інший настрій, той чи інший малюнок з природи або з життя» [2, с. 51].

Крім навчальної (яка полягає в засвоєнні мовного матеріалу) та виховної мети (що спрямована на виховання любові до традицій рідного народу й інтересу до звичаїв інших націй, забезпечення реалізації міжкультурних паралелей тощо), важливим складником сучасного уроку є розвивальна мета, зорієнтована на формування навичок усного й писемного зв'язного мовлення, розвиток мислення, уяви, тренування пам'яті, розширення комплексу вмінь, що забезпечують формування всіх різновидів комунікативної компетенції – мовленнєвознавчої, мовної, соціокультурної та діяльнісної.

Одним із прийомів може бути групова робота, в основі якої знаходиться безпосередня комунікація учнів. Виконуючи поставлене вчителем мовне завдання, вони вчаться співпрацювати, вислуховувати думку іншого, аргументувати власну позицію. Наприклад, розглядаючи тему «Дієслівні форми» в 10 класі напередодні Великодня, можна опрацювати тексти в групах відповідно до такого завдання: виписати з тексту всі дієслова, погрупувати їх за формами, проаналізувати граматичні категорії дієслів. Приклади текстів:

Текст 1. *Технологія виготовлення крашанок*

*Традиційна технологія виготовлення крашанок є простою. Щоб отримати крашанку, використовують круто зварене в лушпинні цибулі яйце, яке після цього набуває жовто-коричневого кольору різної інтенсивності. Для різноманітнення крашанок використовуються листочки петрушки або полуниці, які жінки під час фарбування прив'язують до яєць. Залишивши світлі відбитки, листочки привносять оригінальність у крашанку. Найчастіше яйця розфарбовано в червоний колір – символ кохання та вічного життя (з Інтернету).*

Текст 2. *Кольорова гама крашанок*

*Спочатку крашанки фарбували в червоний колір. Нині можна побачити яйця різного забарвлення. Використовуючи відвари рослин, можна отримати такі кольори: червоно-коричневий – від лушпиння цибулі, рожевий – із бурякового соку, світло-синій – від ягід чорниці, жовтий – із листя берези, кори молодих яблунь і квіток календули, зелений – із кропиви, листя барвінку, чорний або коричневий – із дубової кори, вільхи чи шкаралупи волоських горіхів, фіолетовий – від пелюсток темної мальви. Починаючи з ХХ ст., жінки почали фарбувати яйця різноманітними харчовими барвниками, що зумовлено розвитком харчової промисловості (з Інтернету).*

Текст 3. *Значення писанки*

*Писанка здавна вважалася символом Сонця, безсмертя життя, любові, краси, щастя й радості.*

#### Матеріали IV Всеукраїнської науково-практичної конференції 18 квітня 2018 року

Із запровадженням християнства поступово змінюється символіка яйця. Воно стає символом радості й віри у Воскресіння Ісуса Христа. Даруючи дівчині писанку, хлопець виявляв своє кохання до неї. Освячені писанки закопували в землю, щоб отримати високий урожай. У народній медицині писанками «викачували» хвороби. Давні українці вірили, що лущиння від писанок треба кидати на дах оселі, щоб у ній панувало щастя. Чимало народних вірувань, пов'язаних із писанками, породжено в українській традиційній культурі (з Інтернету).

Текст 4. Символи візерунків писанок

Дослідники твердять, що українська писанка має понад сто символічних малюнків. Найуживанішими є такі зображення. Сонце символізувало торжество життя, тепла та світла над темрявою. Символом Усесвіту є хрест (оскільки світ має чотири сторони). Цей візерунок походить від схематичного зображення птаха, адже за давніх часів сонце уявлялося птахом, який летить у небі. Щоб прикликати родючість, малювали спіраль. Знаком святого вогню вважався триріг. Народним символом кохання є зірка. Прагнути утвердити силу життя, малювали птаха. Символом родючості та щорічного весняного відродження є гілка, а дубовий листок уособлював чоловічу силу. Багато символів пов'язано з образами тварин. Так, півень символізував світло, кінь – невтомний рух сонця, риба – воду, олень – шукання Бога та взаємної допомоги, павучок – працелюбність. Рослинні мотиви, представлені в писанках, могли означати: виноград – рід, квіти – радість, красу, дітей (з Інтернету).

Формування комунікативної компетенції продовжуватиметься й на етапі перевірки виконаної роботи. Так, коли одна група відповідає, інші учні – контролюють правильність виконання завдань школярами й за необхідності надають власні коментарі.

Ще одним прийомом може бути творча робота, яка щонайповніше дозволяє активізувати комунікативні потенції старшокласників. Наприклад, продовжуючи обрану культурологічну лінію під час розгляду теми про іменник, можна опрацювати текст, уписавши в нього необхідні за контекстом слова: Згідно із церковною традицією ... (крашанки) фарбують у Чистий четвер, а у Велику суботу пофарбовані яйця разом із .. (паскою) несуть до церкви на освячення. Писанкою є .. (яйце), декороване традиційними .. (символами), які пишуться за допомогою воску та барвників. Писанкарство як вид .. (мистецтва) поширене в багатьох народів світу. Із писанками та крашанками пов'язано безліч легенд, повір'їв, переказів, звичаїв, традицій, обрядів, які виникли ще в язичницьку добу, зазнавали змін, а з прийняттям .. (християнства) набули нової якості, пов'язаної з дійством освячення паски під час найголовнішого християнського свята – .. (Великодня). Звідси й походить їхня назва – «великодні яйця».

Із метою розвитку усного зв'язного мовлення можна організувати діалог або полілог, запропонувавши учням обрати для себе крашанку певного кольору й пояснити, чому таке забарвлення для вас нині є актуальним, скориставшись заздалегідь підготовленими наочними матеріалами у вигляді різнокольорових крашанок із записаним тлумаченням символіки кольорів (або спроектованим на мультимедійну дошку). Дидактичний матеріал: Кольори крашанок, пофарбованих в один колір, мають таку символіку: жовтий – місяць і зорі, у господарстві – урожай; червоний – радість, життя, любов, для молодих – надія на одруження; синій – небо, повітря, здоров'я; зелений – воскресіння та багатство природи, урожай; сірий – пошана духів, душ померлих, подяка за охорону від злих сил.

Виробленню комунікативних навичок через розвиток зв'язного мовлення сприяє переказування тексту. Таку роботу можна організувати як у груповому, так і в індивідуальному форматі. Завдання: варіант 1: прослухати текст, виписати фактологічний матеріал (дати, власні назви тощо), переказати текст; варіант 2: прослухати текст, виписавши опорні словосполучення та ключові слова, відновити текст, заповнивши пропуски.

Текст для аудіювання: Ушанування української писанки

У канадському місті Ветревілі (провінція Альберта), велику частину населення якого становлять канадські українці, за проектом художника П. Цимбалюка створено дванадцятиметровий пам'ятник українській писанці, що за розміром дорівнює триповерховому будинкові. Пасхальне яйце з алюмінію створено в 1974 р. Щороку в липні в цьому містечку відбувається Український фестиваль писанки.

Єдиний у світі Музей писанки збудовано в місті Коломії. Частиною музею є пам'ятник писанці, висота якого сягає 13,5 метрів.

Найдавніші українські писанки, які вдалося зберегти до нашого часу, знаходяться в колекції Національного музею українського народного декоративного мистецтва. Частину з них представлено в експозиції.

Також в Україні знаходиться пам'ятний знак українській писанці в селі Доброгостів Львівської області.

За кордоном виготовлена одноунцієва срібна монета «Традиційна українська писанка» Королівського монетного двору Канади. Ескізи для цієї яскравої монети розробила канадська художниця українського походження Енн Мораш.

### Актуальні проблеми в системі освіти: ЗНЗ – доуніверситетська підготовка – ЗВО

16 квітня 2009 р. Національний банк України залучив до обігу дві пам'ятні монети «Українська писанка» номіналом 20 гривень зі срібла та «Українська писанка» номіналом 5 гривень із нейзильберу (з Інтернету).

Текст для опрацювання: Ушанування української писанки

У канадському місті .. (провінція ..), велику частину населення якого становлять .. українці, за проектом художника .. створено .. пам'ятник українській писанці, що за розміром дорівнює .. будинкові. Пасхальне яйце з .. створено в .. році. Щороку в .. в цьому містечку відбувається .. .

Єдиний у світі .. збудовано в .. Коломиї. Частиною музею є пам'ятник .., висота якого сягає .. метрів.

Найдавніші українські .., які вдалося зберегти до нашого часу, знаходяться в колекції Національного музею українського народного .. мистецтва. Частину з них представлено в експозиції.

Також в Україні знаходиться пам'ятний знак українській писанці в селі .. Львівської області.

За кордоном виготовлена одноунцієва .. монета «Традиційна українська писанка» Королівського .. двору Канади. Ескізи для цієї яскравої монети розробила канадська .. українського походження .. Мораи.

16 квітня .. року Національний банк України залучив до обігу .. пам'ятні монети «Українська писанка» номіналом .. гривень зі .. та «Українська писанка» номіналом .. гривень із .. (з Інтернету).

Комунікативною ситуацією на уроці української мови може бути й така: учні представляють заздалегідь підготовлені вдома усні повідомлення про мистецтво писанки в інших народів; під час виступів решта школярів виконує ще й певне мовознавче завдання, пов'язане з текстами.

Однією з форм роботи може бути складання письмового зв'язного висловлення, наприклад: дайте розгорнуту відповідь на запитання: яка писанка є атрибутом вашого великоднього кошика?; уявіть писанку, яку ви хотіли б розписати; опишіть її. Із метою закріплення теоретичного матеріалу та зміцнення практичних навичок і вмінь варто дати певне мовознавче завдання, пов'язане з опрацьованою темою.

Уміння висловити свою думку красиво, правильно, чітко, грамотно є запорукою успішного спілкування молодих людей за будь-яких обставин і з різними комунікантами. На цій властивості в системі рис мовної особистості наголошувала ще свого часу С. Русова: «Після навчання граматики йде стилістика, поетика, якнайкраще розуміння краси, сили мови, вміння і самому якнайкраще висловити своє почуття, свою думку. Хто опанує ці різноманітні засоби до розуміння усієї сили мови, той буде мати «die Wort in saher Macht» (слова у своїй владі), він зможе легко володіти серцями людей» [2, с. 248].

Розвиваючи в учнів навички комунікативно багатого й повноцінного мовлення, учитель української мови сприяє формуванню всебічно розвиненої мовної особистості – такої молоді людини, яка в сучасному соціумі зможе успішно реалізувати власні можливості (професійні, творчі тощо).

Студіювання різноманітних методик, зорієнтованих на формування засобами мови успішної особистості, є надзвичайно актуальним і перспективним напрямком подальших наукових досліджень.

#### **Література**

1. Освітні технології : навч.-метод. посібн. / за заг. ред. О. М. Пехоти. – К. : «А. С. К.», 2001. – С. 197–214.
2. Русова Софія. Вибрані педагогічні твори : у 2 кн. / Софія Русова. – Кн. 2 / за ред. Є. І. Коваленко. – К. : Либідь, 1997. – 320 с.
3. Ушинський К. Д. Вибрані педагогічні твори : у 2 т. / К. Д. Ушинський. – Т. 1. – К. : Рад. шк., 1983.

**УДК 37.013.77: 37.091.33**

*Карповець Христина, м. Острого*

### **ОСОБИСТІСНА БЕЗПОРАДНІСТЬ ЯК ЧИННИК ПАСИВНОСТІ СТУДЕНТІВ У ПРОЦЕСІ ВИВЧЕННЯ ПРАВОПИСУ**

У статті проаналізовано особистісну безпорадність у контексті роботи студентів під час вивчення правопису. Описано етапи вирішення завдання порівняно з особливостями навчальної діяльності й механізмом утворення правописних навичок. Особливу увагу приділено вольовому компонентові особистісної безпорадності як вирішальному в процесі вивчення правопису. Подано коротку характеристику проектного, дослідницького, ситуаційного й інтерактивного методів навчання, які запобігають формуванню особистісної безпорадності. Зазначені методи посилюють активність і креативність студента, розвивають критичність і масштабність мислення, налаштовують на комунікацію, забезпечують високий рівень мотивації та емоційне ставлення до діяльності, інтенсифікують навчальний процес.

**Ключові слова:** особистісна безпорадність, правописна навичка, проектний метод, ситуаційний метод, дослідницький метод, інтерактивний метод.

*The article analyzes personal helplessness in the context of students' work while learning spelling. The article describes task solution stages in comparison with learning activity peculiarities and development of spelling skills. Also, the volitional component of personal helplessness as a decisive step in the process of studying spelling is analyzed in the paper. The author proposes a brief description of design, research, situational and interactive teaching methods that prevent the formation of personal helplessness. These methods enhance a student's activity and creativity, develop criticality and scale of thinking, adjust to communication, provide a high level of motivation and emotional attitude to activities, and intensify the educational process.*

**Keywords:** *personal helplessness, spelling skills, project method, situational method, research method, interactive method.*

На сьогодні формування повноцінного фахівця великою мірою залежить не лише від специфіки навчання та компетентності викладачів, а й від самого студента як суб'єкта навчального процесу. В умовах сучасного вишу першорядне значення має не просто навчальна, але самостійна навчальна робота студента, яка становить від 50 до 70 % від загальної кількості годин, відведених на вивчення конкретної дисципліни. Тому дослідження причин, передумов і наслідків пасивності студентства, активізація навчальної діяльності є актуальним питанням.

Однією з причин низької продуктивності навчання, невисокого рівня знань студентів і апатичних проявів до результатів навчальної діяльності є завчена безпорадність – стійке психологічне утворення особистісного рівня, що проявляється в симптомокомплексі певних особистісних характеристик і містить когнітивний, мотиваційний та емоційний компоненти [4, с. 196]. Дослідження феномену безпорадності як такого та у взаємозв'язку з іншими психологічними явищами належать М. Абрамсон, М. Батуріну, К. Забеліній, К. Петерсону, М. Селігману, Т. Гордєєвій, Х. Хекхаузену та ін. Водночас у вітчизняній психології відповідний феномен проаналізовано частково, зокрема в роботах В. Горбунової, Т. Дучиміської, С. Занюка, О. Колісника та ін. Ми маємо на меті дослідити особистісну безпорадність в аспекті діяльності студентів під час вивчення правопису, з'ясувати причини виникнення та способи подолання цього феномену.

Особистісну безпорадність як набутий рефлекс було досліджено на реакціях тварин. У собак, привчених до того, що, сидячи в клітці, вони не можуть уникнути удару електричним струмом, виникає почуття безпорадності. У результаті спостерігаємо пасивність навіть тоді, коли є можливість ухилитися. Аналогічну реакцію можна простежити і в людини: звикла до депресії, пригнічення, вона проявляє пасивність, байдужість, оскільки переконана в безрезультатності власних зусиль.

Під час вирішення завдання люди проходять кілька етапів. Починають роботу з упевненістю, що завдання обов'язково має вирішення. На цей момент неможливість з'ясувати питання пояснюють внутрішніми чинниками (недостатність знань, утома, незрозуміло сформульована проблема), ситуацію вважають підконтрольною. Якщо принцип вирішення завдання не зрозумілий, дослідники переходять до другої стадії. У цей період відбувається активна інтелектуально-вольова діяльність із метою відшукати складніші способи розв'язання. У результаті неуспіху дослідники відчують невідконтрольність ситуації, вважають, що вирішення питання не обґрунтоване логічними закономірностями, а зумовлене випадковістю. На третій стадії складається враження надскладного завдання, неможливості відповісти на запитання. У результаті умовної несполучуваності – дисонансу між завданням і вирішенням, яке пропонує дослідник, виникає негативна емоційна оцінка, що призводить до небажання продовжувати пошук.

Саме третій етап, на думку Х. Хекхаузена, є найбільш повторюваним, оскільки тут найчастіше відбувається «законсервування в собі», що призводить до формування завченої безпорадності. Важливе значення в цьому контексті має локус контролю. Якщо він внутрішній, тобто пояснений особистісними характеристиками, людина докладає максимум зусиль, робить більше спроб уникнути невдачі. Дослідники з зовнішнім локусом контролю мотивують несполученість зворотного зв'язку об'єктивними чинниками, що не залежать від особистісних показників. Така позиція створює сприятливі умови для розвитку особистісної безпорадності, оскільки дослідник не керується мотивацією, поспішно пояснює неуспіх, припиняє пошук. Якщо продовжувати зовнішні спонукання до дії, може виникнути наступна стадія – четверта, коли в дослідника виникає впевненість в однозначній неможливості вирішення завдання, відповідно сполучуваності між проблемою і розв'язанням нема [11]. Доречно зазначити, що безпорадність може бути спровокована не тільки труднощами чи негативними подіями, але й надмірним успіхом та відчуттям задоволення всіх потреб.

Виокремлюють два види безпорадності – ситуативну й особистісну. Якщо безпорадність ситуативна, проблему легше вирішити, змінивши специфіку чи умову завдання. Особистісну безпорадність викоринити важче, адже в її основі, як вважає М. Батурін, закладено поєднання стійких (особистісних) стильових особливостей. Найвагоміше значення мають особливості атрибуції (процес пояснення причин поведінки або подій), оцінювання і спонукання. Для атрибутивного стилю характерні декларування (на

відміну від варіативності), генералізованість (на відміну від локальності) і персоніфікованість причин (на відміну від пояснення причини зовнішніми обставинами) в умовах невдачі і, навпаки, поєднання зворотних за змістом параметрів у ситуації успіху. Оцінному стилеві властиве поєднання таких параметрів оцінювання: полярності оцінок (на відміну від диференційованості), домінування негативного характеру оцінок (на відміну від позитивного), ригідності оцінювання (на відміну від гнучкості) та «оцінюваності» (на відміну від описовості). Стиль спонукання характерний поєднанням таких параметрів, як прагнення до розрядки напруги (на відміну від пошуку збудження), прагнення до уникнення негативних переживань (на відміну від пошуку позитивних) і екстринсивна (зовнішня) мотивація (на відміну від інтринсивної, тобто внутрішньої). Формування особистісної безпорадності безпосередньо пов'язане зі ставленням особистості до світу і до себе, яке складається в людини, починаючи з раннього дитинства [1].

Щоб простежити особливості особистісної безпорадності в студентів під час навчання правопису, проаналізуємо специфіку навчальної діяльності та механізм утворення правописної навички. Дослідники виокремлюють змістовий, процесуальний і мотиваційний компоненти навчальної діяльності, пов'язуючи між собою знання, дії та мотиви. Це пояснено тим фактом, що будь-яке знання може бути засвоєне на основі відповідних дій; при цьому рівень узагальненості знання, його глибина залежать від того, на основі яких саме дій було засвоєне конкретне знання. Для відповідних дій у студента повинні бути певні мотиви. Одночасно саме характер засвоєних знань і дій є вирішальним чинником формування мотиваційної сфери студентів.

Деякі вчені наголошують на ще одному структурному компоненті – умовах діяльності. Їх поділяють на зовнішні та внутрішні. До перших (іноді їх називають «середовищем» діяльності) зараховують температуру, склад повітря, освітленість тощо, тобто речовий аспект поняття. До внутрішніх умов (соціальний аспект) належить психологічний мікроклімат, у якому відбувається діяльність, характер взаємин індивідів у діяльності.

З іншого боку, навчальна діяльність під час вивчення правопису має на меті формування правописних навичок. Це автоматизовані дії, які формуються на основі вмінь, пов'язаних із засвоєнням комплексу знань і їх застосуванням на письмі [5]. Процес вироблення правописних навичок, як правило, утруднений тим, що відповідні правила часто є безсистемними. Така невпорядкованість правопису (ще й із великою кількістю винятків) створює плутанину в мовному матеріалі, призводить до втрати інтересу під час навчання і негативно позначається на результатах.

У контексті формування правописних навичок варто звернутися до досліджень Д. Цирінг, яка в структурі особистісної безпорадності виокремлює чотири компоненти: уже згадані мотиваційний, когнітивний, емоційний, а також вольовий. Мотиваційний складник дослідниця описує такими характеристиками, як екстернальний локус контролю, мотивація уникнення невдач, низькі самооцінка та рівень домагань. Емоційний компонент проявляється в схильності до почуття провини, замкнутості, байдужості, ранимості, збудливості, тривожності, депресивності. Когнітивній частині безпорадності властиві песимістичний атрибутивний стиль, ригідність мислення, низький рівень креативності та дивергентної продуктивності. Вольовий компонент містить безініціативність, нерішучість, низьку сформованість таких якостей особистості, як організованість, наполегливість, витримка [12]. Комплекс протилежних характеристик разом із посидючістю забезпечують ефективну роботу й високий результат у вивченні правопису.

На основі викладеного виокремимо основні причини особистісної безпорадності студентів у процесі вивчення правопису:

- життєві події (проблеми в сім'ї, втрата близької людини, фінансово-матеріальна скрута або повна забезпеченість та ін.);
- суспільні настрої (безробіття, високий рівень злочинності, умови надзвичайного стану, комендантська година тощо);
- вплив соціального оточення (погані стосунки з батьками, непорозуміння з однокласниками, відсутність друзів; абсолютне визнання серед однолітків, легкі та постійні успіхи в навчанні тощо);
- екологічна ситуація (неякісне харчування, забруднене довкілля, тотальна урбанізація, скорочення генофонду рослинного й тваринного світу, стихійні лиха тощо);
- особистісні характеристики (мовчазливість, відстороненість, закритість, невпевненість або самовпевненість);
- безсистемність правописних правил.

Усі вищезазначені чинники негативно впливають на ефективність навчальної діяльності студентів. У результаті констатуємо низький рівень знань, апатію, незадоволеність усім, що відбувається навколо, небажання втручатися і змінювати усталений хід подій. Така позиція є першим сигналом, утім наслідки можуть бути ще більш негативними. За теорією Маслоу, першим етапом деградації особистості є саме

феномен безпорадності, що проявляється у формуванні психології «пішака», глобальному відчутті залежності від інших сил.

До факторів, що перешкоджають формуванню завченої безпорадності, можна зарахувати такі: досвід активного подолання труднощів і власної пошукової поведінки, психологічні установки щодо атрибуції своїх успіхів та невдач, висока самооцінка й оптимізм, що відображає віру людини в позитивний прогноз [8, с. 219–220]. Як бачимо, перший чинник подолання особистісної безпорадності – активність.

Немає єдиного тлумачення поняття активності, проте більшість науковців поділяють думку, що воно прямо пропорційно співвідноситься із поняттям діяльності. Активність визначає якість діяльності, але дуже специфічно – через ставлення суб'єкта до процесу діяльності та його результату, яке включає готовність, прагнення суб'єкта до діяльності, бажання здійснити її швидко, енергійно, проявити ініціативу, самостійність [6, с. 15]. Пік активності настає тоді, коли під час занять створюються ситуації, у яких студенти самі повинні відстоювати свою думку, брати участь у дискусіях і обговореннях, знаходити декілька варіантів можливого вирішення пізнавального завдання. Методика проведення практичних занять із правопису може бути різною, оскільки залежить від теми заняття, творчої індивідуальності викладача, його професіоналізму. Майстерність педагога повинна виражатися в постійному пошуку нових форм, методів і прийомів проведення занять, в удосконаленні їх змісту.

Науковець Т. Вахрушева вважає, що підвищити емоційний відгук студентів на процес пізнання, посилити мотивацію навчальної діяльності й інтерес до оволодіння новими знаннями та вміннями їх практичного використання, сприяти розвитку творчих здібностей студентів, формувати вміння формулювати, обґрунтовувати й висловлювати власну думку, активувати мислення можна за допомогою активних методів навчання [2]. Погоджуємося з думкою багатьох дослідників (К. Климової, О. Пометун, Т. Симоненко та інших), що створити умови, максимально наближені до реальних професійних, а також формувати правописну компетентність сучасного студента філологічного профілю можна шляхом упровадження тих методів навчання, які спрямовані на активність, самостійність, креативність і соціальну взаємодію учасників навчально-виховного процесу. До таких методів зараховуємо: проектний, дослідницький, ситуаційний, інтерактивний.

Для навчання правопису найбільш оптимальними вважаємо групові короткотривалі монопроекти, оскільки тимчасова робота в групі над конкретною темою дає ширші можливості для аналізу ситуації, передбачає дискусію, що є обов'язковою під час вирішення певної проблеми, при цьому утримує відчуття новизни виучуваного матеріалу й допомагає уникнути банальності в навчальному процесі. Крім того, працюючи в складі малої групи студент не лише набуває досвіду соціальної взаємодії в колективі, а й формує власне уявлення щодо принципів співпраці, самостійно організовує власну діяльність, виробляє навички самоконтролю й самоаналізу [3, с. 6].

Дослідницький метод близький до методу проектів. Відмінність дослідження від проектування полягає в тому, що дослідження не передбачає якого-небудь заздалегідь спланованого результату (об'єкту, моделі, проекту). Дослідження – це один із видів пізнавальної діяльності людини, в основі якого – пошук невідомого, нових знань. Натомість проект завжди орієнтується на практичний результат. Людина, яка реалізовує той або той проект, не просто шукає щось нове, вона вирішує реальну проблему, враховуючи при цьому безліч обставин, що часто перебувають за межами завдання пошуку істини. Дослідження визначає межі, глибину вирішення проблеми. Це завжди творчість, «безкорисливий пошук істини», що допускає необмежений рух углиб і вшир. Проектування ж визначає межі, глибину вирішення проблеми. Це творчість «умовна», за планом, у певних контрольованих рамках. Крім того, проект може будуватись і як послідовне виконання серії чітко визначених, алгоритмізованих кроків, із використанням готових схем дій, тобто винятково на репродуктивному рівні [9, с. 203–204].

Кейс – це ситуаційне завдання, запозичене з реальної практики, при цьому проблема або вже мала певне вирішення, яке потребує додаткового аналізу, або ж вимагає нагального опрацювання. Перевага ситуаційного методу в тому, що студент, «переміщений» в умови штучно створеного професійного середовища, моделює майбутню поведінку, яка допоможе зорієнтуватися в аналогічній ситуації на практиці. Цей метод має два аспекти сутності, перший із яких пов'язаний із дослідницькою діяльністю, отже, його можна розглядати як метод емпіричного дослідження, другий співвідносний із інтерактивним методом навчання, саме тому, на нашу думку, він є доречним і цілком виправданим для підвищення рівня пізнавальної активності студентів [10, с. 19–20].

Інтерактивне навчання відрізняється від традиційного тим, що навчальна інформація рухається у зворотному напрямку вже під час опрацювання теоретичного матеріалу: студент, навчаючи колег у групі, вчиться сам, тобто репродукує знання, відразу ж їх творчо переосмислює і запам'ятовує. Під час вирішення проблеми одногрупники обмінюються ідеями, аналізують і зіставляють почуті варіанти відповіді. Для такого формату роботи характерні соціальне партнерство, співпраця, творчість. Процес інтерактивного навчання сприяє формуванню критичного мислення особистості, що не дозволяє

піддаватися впливу чужих думок, а, правильно оцінюючи їх, бачити позитивні й негативні ознаки, виявляти правильні й доцільні міркування та допущені помилки [7, с. 95].

Особистісна безпорадність у студентів під час навчання правопису виникає з кількох причин, зокрема через життєві події, суспільні настрої, соціальне оточення, екологічну ситуацію, особистісні характеристики, а також безсистемність правописних норм, яка спричиняє втрату інтересу й послаблює мотивацію до навчання. Особливу увагу звертаємо на вольовий компонент безпорадності, адже ініціативність, організованість, наполегливість особистості пришвидшують процес засвоєння правописних правил і вироблення відповідних навичок. Ефективним у запобіганні й подоланні безпорадності вважаємо впровадження в навчальний процес таких методів навчання, як проектний, дослідницький, ситуаційний, інтерактивний. Активне навчання сприяє виникненню пізнавального інтересу, створює умови для творчості, спілкування та самоствердження, проектує ситуації майбутньої професійної діяльності. Перспективним вважаємо дослідження потенціалу тренінгів та дидактичних ігор у процесі вивчення українського правопису.

#### **Література**

1. Батурич Н. А. Психология успеха и неудачи : учеб. пособ. / Н. А. Батурич. – Челябинск : Изд. ЮУрГУ, 1999. – 100 с.
2. Вахрушева Т. Ю. Теоретичні аспекти активних методів навчання / Т. Ю. Вахрушева // Педагогіка, психологія та медико-біологічні проблеми фізичного виховання і спорту. – 2008. – № 3. – С. 46–49.
3. Гуревич Р. С. Використання сучасних технологій навчання у ВНЗ / Р. С. Гуревич // Теорія і практика управління соціальними системами. – 2014. – № 2. – С. 3–10.
4. Дучимінська Т. І. Психологічні особливості подолання особистісної безпорадності в навчальній діяльності студентів : дис. ... канд. психол. наук : 19.00.07 – педагогічна та вікова психологія / Т. І. Дучимінська. – Луцьк, 2013. – 286 с.
5. Зимульдінова А. С. Методика викладання української мови в початкових класах. Методичні рекомендації / А. С. Зимульдінова, М. М. Проць. – Дрогобич : Посвіт, 2007. – 136 с.
6. Лозова В. Цілісний підхід до формування пізнавальної активності школярів / В. Лозова. – Х. : ОВС, 2000. – 175 с.
7. Мацевко Н. І. Інтерактивні техніки навчання як засіб розвитку пізнавальної активності студентів / Н. І. Мацевко // Шляхи модернізації вищої освіти в контексті євроінтеграції: матеріали регіонального науково-практичного семінару / за заг. ред. Г. В. Терещука. – Тернопіль : вид-во ТНПУ ім. В. Гнатюка, 2008. – С. 93–96.
8. Попов В. М. Психологічні особливості вивченої безпорадності працівників ДСНСУ / В. М. Попов, В. М. Астапенкова // Проблеми екстремальної та кризової психології. – 2014. – Вип. 15. – С. 214–221.
9. Рабець К. В. Проектно-дослідницька діяльність в умовах турніру юних математиків / К. В. Рабець // Педагогічні науки: теорія, історія, інноваційні технології. – 2009. – № 2. – С. 196–208.
10. Сурмін Ю. П. Кейс-метод : становлення та розвиток в Україні / Ю. П. Сурмін // Вісник НАДУ, 2015. – № 2. – С. 19–28.
11. Хекхаузен Х. Мотивация и деятельность : в 2-х т. / пер с нем. под ред. Б. М. Величковского. – М. : Педагогика, 1986. – Т. 2. – 392 с.
12. Циринг Д. А. Психология личностной беспомощности : исследование уровней субъектности. – М. : Издательский центр «Академия», 2010. – 410 с.

**УДК 378.016:57+57.08:51**

**Керчик N.V., Minsk**

#### **PROFESSIONAL DIRECTION OF TEACHING MATHEMATICS AT THE BIOLOGICAL FACULTY**

*The article raises the question of the necessity to implement the concept of professional orientation of teaching higher mathematics to biology students, discusses the difficulties faced by the teacher in the process of implementing this concept and ways to overcome them based on a study of differential equations.*

**Keywords:** *mathematics, professional orientation, teaching package, differential equations.*

Coming to the first classes, freshmen of the Faculty of Biology are very surprised to learn that they will be taught the course «Higher Mathematics». In the course of work, biology students constantly ask the question: «Why do biologists need mathematical knowledge?» Moreover, the teacher is constantly faced with the prejudice and unwillingness of the audience to study mathematics and with a number of difficulties associated: with the lack of modern textbooks, which would reflect the level of science with an accessible presentation of material for biological specialties; with insufficient development of interdisciplinary connections of the Higher Mathematics course with the disciplines studied at the Faculty of Biology; with the lack of new tools and teaching materials; with insufficient use of computer equipment; with a limited period of time allotted for the



study of the course of mathematics; with heterogeneity of the composition of students in the level of mathematical training for the course of high school mathematics.

In order to overcome the resistance of the audience, it is necessary first of all to determine what and how to teach biologists in mathematics and necessarily use the principle of professional (biological) orientation.

It should also be borne in mind that the scope and content of the course of higher mathematics for biologists should not repeat the course of mathematics for technical and mathematical specialties, and the choice of the studied sections should be based on the fact that they are most widely used in various areas of theoretical and applied biology.

So the course «Higher Mathematics» for students of biology should contain such sections as: complex numbers; matrices and determinants of matrices; systems of linear equations; analysis of functions of one variable; analysis of functions of many variables; differential equations; Theory of Probability and Mathematical Statistics. This is primarily due to the fact that these branches of mathematics are used in such areas of biology as biogeocentology, soil science, ecology, genetics, biochemistry, biophysics, physiology, and in private departments of zoology, botany, and microbiology.

As one of the options for biological students, a modular structure of the course «Higher Mathematics» can be offered. In this article I would not like to dwell on the principles of building a modular teaching package, since quite a lot has been written about this. We only note that the teaching package of the professional orientation of teaching mathematics in non-mathematical faculties means an integrated multifunctional structure that is intended for the practical implementation of the concept of professional orientation of teaching mathematics and consists of didactic means and methods that enable students to master the content of the course of higher mathematics for solving problems corresponding to this special awns.

In particular, when studying the topic «Differential Equations» using the modular technology for constructing the Higher Mathematics course, it is necessary not only to consider “purely” mathematical methods for solving differential equations, but also to pay sufficient attention to continuous models in which the biological variable is a continuous function of time (for example, a description of the growth of very large populations, a description of cell growth over time, etc.), and an algorithm for solving such problems, which has the form:

1. Create a differential equation from the conditions of the problem.
2. Determine its type and select the appropriate solution method.
3. Integrate the differential equation and obtain its general solution.
4. Find a particular solution satisfying the given initial conditions.
5. Calculate as necessary the values of auxiliary parameters using the additional conditions of the problem.
6. Find the general law of the process under consideration and, if required, the numerical values of the unknown quantities.

Moreover, starting to compile a differential equation, you need to teach students how to choose an independent variable and the desired function, how to express the increment of a function corresponding to a given increment of the argument in terms of the values referred to in the problem statement. Teach students to make the ratio of the function increment to the argument increment, go to the limit and get the differential equation. At the same time, it is constantly necessary to explain and remind that, in drawing up an equation depending on the condition of the problem, the corresponding laws of physics, biology, chemistry, etc. are used, and sometimes the equation can be made using the biological, chemical, mechanical or geometric meanings of the derivative.

Since there are no general methods for drawing up mathematical relationships in solving biological problems, then skills in this area can only be acquired by studying concrete examples that need to be considered in a sufficient number of training sessions. In particular, as examples of problems leading to differential equations, we can consider the law of body cooling; laws of reaction of the 1st, 2nd and 3rd orders; the law of dissolution of dosage forms of substances from tablets; the law of absorption of ionizing radiation by the substance; the law of reproduction of bacteria over time; cell growth law over time; the law of cell destruction in the sound field; seasonal growth model, etc.

Of course, one should start studying this material with the simplest tasks. In particular, it is convenient to consider the so-called pharmacokinetic model as a clear and simple example.

*Task.* Find the laws of changes in the concentration of the drug in various ways and parameters of its introduction and excretion.

*Basic assumptions.* 1) Do not consider the system of organs through which the medicine passes sequentially. 2) Eliminate the multi-stage input, transfer and withdrawal of the drug. 3) Do not take into account the molecular mechanisms of the processes. 4) Reduce input and output processes to speed.

The main methods of drug administration. 1st method – injection (single injection of the drug); 2nd method – infusion (continuous administration of the drug at a constant rate); 3rd method – a combination of the 1st and

2nd methods.

Let the organism be a system of volume  $V$ . A drug of mass  $m_0$  is introduced into this system, after which the removal of the drug from the body begins. We assume that the distribution of the drug by volume is uniform.

Consider the solution to this problem for the 1st method of administration of the drug.

The rate of removal of drug  $p$  from the body is directly proportional to its mass in the body:  $p = -km$ , where  $k$  is the coefficient of drug removal from the body.

The rate of change of mass of the drug in the body is equal to the rate of its elimination:  $\frac{dm}{dt} = p$ . Therefore,

$$\frac{dm}{dt} = -km.$$

The solution of the obtained differential equation, taking into account the initial condition  $m = m_0$ , that with:  $t = 0: m = m_0 e^{-kt}$ .

Concentration of the drug in the blood  $c = \frac{m}{V}$ , therefore,  $c = \frac{m_0}{V} e^{-kt}$  or  $c = c_0 e^{-kt}$ , where  $V$  is the blood volume,  $c_0$  is the initial concentration.

*Conclusion.* The concentration of the drug in the blood will continuously decrease according to a decreasing exponential law. Thus, with a single injection, it is not possible to maintain a constant concentration of the drug in the blood.

Consider the solution to this problem for the 2nd method of drug administration.

Then the change in the mass of the drug in the body  $\frac{dm}{dt}$  is determined not only by the rate of its removal,  $p$ , but also by the rate of administration of  $Q$  — the amount of drug introduced into the body per unit of time:  $\frac{dm}{dt} = Q - km$ . Solving this equation, we will take into account that when  $t = 0$  weight  $m = 0$ . We get:

$$\int_0^m \frac{dm}{Q - km} = \int_0^t dt \Rightarrow m = \frac{Q}{k} (1 - e^{-kt}).$$

Consequently, the concentration of the drug in the blood  $c = \frac{Q}{kV} (1 - e^{-kt})$ . Moreover, if: a)  $t = 0$ , then  $c = 0$ ;

b)  $t \rightarrow \infty$ , then  $e^{-kt} \rightarrow 0$  and  $c \rightarrow \frac{Q}{kV}$ .

*Conclusion.* Some time after the start of the drug administration, a constant concentration is established  $c = \frac{Q}{kV}$ . By selecting the drug injection rate  $Q$ , it is possible to achieve a certain concentration of the cop concentration for the therapeutic effect after some time  $c_{op}$ .

Consider the solution to this problem for the 3rd method of drug administration.

In this case, we have:  $c = \frac{Q}{kV} - \frac{1}{V} \left( \frac{Q}{k} - m_0 \right) e^{-kt}$ . And if you choose the rate of drug administration  $Q = kVc_{op}$ ,

$m_0 = \frac{Q}{k} = Vc_{op}$ , then constant concentration  $c = c_{op}$  is established instantly.

*Conclusion.* The pharmacokinetic model allows (under certain assumptions) to find the law of changes in the concentration of the drug over time with various methods of its introduction into the body, to calculate the optimal ratio between the parameters of the input and output of the drug.

It should also be noted and shown by examples that, due to the large abstractness, the same differential equation can describe various processes. For example, the same differential equation describes both the nature of radioactive decay and the change in body temperature.

When constructing a teaching package of a mathematics course, one should take into account the fact that it can contain only the initial positions of mathematical modeling, which are available for presentation by a teacher of mathematics and for perception by younger students. Moreover, the initial positions of mathematical modeling can be used already at the initial teaching level, when mathematical objects are used in the study of many special disciplines. Such an approach makes it possible to give the simplest examples of the construction of mathematical models in which mathematics acts as a synthesizing factor for interdisciplinary connections in the learning process.

Creating and working with the teaching package of professional orientation, it should be remembered that it can and should be constantly changing and improving under the influence of scientific achievements, educational reforms, creative innovations of teachers, etc.

### Literature

1. Кепчик Н. В. Изучение темы «Дифференциальные уравнения» со студентами географических специальностей // Методология и философия преподавания математики и информатики : матер. междунар. науч.-практ. конф., редкол. : В. А. Ерошенко (отв. ред.) [и др.]. – Минск : БГУ, 2015. – С. 154–158.
2. Кепчик Н. В. Теория дифференциальных уравнений как основная компонента математической подготовки студентов-биологов / Н. В. Кепчик // Четвертые научные чтения по обыкновенным дифференциальным уравнениям, посвященные 85-летию со дня рождения Ю. С. Богданова : тезисы докл. междунар. науч. конф., Минск, 7–10 декабря 2005 г. / БГУ. – Минск : Белгосуниверситет, 2005. – С. 150–151.
3. Кепчик Н. В. О содержании и профессиональной ориентации обучения высшей математике студентов-экологов / Н. В. Кепчик, В. А. Прокашева // Интегрированные формы обучения в области фундаментальной химии : сборник матер. науч.-практ. семинара, Минск, 3–4 декабря 2009 г. / БГУ. – Минск, 2010. – С. 57–58.

УДК 811. 161. 2373

Козловець Ірина, м. Київ

### ВПЛИВ УКРАЇНСЬКОЇ ТЕРМІНОЛОГІЇ МЕНЕДЖМЕНТУ НА СОЦІАЛЬНІ КОМУНІКАЦІЇ В ЕКОНОМІЧНІЙ СФЕРІ

*Стаття присвячена лексико-семантичним процесам в українській економічній термінології, зокрема, розглянуто особливості синонімії та антонімії, які є важливим проявом лексичної системності даної термінології і їх аналіз в контексті соціальних комунікацій.*

**Ключові слова:** лексико-семантичні відношення, термінологія, синонімія, антонімія, комунікація.

*The article is devoted to lexical-semantic processes in the Ukrainian economic terminology, in particular, some features of synonymy and antonymy are considered, which are an important manifestation of the lexical system of this terminology and their analysis in the context of social communications.*

**Keywords:** lexico-semantic relations, terminology, synonymy, antonymy, communication.

Вироблення української термінології на національній основі було і залишається важливою й невідкладною справою в усі періоди її розвитку. Видатний учений-мовознавець Іван Огієнко зазначав: «Термінологія не постає відразу, а звичайно витворюється самим життям, потребує державницької традиції для свого усталення» [3]. Термінологія – це частина словникового складу літературної мови, терміни не є ізольованими одиницями загальноживаної мови, вони перебувають у певних відношеннях між собою і зі словами загальнолітературної мови, проблемним залишається питання про можливість чи неможливість у термінології загальномовних семантичних процесів, зокрема синонімії та антонімії [2].

Сучасний період розвитку суспільства ознаменований стрімким розвитком комунікативних технологій, які, безумовно впливають на взаємовідносини людей у суспільстві, взаємозв'язки різноманітних державних і приватних інституцій, ринки, конкурентні стратегії, інновації, фінансові та інші послуги, освіту, науку, розвиток держави в цілому [1]. Відомо, що інтелектуальний потенціал нації визначається певною мірою розвитком її різномовної науки та інформаційними можливостями. Основу фахової комунікації становить наукова термінологія. З одного боку, синонімія у термінології трактується як негативне явище, теоретично вона неможлива, проте мовна практика свідчить про те, що вона є [2].

Синоніми в економічній термінології (а отже, й у фінансово-кредитній) має риси, які відрізняють її в загальноживаній лексиці. Синоніми в термінології – це терміни, що стосуються того самого денотата, але можуть мати відмінності в поняттєвому плані, розрізняються за будовою (прості слова, композити, словосполучення), походженням (власне українські та іншомовні), ступенем сучасності та особливостями використання [4].

Оскільки термінологічні системи характеризуються динамічністю, відкритістю, природно-штучним характером утворення, то, очевидно, синонімію в них слід вважати явищем закономірним [3].

Причини появи синонімів різноманітні: ранній етап формування поняття, численність підходів до поняття в різний час і в різних ситуаціях, різна лексична мотивованість, паралельне існування українських та запозичених термінів тощо.

В українській фінансово-кредитній термінології для ФКТ синонімія є досить поширеним лексико-семантичним явищем. Під час аналізу фінансово-кредитних термінів виділено такі види термінологічної синонімії:

- 1) Терміни-дублети;

- 2) Терміни-синтаксичні синоніми, що виникли внаслідок зміни морфолого-синтаксичних відношень між компонентами;
- 3) Функціонування термінів повної форми і короткої;
- 4) Синонімами є також фінансово-кредитні терміни, які утворилися внаслідок різних словотвірних процесів.

У досліджуваній терміносистемі виділяємо також і синоніми-дублети, які з'явилися внаслідок фонетичного освоєння запозичених термінів: *демередж і демуредж, брокераж і брокредж*.

Антонімія як одна з найважливіших системоутворювальних категорій лексики є відображенням відношень протилежності, контрастності понять, якими оперує наука, і, на думку деяких дослідників, «в термінології репрезентована чи не ширше, ніж у загальнолітературній мові» [2]. Антонімічне значення дозволяє виявити елемент порівняння чи співвідношення, а на основі цього з'ясувати всі ознаки й властивості певного поняття. Антонімічні пари слів зіставляються за найбільш загальною і суттєвою для їх семантики ознакою, при цьому антоніми, характеризуючи явища одного плану, перебувають на крайніх позиціях відповідної лексичної парадигматики.

В основу виділення термінів-антонімів у фінансово-кредитній термінології покладена ознака семантичної поляризації, яка діє в межах спільного семантичного поля. Терміни-антоніми утворюють елементарні мікрополя, у межах яких реалізуються відношення протилежності. Частиномовне вираження антонімії у ФКТ представлене іменниками: *доходи-видатки, надходження-витрати*, прикметниками: *витрати постійні – витрати змінні, демпінговий – антидемпінговий*; дієсловами: *видавати – отримувати (готівку), нараховувати – вираховувати*.

У ФКТ антонімія представлена у двох типах: лексичному (різнокоренева) та словотвірному (спільнокоренева). У різнокорневих антонімах їх диференційна семантична ознака (протилежність) реалізується шляхом семантичного протиставлення коренів. Серед лексичних антонімів можна виділити пари, утворені на основі загальноживаних слів (тобто мотивовані загальнолексичними антонімами): *прибутки – витрати, внутрішнє – зовнішнє (знецінення грошей)*.

Як показав досліджуваний матеріал, явище лексичної антонімії є менш продуктивним у фінансово-кредитній термінології. Значно ширше в ній функціонують словотвірні антоніми. Серед спільнокорневих антонімічних пар переважають ті, що антонімізувалися за допомогою префіксів протилежного чи заперечувального значення.

Нами з'ясовано, що найпродуктивнішим способом вираження протилежного поняття в ФКТ є приєднання до терміна стверджувальної семантики заперечної частки *не*, яка фактично виступає у префіксальній функції. Префікс *не-* виражає значення «заперечення» або «відсутності тієї чи іншої ознаки», внаслідок чого в антонімічній парі виникає відношення повної протилежності, наприклад: *конвертована – неконвертована (валюта), прямі – непрямі (податки)* та ін.

У спільнокорневих антонімах протилежність реалізується безпрефіксальними і префіксальними словами. Це терміни-антоніми, які передають «якість», «стан», «особливість» чи «властивість чогось». За допомогою додавання префікса виражена антонімія у термінах: *готівковий – безготівковий, асигнування – розасигнування, відкличний – безвідкличний, інфляційний – антиінфляційний, фінансування – рефінансування*.

Протиставлення за допомогою різних префіксів виражене в термінах: *девальвація – ревальвація, депорт – репорт, відрахування – нарахування, відкриття – закриття (рахунку), ввізне – вивізне (мити), прогресивний – регресивний (податок), передплата – неоплата* тощо.

Відзначаємо у фінансово-кредитній терміносистемі також випадки вираження антонімічності запозиченим терміноелементом не тільки у ролі префіксів, а й суфіксів: *-ар, -ант, -ат: ліцензіар — ліцензіат, індосант-індосат, жирант - жират*.

У фінансово-кредитній терміносистемі антонімічні відношення проявляються в термінах різних типів.

У семантичному плані терміни-антоніми, за Л. Новіковим, утворюють пари, а то й цілі мікросистеми лексичних одиниць, що виражають контрарні (протилежні) і комплементарні (взаємодоповнювальні) відношення всередині терміносистеми [3].

Більшість термінів-антонімів фінансово-кредитної терміносистеми – це комплементарні антоніми. Комплементарна протилежність характеризується відсутністю середнього, проміжного компонента між протилежними поняттями: *дефіцитність – бездефіцитність, платоспроможність – неплатоспроможність, нетто – бруто, актив – пасив, дебет – кредит* тощо.

Отже, лексико-семантичні відношення синонімії та антонімії у ФКТ мають свої особливості, які полягають у тому, що в даній терміносистемі переважає дублетна синонімія. Термінологічна синонімія зумовлена мовними і позамовними чинниками. Наявність синонімії у ФКТ засвідчує потребу в її подальшому унормуванні. В антонімії у ФКТ, на відміну від загальнолітературної мови, широко використовуються словотвірні засоби, більш продуктивною є комплементарна антонімія. Антонімія у

ФКТ – важлива системоутворювальна категорія, за допомогою якої всебічно характеризують наукові поняття фінансів та кредиту. Для фахівців економічної сфери – маркетологів, менеджерів термінологія відіграє значну роль при спілкуванні, однаковість термінів сприяє фаховій комунікації зацікавлених сторін і беззаперечно буде слугувати одним із чинників зростання економічних показників.

#### Література

1. Д'яков А. С. Основи термінотворення: семантичний та соціолінгвістичний аспекти / А. С. Д'яков, Т. Р. Кияк, З. Б. Куделько. – К. : Вид. дім «KM Academia», 2000. – 218 с.
2. Даниленко В. П. Лексико-семантические и грамматические особенности слов-терминов / В. П. Даниленко // Исследования по русской терминологии. – М. : Наука, 1971. – С. 7–67.
3. Кочан І. М. Синонімія у термінології / І. М. Кочан // Мовознавство. – 1902. – № 3. – С. 32-34.
4. Курило Т. Специфіка вияву лексико-семантичних відношень в економічній термінології / Т. Курило // Українська термінологія і сучасність : зб. наук. праць. – К. : 2001. – Вип. 4. – С. 130–133.

УДК 378.14

Морозова Любов, м.Київ

### ДИСТАНЦІЙНЕ НАВЧАННЯ ЯК ІННОВАЦІЙНИЙ НАПРЯМОК РОЗВИТКУ ОСВІТНІХ ТЕХНОЛОГІЙ У ПІДГОТОВЦІ ВИСОКОКВАЛІФІКОВАНИХ ФАХІВЦІВ

*Розглянуті тенденції розвитку інноваційного методу навчання – дистанційної освіти. Зазначена роль викладача-тьютора у новій системі освіти. Наведені умови для активізації діяльності всіх учасників освітнього процесу, що забезпечують провадження інноваційної політики в освіті.*

**Ключові слова:** дистанційна освіта, он-лайн навчання, он-лайн тести, викладач-тьютор, інновація.

*The development tendencies of e-learning, which is an innovative learning method, are considered. The role of a lecturer-tutor in the new education system is pointed out. Conditions for increasing the activities of all participants in the educational process are shown that ensure implementation of innovation policy in education.*

**Keywords:** e-learning, on-line learning, on-line tests, tutor, innovation.

Забезпечення базових освітніх потреб населення є основним зобов'язанням країн-членів ООН, які ратифікували відповідні конвенції та хартії щодо прав громадян, дітей, людей з інвалідністю, працюючих, чоловіків і жінок. У декларації Світового освітнього форуму (World Education Forum), що окреслила цілі та завдання освітньої політики на період до 2030 р., освіта визнана суспільним благом, фундаментальним правом та основою для забезпечення реалізації інших прав людини. Отже задоволення освітніх потреб населення будь-якої країни наразі має універсальний характер, що ґрунтується на загальних принципах (доступність та вільний вибір видів освітньої підготовки, забезпечення якості освітніх послуг, уніфікація вимог щодо змісту освітньої підготовки).

Міністерством освіти і науки України, як головним центральним органом виконавчої влади у сфері інноваційної діяльності, відповідно до його компетенції здійснюються всі можливі заходи по формуванню і реалізації ефективної державної інноваційної політики.

Дистанційне навчання, при реалізації нової освітньої політики в Україні, є інноваційним методом освіти, яке стає все більш можливо використовувати у зв'язку з впровадженням ІТ технологій у всі сфери життя людини. Дистанційне навчання стало технологією імперативу, тому що якісно покращує як викладання, так і навчання, а також розвиває навички та вміння обробки, аналізу і використання отриманої інформації самостійно.

Оскільки фахівці в різних галузях виробництва повинні бути готові до великих і частих змін технологій, а також вміти пристосовуватись до умов ринку праці, їх навчання продовжується протягом усього трудового життя і вважається суттєвим, щодо успішної роботи на будь якому підприємстві. Дистанційне навчання це технологія інновації, яка дає змогу продовжувати освіту не залишаючи роботу і спрямована на здобуття знання, необхідного для успішної роботи в умовах сучасного світу, забезпечує передумови для подальшого самостійного розвитку персоналу сучасного підприємства.

Система дистанційного навчання також підходить для тих, хто з різних причин не може відвідувати вищий навчальний заклад з причин проживання у віддалених районах від великих міст; хто страждає від фізичної непрацездатності або тривалої хвороби, що перешкоджає їм відвідувати навчання.

Звичайно, на даний час дистанційна освіта не може в повній мірі замінити традиційну очну форму навчання. Проте з кожним роком саме дистанційна освіта залучає все більше студентів, адже можливості зростають, а інтернет і комп'ютерні технології дозволяють зробити навчання більш цікавим і ефективним за допомогою різних способів надання матеріалу: презентацій, відеозаписів, використання веб-сайтів, проведення дискусій в режимі он-лайн. З'являються нові проекти і винаходи в цій області, щоб кожна людина з самими різними можливостями мала змогу реалізувати свій потенціал і стати справжнім професіоналом у своїй справі.

### **Актуальні проблеми в системі освіти: ЗНЗ – доуніверситетська підготовка – ЗВО**

У цій новій системі навчання, викладання проводиться через спеціальну систему, в якій студенти вивчають зміст курсів згідно освітніх навчальних програм, за допомогою веб-засобів комунікації, обговорення та виконання завдань через Інтернет, а також за допомогою он-лайн тестів.

Ключовим елементом такої системи і її успіху є особистість викладача. Викладач, його курси, повинні бути досить досконалими і значущими, щоб проведення цього курсу в університеті було привабливим і престижним як для самого студента так і для університету. Всі компоненти дистанційного навчання повинні забезпечувати ефективність процесу викладання і ефективність взаємодії між викладачем і студентом.

Викладач надає свої здібності, інтелект, накопичені знання, досвід викладання. Адміністратор надає свої організаційні здібності, інтелект і ідеї по організації дистанційного навчання. У функції адміністратора входять: організація навчальної лабораторії з проведення дистанційного процесу; організація комунікації та онлайн-реєстрація (система обліку) студентів; організація системи і процесу атестації студентів; забезпечення інформаційними, методичними матеріалами, що супроводжують процес дистанційного навчання.

Кожен курс з дисципліни складається з навчальних програм у певній кількості контактних годин. Цілі, методичні рекомендації, лекції, контрольні завдання, тести, тренінги, додаткові матеріали, веб-посилання повинні бути точно визначені для кожного розділу курсу і на кожен навчальну одиницю. Але програму занять студент може розширювати в залежності від можливостей і потреб, маючи доступ к великій кількості альтернативних джерел в процесі вивчення дисципліни, що дає змогу до більш глибокого аналізу і кращого засвоєння досліджуваного матеріалу. Це в свою чергу розвиває аналітичне мислення без суб'єктивного впливу викладача.

Працюючи над своїми завданнями, студенти асинхронно спілкуються зі своїми викладачами – г'юторами електронною поштою та форумами, а синхронна комунікація реалізується за допомогою чатів і програмних систем, що дає змогу студенту самостійно визначати зручний для нього час навчання.

Ринок програмних продуктів в галузі дистанційного навчання постійно зростає. Зараз вже є різні програмні системи на ринку, що підтримують процес дистанційного навчання. Це такі пакети, як WebCT, Moodle, BlackBoard, LearningSpace, які орієнтовані під традиційні вузи і набули широкого поширення в США, Великобританії та інших країнах.

У 2018 р. на світовий ринок онлайн-навчання вийшли великі освітні стартапи, які зібрали багатомільйонні інвестиції.

Таким чином, у контексті вище зазначеного, ми бачимо перспективу розвитку реалізації інноваційної політики в освіті при використанні дистанційного навчання, яке здатне створити сприятливі умови для активізації інноваційної діяльності всіх учасників освітнього процесу в ланцюзі – ідея – організація – викладач – слухач, беручи до уваги їх спільні інтереси. Баланс інтересів основних суб'єктів створення та використання інноваційних ресурсів досягається за умов функціонування дієздатного ланцюга інноваційного процесу, суб'єктами якого виступають держава, наука і освіта та її споживач, і побудови збалансованих правових та взаємовигідних відносин між суб'єктами інноваційної діяльності.

#### **Література**

1. World Education Forum, 19-22 May 2015, Incheon, Republic of Korea. – Режим доступу : <http://en.unesco.org/world-education-forum-2015/> 26.
2. Артёмов І. Інноваційна якість університету в контексті освітніх світових тенденцій розвитку вищої освіти [Електронний ресурс] / І. Артёмов, А. Артёмова. – Режим доступу : [https://doi.org/10.24144/2218-5348.2017.1-2\(14-15\).24-39](https://doi.org/10.24144/2218-5348.2017.1-2(14-15).24-39).
3. Хмелевська О. М. Освітні ризики у контексті людського розвитку [Електронний ресурс] // Демографія та соціальна економіка. – 2016. – № 3. – С. 145-157. – Режим доступу : [http://nbuv.gov.ua/UJRN/dse\\_2016\\_3\\_14](http://nbuv.gov.ua/UJRN/dse_2016_3_14).
4. Адамова І. З. Дистанційна освіта: стан та проблеми [Електронний ресурс] / І. З. Адамова, Д. В. Кучерява // Вісник Чернівецького торговельно-економічного інституту. Економічні науки. – 2013. – Вип. 1. – С. 361–364. – Режим доступу : [http://nbuv.gov.ua/UJRN/Vchetei\\_2013\\_1\\_63](http://nbuv.gov.ua/UJRN/Vchetei_2013_1_63)
5. Маримонська А. Генезис та стан дистанційного навчання в системі безперервної освіти в Україні // Молодь і ринок. – 2010. – № 6. – С. 113–116.
6. Дистанційне навчання як сучасна освітня технологія [Електронний ресурс] : матер. міжвуз. вебінару (м. Вінниця, 31 березня 2017 р.) / відп. ред. Л. Б. Ліщинська. – Вінниця : ВТЕІ КНТЕУ, 2017. – 102 с.

УДК 330.341

Муранова Наталія, м.Київ

## ІННОВАЦІЙНА ДІЯЛЬНІСТЬ В УКРАЇНІ: ГЛОБАЛЬНІ СВІТОВІ ІНДЕКСИ

У статті досліджено стан розвитку України за інноваційною складовою згідно з світовими показниками розвитку. Проаналізовано місце України в глобальних світових індексах (рейтингах) у сфері інноваційної діяльності за глобальним індексом інновацій, глобальним індексом конкурентоспроможності та індексом інноваційної ефективності.

**Ключові слова:** науково-технічна діяльність, інноваційна діяльність, світові індекси, рейтинг, глобальному індексі інновацій, глобальному індексі конкурентоспроможності, індекс інноваційної ефективності.

*The paper examines the state of development of Ukraine with reference to the innovation component in accordance with the global indicators of development. Ukraine's position in the global indexes (ratings) in the sphere of innovations with reference to the global innovation index, global competitiveness index and index of innovative efficiency is analyzed.*

**Keywords:** scientific and technical work, innovative activities, global indexes, rating, global innovation index, global competitiveness index, index of innovative efficiency.

Протягом останніх десятиліть світова економіка, насамперед, розвинутих країн, увійшла у період радикальної структурної трансформації, пов'язаної з суттєвим зростанням ролі наукомістких, високотехнологічних виробництв, розвиток яких визначається головним чином інтенсивним використанням знань і широким упровадженням інновацій у різні сфери економічного та суспільного життя. Формується так звана економіка, що ґрунтується на знаннях. Потреба в інноваціях і розвитку науково-технічної діяльності є надзвичайно актуальним інструментом щодо розвитку технологічного суспільства. Особливо важливим це є для відновлення економіки України. Адже впровадження інноваційних технологій та їх трансфер можуть суттєво змінити життя людства.

Проведення системного аналізу інноваційної діяльності наукових установ, відомств, підприємств, організацій, навчальних закладів освіти, звичайно ж, сприятиме:

- трансферу інноваційних технологій не тільки в межах держави;
- пошуку подальших інноваційних ідей;
- пошуку новітніх напрямів та шляхів інноваційної та науково-технічної діяльності;
- виробленню ефективної наукової та інноваційної політики держави;
- схваленню Стратегії розвитку сфери інноваційної та науково-технічної діяльності [1]. Як свідчить аналітична довідка «Про стан інноваційної діяльності та діяльності у сфері трансферу технологій в Україні у 2018 році», що складена за міжнародними індексами, «спостерігається позитивна динаміка цих показників .... свідчить про ефективність роботи всієї науково-технічної та інноваційної системи України» [1].

Підсумки інвестиційного та інноваційного розвитку України в останні роки засвідчують підвищення ролі цілеспрямованої державної політики, орієнтованої на підтримку цілісності інноваційного процесу – від наукової розробки до інвестування масового виробництва. Це сприяло покращенню місця України у Глобальному індексі інновацій (ГІ), (*Global Innovation Index*) і Глобальному індексі конкурентоспроможності (ГІК), (*Global Competitiveness Index*).

Провідні позиції ГІ у 2018 р. займають Швейцарія, Нідерланди, Швеція, Велика Британія, Сінгапур та США, що входять до шестірки лідерів. Україна ж у 2018 р. в порівнянні з 2017 р. піднялася на 7 позицій та посіла 43 місце серед 126 країн світу. Випереджають Україну – Естонія (24), Польща (39). Україна ж випереджає – РФ (46 – зменшення позиції на 1 сходинку), Молдову (48), Грузія (59 – показник знизився на 9 позицій), Казахстан (74 – зменшення на 4 позиції), Білорусь (86) [2, 3].

За показником «Індекс інноваційної ефективності» (*Index of innovative efficiency*) - (ІЕ) Україна у 2018 р. піднялася в порівнянні з 2017 р. на 6 позицій вгору і посіла 5 місце. З 2010 р. в Україні за цим показником спостерігається ефективно зростання, а саме 2010 р. – 54; 2012 – 14; 2014 – 14; 2015 – 15; 2016 – 12; 2017 – 11, що свідчить про створення сприятливих умов для інноваційної результативності в державі. За ІЕ Україна у 2018 р. обігнала на 72 позиції РФ, на 106 – Казахстан; на 17 – США; на 3 – Польщу; на 39 – Японію, а в той же час попереду – Китай на 2 позиції; Швейцарія на – 4; Люксембург на 3 кроки [5].

У 2018 р. за підіндексом «людський капітал і дослідження» Україна опустилася на 2 пункти нижче, ніж у 2017 р., що стало можливим завдяки суттєвого скорочення державних витрат на освіту та наукові дослідження.

У той же час підіндекс «знання й результати наукових досліджень» України на 27-му місце в

рейтингу серед 126 країн світу.



Рис. 1 Динаміка ГІ по країнах за 2017–2018 рр. [2, 3].



Рис. 2 Динаміка підіндексів ГІ для України за 2016–2018 рр. [2, 3, 4].

Динаміка рейтингу країн за Індексом інноваційної ефективності за 2010–2018 рр. [5].

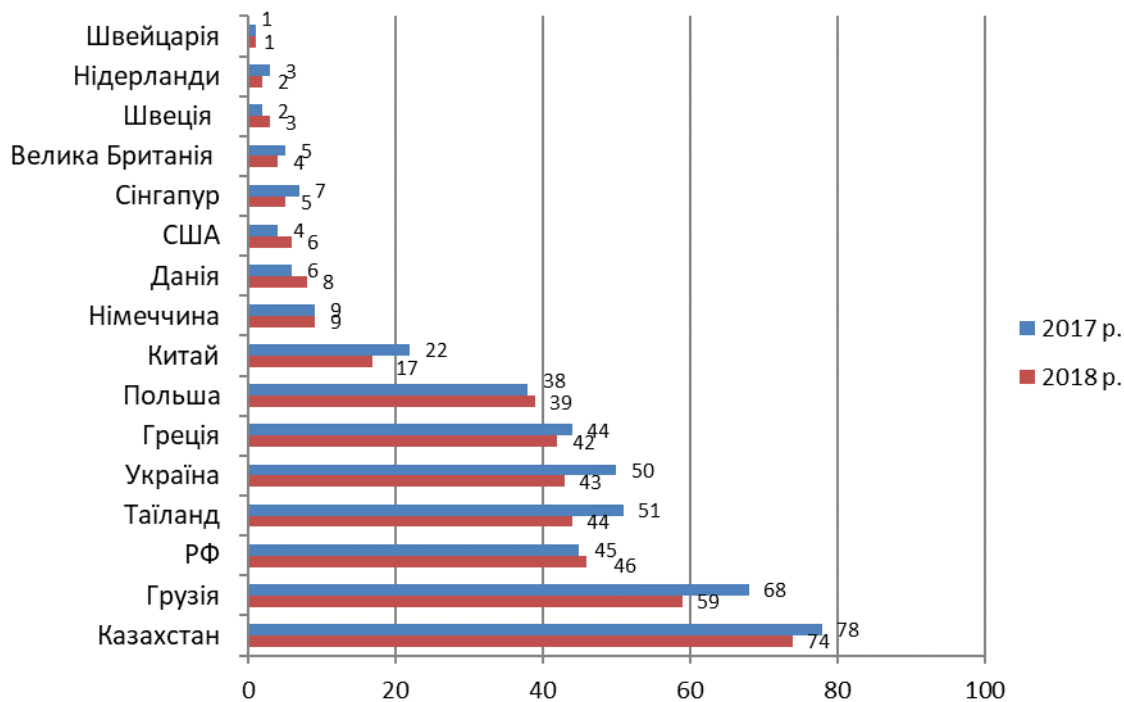
Таблиця 1

Країна	Рейтинг за Індексом інноваційної ефективності						
	2010	2012	2014	2015	2016	2017	2018
Україна	54	14	14	15	12	11	5
РФ	30	43	49	60	69	75	77
Казахстан	77	131	118	124	108	116	111
Китай	14	1	2	6	7	3	3
США	63	70	57	33	25	21	22
Німеччина	56	11	19	13	9	7	9
Польща	85	80	76	93	66	48	42
Індія	101	2	31	31	63	53	49
Японія	18	88	88	78	65	49	44
Швейцарія	15	5	6	2	5	2	1

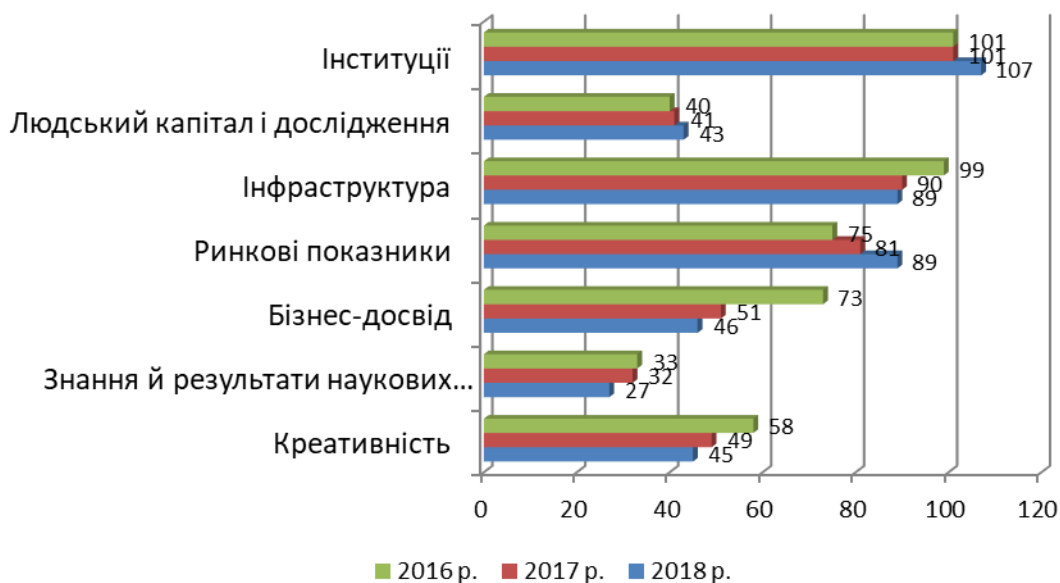

***Матеріали IV Всеукраїнської науково-практичної конференції 18 квітня 2018 року***

Люксембург	5	8	9	3	1	1	2
------------	---	---	---	---	---	---	---

Так, ГІК є на сьогодні найбільш комплексним вимірювачем конкурентоспроможності країн, що узагальнює експертні оцінки більш ніж 1300 незалежних експертів з різних країн і сфер діяльності та дані офіційної статистики країн світу.

За останніми рейтингом 2018 р. за індексом ГІК Молдова посіла 88-е місце, а Україна знаходиться на 83 місці серед 140 країн світу, втративши 2 позиції у порівнянні з 2017 р., але має досить високі підіндекси: розмір ринку – 47; навички – 46; інфраструктура – 57; інноваційна спроможність – 58. Проте низькими є підіндекси «макроекономічна стабільність» – 131; «фінансова система» – 117; «інституції» – 107, що і є занадто проблемним [6]. Цей рейтинг у 2018 р. очолює США, Сінгапур, Німеччина, Швейцарія, Велика Британія, Франція, Китай. Україна має нижче рейтингу за рейтингом ГІК ніж Польща – 37-е місце, Словаччина – 41-е, РФ – 43-е, Угорщина – 48-е, Румунія – 52-е.

Значному підвищенню ГІК в Україні сприятиме *щодо*:

– *інституцій*: боротьба з організованою злочинністю; збільшення соціального капіталу; запровадження ефективного законодавства; захист прав інтелектуальної власності; підняття стандартів аудиту та звітності; незалежність судової системи; орієнтація уряду на майбутнє;

– *фінансової системи*: безнадійність позик; надійність банків; фінансування малих і середніх підприємств;

– *макроекономічної стабільності*: інфляція; динаміка боргу [6].

Рейтинг України за підіндексом «інноваційна спроможність» у доповіді 2018 р. відповідає 58 місцю, а за підіндексом «впровадження ІКТ» – 77.

Підіндекс «інноваційна спроможність» може бути покращено за умови подальшого розвитку та покращення стану в Україні таких показників як: заявка на торгові марки; вимогливість покупців; якість дослідних інституцій; витрати на дослідження і розробки; патентні заявки; наукові публікації Н індексу; співпраці з багатьма зацікавленими сторонами; міжнародні спільні винаходи; стан розвитку кластерів; різноманітність робочої сили.

Підіндекс «впровадження ІКТ» може бути поліпшено за умови таких показників як: інтернет користувачі; підписка на оптоволоконний інтернет; підписка на широкопasmовий інтернет; мобільні широкопasmові підписки; мобільно-стільникові телефони [6].

Казахстан та РФ випереджають Україну по показникам конкурентоспроможності, посідаючи відповідно 51 і 67 місця у загальному рейтингу.

За даними останнього Всесвітнього економічного форуму в Звіті про глобальну конкурентоспроможність 2017–2018 рр., Україна посіла 81 місце серед 137 досліджуваних країн, піднявшись на 8-м позицій проти 2012–2013 рр. (73 – серед 144 країн світу).

Так внаслідок економічних та політичних негараздів Україна втратила 16 позицій за 2009–2010 рр. Але уже починаючи з 2011 року стан економіки країни покращився, що дало змогу піднятися в рейтингу на 16 позицій.

Високоосвічене населення, значна ємність ринку є хорошою основою для подальшого економічного зростання. Але з іншого боку, не зважаючи на проведені часткові реформи, залишається слабкою макроекономічна стабільність (131), система інституцій (110) та є неефективним ринок товарів (73). Пріоритетним напрямом держави також має стати стабілізація фінансового сектору України (117) та підвищення рівня розвитку бізнесу (86).

Так перехід України на інноваційну модель розвитку стримується дією ряду негативних чинників, серед яких:

– недостатній розвиток конкурентного середовища, що стримує попит на інновації;

– недостатність інституційного забезпечення інноваційної діяльності, що виявляється, зокрема, в незавершеності та безсистемності формування відповідної нормативно-правової бази, що регулюють інноваційну діяльність;

– незавершеність формування та неповнота інфраструктури інноваційного розвитку, що є основою для входження країни в глобальний процес трансферу інноваційних технологій;

– відсутність цілеспрямованої і послідовної державної політики інноваційного розвитку;

– незадовільний рівень захисту інтелектуальної власності, що позбавляє стимулів потенційних суб'єктів інноваційної діяльності;

– брак і недосконалість як державних, так і недержавних фінансових механізмів розвитку всіх ланок інноваційної діяльності;

– повільність реформ в економічній та адміністративній сферах, що зумовлює значний розрив між наявним науково-технічним рівнем кадрового потенціалу і його продуктивністю.

Саме це актуалізує питання інноваційної діяльності, яка є неодмінною умовою побудови ефективної економіки, конкурентоспроможної на світових ринках. Отже, необхідність переходу України на

інноваційну модель розвитку є незаперечною.

### Література

1. Аналітична довідка. Стан інноваційної діяльності та діяльності у сфері трансферу технологій в Україні у 2018 році [Електронний ресурс]. – Режим доступу : <https://mon.gov.ua/storage/app/media/innovatsii-transfer-tehnologiy/2019/07/03/stan-innov-diyaln-2018f.pdf>
2. The Global Innovation Index 2017. URL [Електронний ресурс]. – Режим доступу : <https://www.globalinnovationindex.org/gii-2017-report>
3. The Global Innovation Index 2018. URL [Електронний ресурс]. – Режим доступу : <https://www.globalinnovationindex.org/gii-2018-Report>
4. The Global Innovation Index 2016. URL [Електронний ресурс]. – Режим доступу : <https://www.globalinnovationindex.org/gii-2016-report>
5. Доповіді «The Global Innovation Index» 2010–2018 рр. URL [Електронний ресурс]. – Режим доступу : <http://www.globalinnovationindex.org>
6. The Global Competitiveness Report 2018 [Електронний ресурс]. – Режим доступу : <http://www3.weforum.org/docs/GCR2018/05FullReport/TheGlobalCompetitivenessReport2018.pdf>

УДК 37.091.212.3 «712» - 027.512 (045)

Науменко Оксана, м. Київ

### КОНКУРСИ, ЗМАГАННЯ, ОЛІМПІАДИ, ЗАХИСТ НАУКОВО-ДОСЛІДНИЦЬКИХ РОБІТ ЯК СКЛАДОВІ РІВНЯ РОЗВИТКУ ОСОБИСТОСТІ

*У статті розглядається різні аспекти розвитку обдарованості учнів та розглянуто головні чинники, що відрізняють обдарованість від таланту.*

**Ключові слова:** обдарованість, талант, розвиток, концепції, фахівець.

*Various aspects of gifted students development as well as major factors that distinguish giftedness from talent are considered in the paper.*

**Keywords:** giftedness, talent, development, concept, specialist.

Модернізація національної освіти в Україні визначила необхідність розвитку інтелектуального, духовного потенціалу українського народу, вихід вітчизняної науки та культури на світовий рівень. У зв'язку з цим особливою актуальністю набуває проблема формування української еліти. То ж виявлення розумової обдарованості (інтелектуальної чи творчої), спеціальних здібностей у дітей, їх розвиток і реалізація є однією з актуальних проблем на сучасному етапі розвитку педагогічної теорії та практики. Обдарованість – складне, багатогранне явище. Кожна обдарована дитина – індивідуальність, яка потребує особливого підходу. Під час роботи з такими дітьми постійно виникають педагогічні й психологічні труднощі, обумовлені розмаїтістю видів обдарованості, зокрема віковою та прихованою, безліччю суперечливих теоретичних підходів і методів, варіативністю сучасної освіти, а також малою кількістю фахівців, професійно та особистісно підготовлених до роботи з обдарованими дітьми. Саме діти з ознаками обдарованості вільно або мимоволі можуть створювати своєю поведінкою нестандартні ситуації, для розв'язання яких «учительські» стереотипи не лише даремні, але навіть шкідливі як для дитини, так і для самого вчителя. Однією з причин виникнення подібних ситуацій є те, що, наприклад, унаслідок високого темпу інтелектуального розвитку обдаровані діти (а за великим рахунком і будь-які інші діти) усвідомлено або неусвідомлено вимагають до себе відношення як до повноправного суб'єкта навчальної діяльності, спілкування тощо.

Обдаровані люди завжди впливали й впливають на розвиток та характер суспільства. Тому талант, обдарованість вважають багатством кожної держави.

Ще Конфуцій пропонував відбирати й інтенсивно розвивати дітей «поцілованих богом».

Учені припускають, що кількість обдарованих дітей становить не менше 15–25 % від загальної популяції. [1] Що ж відбувається з обдарованими дітьми в сучасній школі? Адже, якщо вважати, що принаймні від 15 до 25 % учнів у нашій школі є обдарованими, то де ж вони? Вимірювання рівня розвитку дитини за допомогою існуючих тестів не дає гарантії, що ми не прогледіли обдарованої дитини. Крім того, часто за основну ознаку обдарованості приймається високий рівень інтелектуального розвитку. Якщо учень невстигаючий, то про яку його обдарованість може йти мова?

Виявляється, видатні досягнення можливі і при середньому рівні розвитку інтелекту. За даними американського психолога Е. Торренса, близько 30 % дітей, відратованих зі школи за неуспішність, були обдарованими дітьми. Тому не можна забувати, що дітей з прихованою обдарованістю значно більше, ніж з явною обдарованістю [1].

Школа, орієнтована на розкриття індивідуальних можливостей кожної дитини, не може не рахуватися з тим фактом, що близько 30 % учнів за час їх одинадцятирічного навчання знижують свої вихідні

*Матеріали IV Всеукраїнської науково-практичної конференції 18 квітня 2018 року*

показники творчого розвитку. І якщо ми не будемо піклуватися про задоволення інтелектуальних та творчих запитів цих 30 % учнів, то нам залишиться тільки дивуватися тій легкості, з якою губляться найцінніші якості дитини – «відкритий розум і гнучкий інтерес дитинства».

Виявлення і підтримка обдарованих дітей є важливою метою психолого-педагогічного супроводу дитини в системі освіти [2].

Обдаровані діти дійсно вимагають особливого підходу, тому що чим більша їхня відмінність від інших дітей, тим багатшими є перспективи їх професійного та особистісного розвитку. Але в той же час, чим вищий рівень досягнень, тим ширший і глибший у багатьох з цих дітей діапазон власних переживань, тим більший тягар власних проблем лягає на їхні плечі і тим важче їм прожити без психологічних втрат своє дитинство. Обдарованість – це не лише дар, а й випробування для учня. Обдарований учень – це теж дар і випробування для вчителя. У обдарованих дітей є свої психологічні особливості та труднощі розвитку, які найчастіше переживаються ними сильніше, ніж звичайними дітьми, що дозволяє говорити про них як про дітей групи ризику.

Епоха, що настала, – епоха змін, інновацій, епоха інтелекту, – диктує свої умови життя, висуває нові вимоги до людини. Якісно нові зміни в суспільстві переконують, що найбільшою цінністю є неповторна людська особистість з її нахилами, вподобаннями, обдаруваннями. [3]

Переживання дитиною світу у собі і себе у світі, що її оточує – це та об'єктивна реальність, яка набирає різних форм: і коли визначається успіх дитини у всіх її проявах, і коли дитина неповторна особистість, і коли дитина з першої хвилини її стосунків з педагогами почуває себе талановитою, обдарованою.

Під обдарованістю дитини розуміють вищу, ніж у її однолітків, спроможність до навчання і більш виражені творчі прояви, здатність до видатних досягнень у будь-якій соціально значущій сфері людської діяльності (Н. Лейтес) [3].

Зміст роботи з обдарованими дітьми включає низку завдань, а саме: якомога раніше виявлення обдарованості кожної дитини; максимальне сприяння її розвитку.

Обдарованими дітьми можна назвати тих, які за оцінкою досвідчених фахівців, демонструють високі досягнення чи мають потенціал.

Для того, щоб розвинути обдаровану дитину варто звернутися до вже перевірених методів, таких як : участь в різних розвивальних конкурсах, олімпіадах, захисті науково-дослідницьких робіт. Звернемося до кожного з цих видів діяльності учня [3].

Візьме для початку конкурси та змагання. Мова йде не тільки про фізичні змагання типу волейбол чи баскетбол, а змагання інтелектуальні, де дитина не тільки виражає свою думку, а й намагається випередити суперника. Для чого все це потрібно? По-перше, дитина перестає боятися найголовнішого – суперництва. По-друге, для того, щоб підготуватись до конкурсу чи змагання їй варто перевернути кіпу книг, знайти потрібний матеріал, а потім ще й вдало її застосувати. У чому ж її обдарованість саме в такому виді діяльності? Перш за все, дитина починає швидко мислити, знаходити правильну відповідь у себе на підшкірках головного мозку за лічені секунди, намагаючись випередити суперника. Вона мислить швидко, реагує на завдання і найголовніше – сприймає конкуренцію як засіб самореалізації, самовираження.

Наступний крок після конкурсів та змагань – олімпіада. Тут питання дещо складніше. Споміж сотень учнів, в яких ми викладаємо, обираємо лише одиниці і старанно готуємо їх до олімпіади. Але тут постає питання: чи можна підготувати учня, який, скажімо, гарно малює до олімпіади з фізики? Відповідь однозначна: ні. Чому ж так, адже недаремно існує приказка: Талановита людина талановита у всьому. Є маса різних прикладів з історії, де прекрасний художник був таким самим прекрасним винахідником. Хто це: Леонардо да Вінчі. Його твори, як і його винаходи, можна розглядати годинами і все рівно бути зачарованим цією неймовірно талановитою людиною.

Стоп! Талановитою, не обдарованою. Чому ж так? Чи може все таки обдарованою? Ні, саме талановитою, або, як ще кажуть, в тім'ячко поцілованою людиною. Так, він саме і є цією унікальною, талановитою людиною, який підвласне все: пензель, олівець, майстрування з дерева, і навіть, як це не дивно звучить час [3].

Але повернемося до наших талантів, чи радше сказати, обдарованостей. Отже, поміж сотень дітей ми обираємо декілька справді обдарованих учнів саме з нашого предмету. Зі свого досвіду можу сказати, що ніколи не обираю дітей, які є абсолютними гуманітаріями. Відповідь очевидна: мозок дитини не розрахований для того, щоб в нього пічкали фізичні формули, означення та різні фізичні задачі, смислу яких вона не розуміє, тай ніколи не зрозуміє, як би не намагалась.

Все, вибір зупинено і з класу обрано лише двоє. Вважатимемо, що це найобдарованіші діти з таких предметів як фізика, інформатика та астрономія. А тепер найголовніше. Потрібно розвинути саме цю її обдарованість, можна сказати навіть унікальність у розумінні даного предмету. Починає шукати задачі.

### Актуальні проблеми в системі освіти: ЗНЗ – доуніверситетська підготовка – ЗВО

Звичайні задачі зі шкільної програми не раджу давати дитині. Вони є типовими, сухими і навіть трохи нудними. Потрібно дати якусь родзинку, якийсь неймовірний поштовх, від чого мозок дитини прокинеться, розпочне працювати як скажений і знаходитиме масу варіантів розв'язку запропонованої задачі.

Працюючи з дітьми, неодноразово звертала увагу на те, що досліді, картинки, анімації запам'ятовуються дитиною набагато краще, ніж простий сухий текст. У таких випадках обов'язковим є ілюстрація задачі не тільки там де вимагає цього умова, а й в інших випадках. Звичайно, намалювати щось складне дитина не зможе, та й не в тому справа, щоб вона малювала витвори мистецтва. Головне в даному випадку, розвинути її уяву, мислення, спрямувати в потрібне русло. Тому олімпіадні завдання, різного типу завдання розвивають не лише точне мислення дитини, а й її уяву.

Ще один з видів роботи – це захист науково-дослідницьких робіт. Тут дитина вже повністю показує свої здібності. Науково-дослідницька робота сприяє розвитку пам'яті, мислення, дає можливість учневі висловити і захистити свою ідею [3]. Поміж цих робіт, на мою думку, найбільше розвиває обдарованість саме науково-дослідницька робота. Саме тут найкраще можна побачити її талант, вміння та навички.

Маючи невеликий досвід у написанні науково-дослідницьких робіт, можу з упевненістю сказати, що саме знаходження матеріалу, його сортування, знаходження щось нового, конструювання, моделювання та розроблення власних теорій як найбільше розвивають обдарованість дитини.

Тут дитина розкривається, знаходить нові шляхи вирішення стандартних задач, розвиває не лише обдарованість в одному предметі, але й розвиває логічне мислення.

Тому, на мою думку, найбільш вдало розвинути обдарованість можна завдяки різним конкурсам, змаганням, предметним олімпіадам та написання науково-дослідницьких робіт.

Навчальний процес сьогодні повинен бути орієнтований на особистість учня і враховувати його індивідуальні особливості та здібності. Людство сьогодні перебуває в технологічній фазі науково-технічної революції, коли стрімко змінюється техніка й технології, і щоб встигнути за запаморочливими новинками, щоб не відчувати себе викинутим за борт сучасного життя, треба постійно вчитися. «Навчання» стає категорією, яка супроводжує людину протягом усього життя.

Сучасне викладання в школі стикається з проблемою зниження інтересу учнів до вивчення предметів. Такий шкільний предмет як фізика, суспільство давно віднесло до категорії найскладніших. Перед педагогом постає завдання – пробудити інтерес, не відлякувати дітей складністю. Особливо важлива в даний час проблема розвитку творчих здібностей учнів. Тому, дедалі частіше при викладанні фізики відходять від переважного використання традиційних методів навчання.

Серед основних питань, які стосуються впровадження сучасних інноваційних технологій навчання – пошуки можливостей органічного поєднання та взаємоузгодження традиційних методів реалізації навчального процесу з новими методами його інтенсифікації й активізації, що забезпечують формування необхідних якостей майбутнього фахівця.

Одним з пріоритетів розвитку освіти є впровадження сучасних технологій, які розширюють можливості учнів щодо якісного формування системи знань, умінь і навичок, їх застосування у практичній діяльності, сприяють розвитку інтелектуальних здібностей до самонавчання, створюють сприятливі умови для навчальної діяльності учнів.

«Інтерес до навчання з'являється лише тоді, коли є натхнення, що народжується від успіху в оволодінні знаннями, без натхнення навчання перетворюється для дітей на тягар» – писав В. Сухомлинський [4]. Тому визначальними рисами навчання є взаєморозуміння, взаємоповага, творче співробітництво. Відомо, що найкращий учитель той, хто пробуджує в учнів бажання вчитися. Щоб навчити дитину, треба не просто передати їй знання і вміння, а викликати в неї відповідну активність, пізнавальну чи практичну.

У традиційній практиці навчання ми більшу частину уроку пояснюємо, ілюструємо, запитуємо, ставимо завдання за зразком і дуже мало часу відводимо на активну пізнавальну діяльність учнів. Проблемні, дослідницькі та практичні методи використовуємо недостатньо. Звідси слабкий розвиток самостійного мислення учнів, невміння вибирати ефективні прийоми роботи з пізнавальними об'єктами та підручником. Тому навчальний процес потрібно будувати таким чином, щоб заохочувати учнів до самостійної творчої діяльності, метою якої є засвоєння нових знань та їхнє успішне застосування на практиці.

### **Література**

1. Антонова О. Є. Обдарованість: досвід історичного та порівняльного аналізу : [монографія] / О. Є. Антонова. – Житомир : Житомир. держ. ун-т, 2005. – 456 с.
2. Муранова Н. П. Особливості інтелектуального розвитку старшокласників / Н. Ф. Федорова, Н. П. Муранова // Актуальні проблеми в системі освіти: загальноосвітній навчальний заклад – доуніверситетська підготовка – вищий навчальний заклад : матер. IV Всеукр. наук.-практ. конф., 27 квіт.

2017 р., м. Київ : зб. матер. конф. / наук. ред. Н. П. Муранова. – К. : НАУ, 2017. – С. 273–280.

2. Пронюк Н. П. Організація роботи Малої академії наук // Рідна школа. – № 6. – 2000. – С. 72–73.

3. Сухомлинський В. О. Серце віддаю дітям / В. О. Сухомлинський : Вибрані твори в 5-и т. – Т. 3. – К. : Рад.школа, 1976. – С. 7–279.

УДК 37: 378. 091: 07: 658.56

Павлюченко Лариса, м. Київ

## ОРГАНІЗАЦІЯ ТА УПРАВЛІННЯ ДИСТАНЦІЙНИМ НАВЧАННЯМ В СФЕРІ НЕПЕРЕРВНОЇ ОСВІТИ В СИСТЕМІ ПІСЛЯДИПЛОМНОЇ ОСВІТИ

*У статті розглянуто організацію та управління дистанційним навчанням в сфері неперервної освіти в системі післядипломної освіти. Домінуючими в ній є зв'язки та стосунки партнерства і співпраці в плані вищої форми дистанційних взаємодій та зворотного зв'язку між учасниками навчального процесу, визначення предметних, методичних та технологічних методів надання освітніх послуг всім учасникам навчального процесу.*

**Ключові слова:** дистанційне навчання, мережева освіта, управління дистанційним навчанням, підготовка педагогічних працівників, післядипломна освіта, система післядипломної освіти.

*The article deals with organization and management of e-learning in the field of continuing education within the system of postgraduate education. The dominant in it are the relations of partnership and cooperation in terms of the highest form of distance interactions and feedback among the participants in the educational process as well as establishment of substantive, methodological and technological methods of providing educational services to all participants in the educational process.*

**Keywords:** e-learning, network education, e-learning management, training of teaching staff, postgraduate education, postgraduate education system.

У статті розглядається поняття «дистанційна освіта» в контексті Закону «Про вищу освіту» [0], в якій йдеться про дистанційні форми реалізації освітніх програм, що забезпечує можливість освоєння освітньої програми з використанням ресурсів «online» слухачів, що здійснюють освітню діяльність в тому числі іноземних, а також при необхідності з використанням ресурсів інших організацій.

У реалізації освітніх програм з використанням дистанційної форми навчання поряд з організаціями, що здійснюють освітню діяльність, також можуть брати участь наукові організації, медичні організації, фізкультурно-спортивні та інші організації, що володіють ресурсами, необхідними для здійснення навчання, проведення навчальної та виробничої практики та здійснення інших видів навчальної діяльності, передбачених відповідною освітньою програмою.

Таким чином, в Законі визначено поняття «дистанційна освіта». Освітня мережа, являє собою інституціональну конфігурацію, в кожній організації якої, є вузлами ОС, є щось, що представляє зацікавленість для даної освоюваної освітньої програми: оригінальні або дуже дорогі моделі і установки, науково-педагогічні школи, унікальні курси тощо [0].

В останні роки освіта все більшою мірою орієнтується на комп'ютери та електронні версії навчального матеріалу – такий запит нашого часу.

Напрямами застосування мережевої освіти починається з поширення і обґрунтування такого роду гіпотез, як сучасне мережево-дистанційне суспільство в соціальній теорії, до створення самостійного навчального ресурсу у навчанні «навчання в мережі» та використовувати її за поставленими цілями.

Окремими аспектами застосування інформаційних технологій для розвитку дистанційної та мережевої освіти займалися українські вчені: І. Войтович, М. Жалдак, Л. Кухар, Н. Рідей, О. Спірін, В. Франчук. Однак у педагогічній літературі недостатньо розроблено залишається проблема створення мережевої освіти. Питанням управління розвитку закладів післядипломної педагогічної освіти, підготовки науково-педагогічних і педагогічних кадрів в умовах модернізації системи післядипломної педагогічної освіти розкриті в працях таких науковців, як В. Олійник, В. Бондар, А. Ільчик, О. Зайченко, А. Зубко, Л. Колосова, В. Луговий, В. Маслов, С. Паламарчук, Н. Побірченко, А. Пуховська, М. Романенко, С. Сисоєва, Д. Шофолов та ін.

Мета статті – виявити та проаналізувати особливості розвитку, створення дистанційної форми навчання та взаємодії мережевої освіти задля реалізації освітніх програм з використанням ресурсів декількох організацій, що здійснюють освітню діяльність в розкритті підходів до моделювання післядипломної педагогічної освіти в університетах України.

Післядипломна педагогічна освіта, за визначенням ЮНЕСКО, є «короною освіти», що дає можливість кожному педагогу постійно оновлювати та поглиблювати загальні й професійні знання і вміння. Професію педагогічного працівника в Європі розглядають як висококваліфіковану, мобільну, таку, що потребує неперервності навчання і ґрунтується на партнерстві.

### Актуальні проблеми в системі освіти: ЗНЗ – доуніверситетська підготовка – ЗВО

Ідеї дистанційного підходу в освіті найбільш яскраво представлені в Болонському процесі – процесі зближення і гармонізації систем вищої освіти країн Європи з метою створення єдиного європейського простору вищої освіти. Офіційною датою початку процесу прийнято вважати 19 червня 1999 р., коли була підписана Болонська декларація. Україна приєдналася до Болонського процесу у травні 2005 р. на конференції у Норвезькому місті Берген. Україна офіційно приєдналася до «Болонського процесу», що має на меті створення єдиного європейського простору вищої освіти до 2010 р. Приєднання нашої країни до Болонського процесу надає можливість здійснити структурні перетворення вищої освіти за узгодженою системою критеріїв, стандартів і характеристик, що дозволить Україні стати визнаною частиною європейського освітнього і наукового простору. Стимулом для звернення до ідей Болонського процесу стало визнання необхідності створити таку освітню систему, яка будучи включеною в діяльність ринкових механізмів, могла б виступати на рівних і навіть конкурувати з європейською [7, 10].

Тому головною у системі післядипломної освіти є підготовка таких педагогів, які мають інноваційне мислення, належну мотивацію до самовдосконалення і самонавчання протягом життя. Це є першочерговим завданням сучасної андрагогіки.

Освіта впродовж життя передбачає не тільки підвищення рівня педагогічної майстерності за допомогою курсів підвищення кваліфікації, а й організацію неперервної самоосвіти, самореалізації та самовдосконалення з урахуванням індивідуальних професійних цілей, потреб, мотивів, інтересів педагога, а також мети і завдань освітньої організації.

Вимоги суспільства й освіти зорієнтовують на підготовку кваліфікованого працівника відповідного рівня і профілю, компетентного, відповідального, який володіє професією, орієнтується в суміжних галузях, здатний до ефективної праці на рівні світових стандартів, готовий до професійного зростання та професійної мобільності. Викладач вишу та його професійна підготовка визначаються в суспільстві саме, моделюванням післядипломної педагогічної освіти на засадах неперервності професійного розвитку. Звичайно, сучасні педагогічні працівники – активні користувачі інформаційних технологій, адаптуються в сучасному світі набагато простіше і швидше. Інтернет відкриває легкий доступ до навчальних матеріалів, дозволяє досить ефективно готуватися до майбутніх лекцій, семінарів, практичних, іспитів, курсових.

Для реалізації індивідуальної освітньої траєкторії викладачу потрібен лише «тьютер» - наставник для слухача, який надає змогу користуватися навчальними відомостями поданими для реалізації навчальної програми в мережі. Однак слід сказати, що визначитись у термінах «дистанційна освіта» і «мережеві освітні програми» за аналогією з комп'ютерною мережею мають невеликі відмінності, принципово не змінюють концепцію аналітичного огляду. Мережева освіта передбачає скоріше соціальне явище [3].

Дистанційну освіту не слід ототожнювати з використанням комп'ютерної мережі, в якій мережева ідеологія де основна користь полягає в зниженні сукупної вартості володіння компонентом мережі. Освіта в мережевій формі не зводиться до використання комп'ютера, а пов'язана з іншим змістом і організацією, іншим методичним і кадровим забезпеченням всієї освітньої інфраструктури.

Термін «мережа» (*network*) є одним з найбільш широко використовуваних термінів в сучасній теорії державного управління і педагогічній науці в цілому. Зміст цього процесу полягає в тому, що «суспільство більш не контролюється виключно централізованими структурами, а перш за все ресурсами освітніх навчальних програм з різних галузей знань».

У рамках теорії мереж використовуються три ключових терміна: сітьове навчання, мережі і мережеві структури. Сітьове навчання, або формування мережі (*networking*) – загальний термін, що позначає активність, в результаті якого створюються зв'язки між людьми і організаціями за допомогою регулярних зустрічей, конференцій, нових комунікаційних технологій (наприклад, за допомогою, електронної пошти та веб-форумів). Мережі (*networks*) утворюються, коли зв'язки між організаціями або індивідами формуються регулярним принципом задоволення взаємної зацікавленості вподобань.

Мережеві структури (*network structures*) виникають, коли активність сепаратно діючих елементів мережі вже недостатня. Мережеві структури виникають тоді, коли беруть участь в мережі модератори, які усвідомлюють, що вони лише маленькі фрагменти великої загальної картини в освітньому просторі. Мережеві структури у дистанційному навчанні можуть вимагати самостійних дій індивідуального навчання, але при цьому учасники мережі сприяють вирішенню поставлених задач, що трансформуються в нове ціле.

Згідно мережевого підходу, в порядкуванні домінуючим виступають навчальні ресурси домінуючи упорядковані модератором [3].

Ієрархічне управління, здійснюване зверху вниз, не діє в мережах, де взагалі відсутня «верхній» або центральний рівень управління. Моноцентричні системи управління і монорациональні стилі керівництва не є прийнятними в мережах. Мережеве управління має ряд особливостей, що відрізняють його від інших управлінських підходів у підготовці та перепідготовці фахівців.

**Матеріали IV Всеукраїнської науково-практичної конференції 18 квітня 2018 року**

Визначається мережева форма реалізації освітніх програм як форма, що забезпечує можливість освоєння освітньої програми з використанням ресурсів декількох організацій, що здійснюють освітню діяльність, в тому числі іноземних, а також при необхідності з використанням ресурсів інших організацій. Зокрема, в мережевій освіті не розглядаються будь-які спеціальні освітні програми при використанні в мережевому варіанті.

Власне, мова йде про якісно інноваційні форми в «педагогіці», що є, в даний час практично не розробленою і не дослідженою. І будь-яка масова компанія комп'ютеризації віддалена від ідей і живих процесів мережевого навчання, хоча нові інформаційні технології стануть його природним елементом [5, 8]. Тобто йдеться про випереджальний характер сучасної системи післядипломної педагогічної освіти в мережевій формі, що вирізняється інноваційними підходами, новою соціальною організацією, сучасними освітніми технологіями та обміну навчальними ресурсами. Неперервна професійна освіта педагогічних кадрів передбачає насамперед розвиток мотиваційної сфери особистості, формування ієрархії її життєвих цінностей, удосконалення навичок самоосвіти протягом життя, вироблення потреби в самовдосконаленні та успішній професійній самореалізації тощо.

Такий підхід уможливило на практиці взаємозв'язок базових форм освіти педагогічних працівників, зокрема допрофесійної, вищої та післядипломної освіти, що може бути реалізовано тільки за умов тісної співпраці, скоординованої взаємодії всіх суб'єктів дистанційної форми навчання [4].

Забезпечити професійне зростання педагогів допоможе наступність вищої і післядипломної освіти, поєднання різних форм підвищення кваліфікації і самоосвіти, оптимальне задоволення реальних професійних запитів і потреб педагогів за умов диференціації та індивідуалізації змісту і форм навчання, поєднання формальної і неформальної професійної освіти [2, 9].

Отже, дистанційна форма навчання має на меті забезпечити умови для задоволення індивідуальних освітніх потреб педагогічних працівників у професійному та особистому зростанні. Потреб держави у високкваліфікованих кадрах, здатних компетентно й відповідально виконувати професійні обов'язки, упроваджувати інноваційні технології в навчально-виховний процес, своєю діяльністю сприяти подальшому науково-педагогічному розвитку суспільства.

Назріла потреба в модернізації освіти дорослих на принципах неперервності, відкритості, варіативності, гнучкості, динамічності змін у змісті, формах і методах підготовки фахівців з орієнтацією на якість освіти, розвиток нового педагогічного мислення.

На нашу думку, засоби, форми і методи навчання педагогів мають збагачуватися новими компонентами й інноваційним змістом, при цьому в післядипломній освіті важливо відійти від короткотермінового навчання, яким є курсова підготовка педагогічних працівників, і перейти до організації неперервної професійної підготовки.

Основними показниками успішності роботи в мережевій освіті виступають:

- організація реалізації освітніх програм з використанням дистанційної форми навчання декількома організаціями, що здійснюють освітню діяльність, такі організації можуть спільно розробляти і затверджувати освітні програми;
- результати науково-педагогічної діяльності;
- практика вибору курсів з різних джерел в об'єднаних дистанційних та мережевих університетах;
- обмін навчальними методичними та іншими ресурсами;
- створення розподілених ресурсів для цілей освіти, включаючи «хмарні ресурси»;
- внесок у підвищення якості освіти на основі вдосконалення основних і додаткових професійних освітніх програм;
- розвиток типологій організаційних середовищ і найбільш відповідних їм найкращих за даних умов форм організацій науково-методичної діяльності;
- внесок у розвиток науки, рішення наукових проблем у відповідній галузі знань.

Розроблені навчально-методичні комплекси до складу яких входять:

- робоча програма навчальної дисципліни, включаючи електронну версію;
- підручники і навчальні посібники, відповідні робочій програмі, включаючи їх електронні версії;
- дидактичні матеріали для практичних і семінарських занять, завдання, тести, вправи, кейси та інші, включаючи їх електронні версії;
- методичні рекомендації по самостійній роботі студентів при вивченні дисципліни;
- методичні рекомендації для викладачів, які ведуть практичні (семінарські) заняття по ефективності використання засобів, методів і технологій навчання.

Ідея дистанційного навчання в сфері неперервної освіти в системі післядипломної освіти передбачає наступність підготовки фахівців у системі вищої та післядипломної освіти, а в самій системі післядипломної освіти – наступність курсів підвищення кваліфікації та інших форм професійного розвитку, які підпорядковані загальній меті, об'єднуються змістовно та структурно в андрагогічний цикл.

Сучасна парадигма підвищення кваліфікації педагогічних працівників як безперервного процесу зорієнтована на таку освіту, результат якої спонукає педагогів до переосмислення системи цінностей досягнення поставлених цілей. Особливістю освітнього процесу стає не просто засвоєння навчальних відомостей, а домінування ситуацій відкритого діалогу, прямого й зворотного зв'язку між людиною та різними навчальними ресурсами [6].

Однією з умов ефективного впровадження дистанційної форми навчання саме її реалізації освітнього процесу є розгляд мотивів всіх учасників, залучених у навчання в мережі, управління, адміністрування, методичної роботи, авторської роботи, викладання тощо. Ці мотиви формуються і виявляються в різних формах взаємодії між учасниками дистанційного освітнього процесу.

Для того щоб система дистанційного навчання зайняла гідне місце в системі освіти України, потрібно, передовсім, створити глобальну комп'ютерну мережу освіти й науки, оскільки саме комп'ютер дає змогу отримувати навчальний матеріал, є водночас і бібліотекою, і центром довідкової інформації, і комунікативним центром, що робить його одним з учасників реалізації програми безперервної освіти в Україні. Саме це стримує розвиток вітчизняної освіти, уповільнює темпи її входження в світовий освітній простір як рівноправного партнера.

#### **Література**

1. Закон «Про вищу освіту» від 01.07.2014 № 1556-VII (Відомості Верховної Ради (ВВР), 2014, № 37-38, ст. 2004) [Електронний ресурс]. – Режим доступу : [zakon.rada.gov.ua/go/1556-18](http://zakon.rada.gov.ua/go/1556-18).
2. Маслов В. І. Наукові основи та технології компетентного управління загальноосвітнім навчальним закладом : монографія / В. І. Маслов, О. С. Боднар, К. В. Гораш. – Тернопіль : Крок, 2012. – 320 с.
3. Меморандум неперервної освіти Європейського Союзу [Електронний ресурс]. – Режим доступу : <http://www.europeans.org.ua/deyanel.html>.
4. Олійник В. В. Підвищення кваліфікації керівників освіти за дистанційною формою навчання / В. В. Олійник, В. Ю. Биков, В. О. Гравіт [та ін.]. – К. : Логос, 2006. – 408 с.
5. Павлюченко Л. С. Функціональне призначення інформаційно-мультимедійних ресурсів у системі дистанційного навчання / Л. С. Павлюченко // Мультимодульні засади післядипломної освіти для сталого розвитку : колективна монографія. – К. : Вид-во НПУ ім. М. П. Драгоманова, 2018. – 641 с. – С. 621–634.
6. Павлюченко Л. С. Теоретичні та методичні засади управління мережевою підготовкою в сфері неперервної освіти. Управління системами післядипломної освіти для сталого розвитку. – К. : Вид-во НПУ ім. М. П. Драгоманова, 2018. – 593 с. – С. 402–412.
7. Рідей Н. М. Аналіз міжнародного інституційного регулювання у сфері управління й забезпечення якості освіти / Н. М. Рідей, А. А. Ільчик, Д. Л. Шофолов, С. П. Паламарчук // Освіта і управління. – 2012. – Т. 15. – № 4. – С. 29–42.
8. Рідей Н. М. Управління якістю у сфері освіти України і США / Н. М. Рідей, Д. Л. Шофолов, С. П. Паламарчук // Перша всеукр. наук.-метод. конф. «Якість освітніх послуг». – Одеса, 2012. – С. 25–28.
9. Стратегія сталого розвитку «Україна–2020», схвалено Указом Президента України від 12.01.2015 р. № 5/2015 [електронний ресурс]. – Режим доступу : <http://www.president.gov.ua>.
10. Nataliia Ridei Pedagogical research of professional competence of future ecologist in universities of Ukraine / Nataliia Ridei, Yuliya Rybalko, Liudmyla Klymenko, Oleg Diedukh // Miedzynarodowej konferencji naukowej «Education-Technology-Computer science» Main problems of technology and professional education, Scientific annual No/3/2012/part 1. – Rzeszow, 2012. – P. 69–73.

**УДК 373.5.091.33:37.011.3-51:811.161.2**

**Приходько Оксана, м. Київ**

#### **ПОВІСТЬ ГНАТА ХОТКЕВИЧА «ТАРАС ШЕВЧЕНКО» В КОНТЕКСТІ ВИВЧЕННЯ БІОГРАФІЇ І ТВОРЧОСТІ ТАРАСА ШЕВЧЕНКА ТА ПІДГОТОВКИ ДО ЗНО**

*Стаття присвячена методиці вивчення біографії й творчості Тараса Шевченка на уроці української літератури на матеріалі повісті Гната Хоткевича «Тарас Шевченко», яка є одним із джерел вивчення біографії митця. Проаналізовано змістовий контент тестів зовнішнього незалежного оцінювання з української мови і літератури за біографією і творчістю Т. Шевченка.*

**Ключові слова:** Гнат Хоткевич, повість «Тарас Шевченко», біографія письменника, біографічна повість, зовнішнє незалежне оцінювання з української мови і літератури.

*The paper deals with methodology of studying the life and work of Taras Shevchenko in literature classes based on Hnat Khotkevych's Story «Taras Shevchenko», which is one of the sources for studying the writer's life. An analysis is made of the tests for the External Independent Testing in the Ukrainian language and literature as regards T. Shevchenko's life and work.*



**Keywords:** *Hnat Khotkevych, «Taras Shevchenko» Story, writer's life, biographical story, External Independent Testing in the Ukrainian language and literature.*

Оновлена чинна програма з української літератури для 5–9 класів [3] містить тематичний блок, присвячений вивченню особистості і творчості Т. Шевченка у 9 класі. Насамперед, це ознайомлення з біографією письменника, що репрезентує його постать як «геніального поета, мислителя, пророка національного відродження в Україні» [3], а також текстуальне вивчення поезії «До Осн'овяненка», поем періоду «Трьох літ» «Сон», «Кавказ», «І мертвим, і живим, і ненарожденним...», поем про жіночу долю «Катерина», «Наймичка» та поезії «У нашім раї на землі», лірики періоду арешту й заслання і повернення з неволі «Доля», «Росли укупочці, зросли...» та поезій «Ісаїя. Глава 35» або на вибір «Злоначинающих спина...».

Кожен із текстів Т. Шевченка міцно закорінений у біографію письменника, яка є одним із джерел розуміння та ключів до прочитання дев'ятикласниками поезії митця. Тому вивчення біографії письменника посідає важливе місце у системі уроків української літератури у старшій школі.

У процесі підготовки до уроку за вивченням біографії письменника учитель може користуватися різними джерелами. Це можуть бути як шкільний підручник, так і літературно-критичні праці про письменника, його щоденники, мемуари, автобіографії, а також твори біографічного характеру про митця (біографічні повісті, романи, нариси тощо).

Постать Т. Шевченка завжди була й досі перебуває в епіцентрі наукових досліджень літературознавців, власне біографів та привертає увагу письменників, що зумовило створення багатьох різножанрових, вартих уваги вчителя-словесника текстів про Кобзаря, заснованих на біографічних фактах та архівних документах. Одним із перших ще у 20-ті рр. ХХ ст. до біографії Шевченка через її художню інтерпретацію звернувся С. Васильченко, змалювавши дитинство Тараса у повісті «У бур'янах». Бестселером за радянських часів, на якому сформувалося не одне покоління, став роман про дитячі роки Тараса О. Іваненко «Тарасові шляхи». На цікавих фактах та подробицях сучасників Шевченка скомпонував книгу «Тарасові світанки» правнук сестри поета Катерини Д. Красицький. Про Шевченка-художника написано повість М. Рубашова «Багряні тіні». Богемне життя Шевченка, витонченого естета й митця, у Петербурзі змалювано в романі Л. Смілянського «Поетова молодість». Роман З. Тулуб «В степу безкраім за Уралом» – про три роки заслання в Орській фортеці та Кос-Аралі. Повість О. Ільченка «Петербурзька осінь» розповідає про першу осінь Шевченка після заслання, а драма-колаж І. Драча «Гора» – про останній рік із життя Шевченка. І це далеко не повний перелік, а лише найпопулярніші твори серед написаного про нього. Ці тексти допоможуть як учителям у висвітленні життєпису Т. Шевченка, так і можуть бути запропоновані й дев'ятикласникам для попереднього самостійного прочитання та презентації у різних формально-тематичних виявах (створення учнівських проєктів, мультимедійних презентацій, топографічних карт-схем перебування письменника тощо) в контексті реалізації ключової життєвої компетентності «уміння вчитися упродовж життя» (користуватися різними джерелами інформації; узагальнювати та систематизувати її, працювати у групах на основі кооперації тощо). Наприклад, після попереднього прочитання учнями біографічної повісті цікавим випереджальним завданням, що розвиває дослідницьку компетентність та критичне мислення дев'ятикласників, є створення топонімичної карти за місцями перебування Т. Шевченка. Хронотоп повісті репрезентує населені пункти перебування малого і юного Тараса Шевченка і становить топоніміку повісті. Моринці, Кирилівка, Лисянка, Тарасівка, Вільшана, Вільнюс, Петербург – знакові пункти, за якими старшокласникам разом із учителем варто прослідкувати становлення великого поета і художника.

Біографічна повість Г. Хоткевича «Тарас Шевченко» поєднує ознаки белетризованої (наявність художнього вимислу, динаміка оповіді, зумовлена майстерно розробленими діалогами, гостра інтрига, художність) та документальної літератури (літератури факту), заснованої на реальних фактах із життя Т. Шевченка, і може бути одним із важливих і цікавих джерел, для вивчення життєпису та пізнання особистості Т. Шевченка, як для вчителя, так і для учнів. Повість охоплює хронологічні межі життя Т. Шевченка від народження до викупу з кріпацтва, тобто від 1814 до 1838 р. У поле зору Г. Хоткевича потрапили дитячі, підліткові та юнацькі роки Кобзаря, цікаві й разом із тим достовірні факти із його життя. Тому вчитель може звертатися до цього тексту, вже починаючи з 5 класу, програма якого передбачає вивчення окремих поезій (у кожному класі) Т. Шевченка та елементів його біографії.

У процесі написання своєї повісті Г. Хоткевич провів скрупульозну пошуково-дослідницьку роботу, з'ясовуючи достеменні факти з біографії Т. Шевченка. Митець працював у бібліотеках Харкова, вивчаючи публікації в різних періодичних виданнях та архівні документи, листувався із шевченкознавцями з Варшави, Вільнюса, Києва, Мінська, Москви, Петербурга (на той час Ленінграда). Саме тому більшість фактів із життя Т. Шевченка, поданих у його повісті, є достовірними і є особливо вартісними для учнів у створенні іміджу «геніального поета, мислителя, пророка національного

відродження в Україні» [3].

Програма з української літератури, як уже було зазначено вище, передбачає детальне текстуальне вивчення поеми «Сон» («У всякого своя доля...»), а саме: «Поема («комедія») «Сон» і тогочасна суспільно-політична дійсність. Композиційний прийом «сну», його роль для розширення можливостей поетичного зображення. Протистояння імперського режиму і вільнодумної, національно свідомої особистості. Сатиричний характер поеми. ТЛ: гротеск, контраст, умовність» [3]. Сцена «генерального мордобиття» в поемі є однією з ключових та кульмінаційною, до якої обов'язково звертається вчитель у процесі інтерпретації аналізу художнього твору. Для кращого розуміння глибокої ідеї, гротесковості та саркастичності у викритті постаті та політики російського царя стане у пригоді фрагмент із повісті Г. Хоткевича, що є прозорою ремінісценцією на текст поеми «Сон». Читаємо в Шевченка: «Дивлюсь, цар підходить / До найстаршого... та в пику / Його як затопить!.. / Облизався неборака / Та меншого в пузо — / Аж загуло!.. а той собі / Ще меншого туза / Межи плечі; той меншого, / А менший малого, / А той дрібних, а дрібнота / Уже за порогом / Як кинеться по улицях, / Та й давай місити / Недобитків православних, / А ті голосити...» [5, 274]. В унісон звучить фрагмент із повісті Хоткевича: «Генеральський камердинер б'є візника – стяг із козел і розбив йому все лице до крові, а той кричить. Двірник б'є п'яного, а той кричить. Городовий до півсмерті б'є вантажника дров із баржі, а той кричить. Торговці, а разом з ними любителі з обивателів смертним боєм б'ють зловленого дрібного злодійчука, а той кричить. Майстровий, не соромлячись б'є свою жінку...» [4, 190]. Перегук між текстами очевидний, що зображує проблему тотального насилля людини над людиною. Кожне речення автор завершує епіфорою «а той кричить», акцентуючи на жорстокості й антигуманності усїєї вертикалі царської влади. Тому, формуючи вміння працювати з текстом художнього твору, дослідницьку компетентність, доцільно звернутися до компаративного аналізу цих уривків на уроці.

Програма зовнішнього незалежного оцінювання результатів навчання з української мови і літератури у 2020 році традиційно містить блок творів Т. Шевченка. Це поема «Катерина», поеми періоду «Трьох літ» «Сон», «Кавказ», «І мертвим, і живим, і ненародженим...» і ключова громадянсько-світоглядна поезія митця «Заповіт» [2]. Окрім цього в частині програми «Вимоги до загальноосвітньої підготовки учнів» зазначено, що «учасник (учасниця) ЗНО повинен (повинна) вміти ... співвідносити письменників із фрагментами їхніх творів, а також з висловами митців та літературних критиків про них та їхні твори; знати псевдоніми й справжні імена письменників, належність їх до літературних епох, шкіл, угруповань; визначати місце і роль письменника в літературному процесі» [2], що, як бачимо, передбачає і знання біографії письменника, хоча й прямо не задекларовано у програмі.

Уже в 2013 р. (2013 – № 60 (I), 2014 – №№ 58 (I) і 60 (II), 2015 – № 57) до ЗНО вперше було введено тести на відповідність із таким формулюванням: «Установіть відповідність між письменником і висловлюванням про нього», що передбачав знання відомостей із біографії письменника. Звернемося до прикладів.

1 Павло Тичина

2 Іван Котляревський

3 Ольга Кобилянська

4 Леся Українка

А «Талановита буковинська письменниця внесла в наше письменство новий тон, новий спосіб писання, узятий з новішої німецької літератури та філософії...»

Б «Письменниця революційно-демократичного напрямку кінця XIX – початку XX століття, учасниця загальнодержавного визвольного руху, полум'яний пропагандист ідей наукового соціалізму, вона оспівала «нащадків Прометей», разом з ними своєю творчістю світила «досвітні огні» революції, здобувши від народу величні й славні імена Дочка Прометей і Співачка досвітніх огнів...»

В «Малим хлопчиком бігав у темну ніч, оточений мороком холодних, мовчазних лемківських лісів, із страхом піднімав очі до тасмничого неба, яке уявлялося йому, було пришиплене горючими цвяхами зір до безмежного простору вічності ...»

Г «Він став придворним поетом, бо не хотів розділити долю найближчих друзів, які в роки сталінських репресій загинули чи надовго зникли в таборах. Більшовики багато що могли йому нагадати. Хоч би й віриш «Пам'яті тридцяти...»

Д «Він урахував те, що біля коліски нової української літератури були вічно свіжі джерела – римські класики, яких у нас тоді знали, читали в оригіналах, а бурсаки-семінаристи мали звичай перелицьовувати та пересаджувати їх на український ґрунт...» (2014 р., I сесія, № 58) [1].

А в 2015 р. (основна сесія, тест № 57) формулювання тесту на відповідність дещо змінилося: «Установіть відповідність між письменником і його висловлюванням», що також передбачає знання ключових моментів біографії письменника.

*Письменники*

1 Іван Карпенко-Карий

2 Пантелеймон Куліш

3 Іван Багряний

4 Остап Вишня

Висловлювання

А «Сцена ж мій кумир, театр – священний храм для мене!.. В театрі грати повинні тільки справжню літературну драму, де страждання душі людської тривожить кам'яні серця...»

Б «Страшно подумати, що народ, котрий настільки активно брав участь у подіях роду людського, не в змозі був розповісти про своє життя в історичному романі...»

В «Треба – любити людину. Більше, ніж самого себе. Тільки тоді ти маєш право сміятися. І тоді людина разом з тобою буде сміятися... із себе, із своїх якихось хиб, недоліків...»

Г «На дні моїх споминів і досі горить той маленький, але міцний огонь. У ньому пролизуються сині, червоні та золото-білі промені, жевріє, мов розтоплене вугля, і яриться в його глибині щось іще біліше, променясте, відки раз по разу сарахкотять гількасті зиндри. Се вогонь у кузні мого батька. І мені здається, що запас його я взяв дитиною в свою душу на далеку мандрівку життя...»

Д «Я повернуся до своєї Вітчизни з мільйонами своїх братів і сестер, що перебувають тут в Європі і там по сибірських концтаборах, тоді, коли тоталітарна кривава більшовицька система буде знесена так, як гітлерівська...» [1].

Тому вивчення біографії письменника є обов'язковою умовою якісного результату ЗНО з української мови та літератури.

У 2013 р. вперше з'явилися візуалізовані тести, що містили картинку, контент якої потрібно було співвіднести із відповідним твердженням. У 2019 р. такий візуалізований тест із одним варіантом відповіді (основна сесія, № 38) стосувався саме творчості Т. Шевченка і викликав чимало труднощів у випускників. Тест передбачав ґрунтовне знання текстів та цитат із поем і поезії Т. Шевченка.



Рис. 1. Мурал зі словами, узятими з твору, де є рядки

А «Все йде, все минає – і краю немає, / Куди ж воно ділось? Відкіля взялось? / І дурень, і мудрий нічого не знає...»

Б «І мене в сім'ї великій, / В сім'ї вольній, новій, / Не забудьте пом'янути / Незлим тихим словом...»

В «Не журиться Катерина / І гадки не має – / У новенькій хустиночці / В вікно виглядає...»

Г «Чурек і сакля – все твоє; / Воно не прошене, не дане, / Ніхто й не возьме за своє, / Не поведе тебе в кайданах...»

Д «Розкуйтеся, братайтеся, / У чужому краю / Не шукайте, не питаєте, / Того, що немає...» [1].

Щороку тести за біографією і творчістю Т. Шевченка були обов'язковими у змістовому контенті сертифікаційної роботи ЗНО.

Таким чином, варто підсумувати, що повість Г. Хоткевича «Тарас Шевченко» є важливим джерелом у вивченні біографії Т. Шевченка в 9 класі, а також може бути використана під час підготовки одинадцятикласників до складання зовнішнього незалежного оцінювання результатів навчання з української мови і літератури.

#### Література

1. ЗНО онлайн з української мови та літератури. [Електронний ресурс]. – Режим доступу : <https://zno.osvita.ua/ukrainian/>

2. Програма зовнішнього незалежного оцінювання результатів навчання з української мови і літератури, здобутих на основі повної загальної середньої освіти. [Електронний ресурс]. – Режим доступу : [http://testportal.gov.ua/wp-content/uploads/2016/12/Programa\\_2020\\_ukr.mova.pdf](http://testportal.gov.ua/wp-content/uploads/2016/12/Programa_2020_ukr.mova.pdf)
3. Українська література. 5–9 класи. Програма для загальноосвітніх навчальних закладів. Рівень стандарту. [Електронний ресурс]. – Режим доступу : <https://mon.gov.ua/ua/osvita/zagalna-serednya-osvita/navchalni-programi/navchalni-programi-5-9-klas>
4. Хоткевич Г. Тарас Шевченко / Г. Хоткевич. – Рівне : Волинські обереги, 2019. – 256 с.
5. Шевченко Т. Кобзар / Т. Шевченко. – Тернопіль : Богдан, 2009. – 960 с.

**УДК 37. 004: 338**

**Родіонов Павло, Козинець Олексій, м. Київ**

**ІННОВАЦІЙНІ ТЕХНОЛОГІЇ В ТЕОРЕТИЧНІЙ ПІДГОТОВЦІ  
СТУДЕНТІВ ТЕХНІЧНИХ СПЕЦІАЛЬНОСТЕЙ**

*У статті розглянуто проблеми теоретичної підготовки студентів технічних спеціальностей на прикладі вивчення дисципліни «Фірмовий стиль», складовою якої є курсове проектування. Зроблено аналіз використання в освітньому процесі сучасних інформаційних технологій, можливості он-лайн-навчання, командної студентської роботи. Запропоновані різноманітні методи навчання для отримання позитивних результатів.*

**Ключові слова:** *інтерактивні лекції, інноваційні технології, компетенції, теоретична підготовка, курсове проектування, он-лайн-платформи, самостійна підготовка, командна робота, індивідуальне оцінювання.*

*The paper deals with the issue of theoretical training of engineering students based on a study of the discipline «Corporate Style» whose component is carrying out a course project. The use of modern information technologies in the education process as well as the possibilities of online-learning and of the team work of students is analyzed. Various training methods are suggested in order to achieve positive results.*

**Keywords:** *interactive lectures, innovative technologies, competencies, theoretical training, carrying out a course project, on-line platforms, self-study, team work, individual assessment.*

Теоретична підготовка студентів технічних спеціальностей в останні роки зазнає суттєвих трансформацій – з'являються нові додатки для спілкування викладач-студент, розвивається контент для тестового контролю, велика кількість інтерактивних лекцій з'являється на теренах Інтернету, електронні підручники та посібники взагалі є звичною практикою при опануванні складних технічних дисциплін, а для студентів, що вільно володіють англійською мовою можливість знайомитися та вчитися на сучасних підручниках, слухати лекції найкращих викладачів світу зростає в геометричній прогресії. Типова лекція – викладач диктує постулати, студент конспектує – є анахронізмом для сучасного навчання. Що ж на сьогодні можна запропонувати і поради освітянському товариству для найкращого засвоєння теоретичного матеріалу, без якісних знань якого практична підготовка буде просто роботою наосліп. Враховуємо сьогоднішній стан рівня знань природничо-математичних дисциплін випускників середніх загальноосвітніх шкіл, що потребує також суттєвого реформування. Шкільна підготовка бажає бути кращою, єдине що нас може заспокоїти, це те, що і Європейському просторі і в США проблема вищої школи – це по-перше недостатній рівень шкільної освіти.

Розглянемо сучасні підходи теоретичної підготовки для студентів при вивченні дисципліни «Фірмовий стиль» для студентів спеціальності 186 «Видавництво та поліграфія». Курс «Фірмовий стиль» повинен формувати у студентів компетенції для розробки фірмового стилю компаній та установ. У процесі вивчення дисципліни на основі набутих теоретичних знань та практичних навичок студенти розробляють курсовий проект, в основу якого покладено макет керівництва з фірмового стилю компанії – документу, що у загальному вигляді містить всі елементи фірмового стилю компанії та правила їх використання.

Головні задачі вивчення дисципліни «Фірмовий стиль» проілюструємо на схемі (рис. 1).

Дисципліна базується на вивченні дисциплін професійної і практичної підготовки – «Обробка текстової інформації», «Обробка образної інформації», «Теорія кольору», «Дизайн друкованої продукції». Основи міждисциплінарні зв'язки дисципліни проілюструємо наступною схемою (рис. 2).

Дисципліна базується на вивченні дисциплін професійної і практичної підготовки – «Обробка текстової інформації», «Обробка образної інформації», «Теорія кольору», «Дизайн друкованої продукції». Основи міждисциплінарні зв'язки дисципліни проілюструємо наступною схемою (рис. 2).

Для теоретичної підготовки відведено 30 % загального часу на вивчення дисципліни, третина загального обсягу годин – це лабораторні роботи і решта відведена на самостійне вивчення окремих тем.



Рис. 1. Задачі вивчення дисципліни «Фірмовий стиль»



Рис. 2. Міждисциплінарні зв'язки дисципліни «Фірмовий стиль»

Підсумком вивчення дисципліни «Фірмовий стиль» є виконання курсового проекту та здача іспиту. Які ж саме теми, озвучені на лекційних заняття є фундаментом для проектування бренд-буку будь-якої кампанії, покажемо на наступному рисунку (рис. 3).

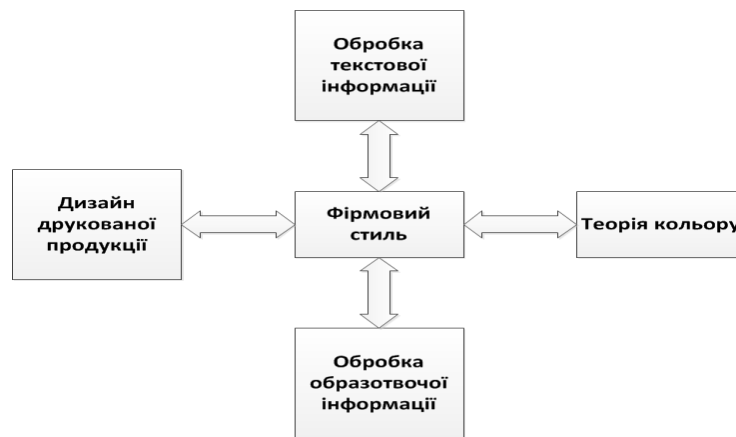

Рис. 3. Місце теоретичних знань при вивченні дисципліни «Фірмовий стиль» для курсового проектування

Правил дизайну, закони та прийоми композиції, правила верстання, друкарське обладнання та технології для виготовлення елементів фірмового стилю кампанії – всі ці знання необхідні для створення курсового проекту вивчають в суміжних дисциплінах професійної підготовки. І значна роль тут належить як об'єктивному так суб'єктивному фактору, чи є суміжний до твоєї дисципліни викладач сумлінним, чи достатньо він піклується про набуті знання студентів, чи використовує він в своїй роботі он-лайн-платформи, сучасне програмне забезпечення. Від його роботи, сумлінності залежить і лівова

### Актуальні проблеми в системі освіти: ЗНЗ – доуніверситетська підготовка – ЗВО

частка успіху опанування наступної фахової дисципліни, якість курсового проектування. Об'єктивним фактором залишається рівень знань студентів, отриманих при вивченні суміжних дисциплін.

На всі ці важливі теми при вивченні дисципліни відведено всього лише 30% загального часу та враховуючи сумлінність студентів – 30% годин, винесених та самостійне опрацювання.

Навчально-методичне забезпечення дисципліни включає:

- друковані джерела інформації (книги, підручники, конспекти лекцій);
- електронні видання;
- методичні вказівки для самостійної роботи, лабораторних занять;
- методичні вказівки до курсового проектування;
- он-лайн-ресурси.

Для обміну інформацією та підтримки зв'язку між викладачем та студентом на сьогодні існує безліч можливостей. По-перше це доступний усім Е-диск на платформі UKR.NET, куди є можливість завантажувати підручники, презентації, методичні посібники викладачу, а студентам розмішувати свої виконані роботи в будь-якому форматі, як текстовому так ці графічному. Далі за нашим досвідом використання по популярності є платформа Google Class, вона беззаперечно є лідером за зручністю по використанню для організації самостійної роботи студентів. У неї зручно завантажувати лекції, інфографіку, схеми, таблиці, методичну літературу. Двома сучасними додатками для вивчення теоретичного матеріалу є QuizLet та ресурс Kahoot, що є незамінним для перевірки поточних знань у вигляді тестового контролю. Недоліком використання цих додатків є достатньо велика кількість часу на їх наповнення для викладача. І звичайно важливим та необхідним компонентом курсового проектування є вдало складений, зрозумілий для студентів посібник з курсового проектування.

Значною проблемою при вивченні як дисципліни «Фірмовий стиль», так і інших специфічних фахових дисциплін є недостатня кількість інформаційних джерел на українській мові. Тому в перспективі існує необхідність приймати участь у волонтерських проєктах з перекладу наявних матеріалів на українську мову, якщо це не суперечить законам та авторському праву.

При виникненні проблем з організацією роботи студентів, особливо виконанням завдань он-лайн, за потреби проводяться додаткові заняття, де приділяється увага організаційним проблемам та окреслюються шляхи їх вирішення. Найкращий результат дають індивідуальні консультації студентам, недоліком яких є реальна нестача фізичного об'єму часу для викладача.

Дисципліна, як і будь-яка інша потребує використання знань з інших предметів. Для цього необхідно підтримувати постійний зв'язків між викладачами фахових споріднених дисциплін, регулярно розглядати питання щодо посилення міждисциплінарних зв'язків, в перспективі – проведення спільних теоретичних та лабораторних занять.

Також одним із цікавих методів, що дає позитивний результат є активізація командної роботи студентів, для чого мають бути розроблені практичні роботи, які передбачають спільну роботу над проєктом.

Необхідність постійного зворотного зв'язку між викладачем та студентами, а також між студентами однієї групи є важливим чинником успішного вивчення дисципліни і розробки курсового проєкту на рівні сучасних вимог. Для цього результати всіх виконаних практичних робіт обговорюються на заняттях, де студенти можуть побачити та висловити свою думку з приводу переваг та недоліків робіт однокласників під керівництвом викладача. У свою чергу викладач надає кожному студенту персональний відгук на кожну виконану роботу з рекомендаціями щодо покращення якості наступних робіт.

Таким чином, можна дійти висновку, що запорукою успішного викладання дисципліни «Фірмовий стиль» та опанування її студентами є:

- оптимізація навчальних та робочих програм з метою більш ефективного використання відведених на вивчення дисципліни академічних годин.
- використання релевантних інформаційних джерел.
- активне застосування елементів Blended Learning, доповнюючи аудиторні заняття он-лайн-навчанням;
- покращення міждисциплінарних зв'язків дисципліни;
- посилення зворотного зв'язку зі студентами.

#### **Література**

1. [Електронний ресурс]. – Режим доступу : <https://kahoot.com/>
2. [Електронний ресурс]. – Режим доступу : <https://quizlet.com/>
3. [Електронний ресурс]. – Режим доступу : <https://classroom.google.com/>

УДК 378.147:004.75

Свентицька Валентина, м. Київ

## ОСВІТНІ ТЕХНОЛОГІЇ ПЕРЕВЕРНУТОГО НАВЧАННЯ ПРИ ПІДГОТОВЦІ ДО ЗНО

У статті розглянуто перспективи застосування елементів моделі перевернутого класу для підвищення ефективності навчання слухачів підготовчих курсів, а також наведено можливі форми організації та методи застосування технології перевернутого навчання на практичних заняттях.

**Ключові слова:** перевернутий клас, індивідуалізація навчання, інформаційно-комунікаційні технології, педагогіка співробітництва, підготовчі курси.

*The article discusses the prospects of using elements of the flipped class model to develop and improve the effectiveness of training of students of preparatory courses, as well as possible forms of organization and methods of applying the technology of flipped learning in practical classes.*

**Keywords:** flipped classroom, individualization of learning, information and communication technologies, pedagogy of cooperation, preparatory courses.

«Незабаром в школах закінчиться примітивне одержання учнями знань у вигляді просто інформації, а почнеться її філігранний пошук, добування, розпізнавання, аналіз, фільтрація, збагачення, огранювання, заломлення, переконструювання і застосування. Це і буде головною реформою системи освіти», – зазначив В. Співаковський, громадський експерт, директор приватної школи.

Як відомо, за досягнення в області освіти Нобелівська премія не присуджується. Тому, щоб «відмітити тих, хто завдяки своїм видатним досягненням в галузі вищої освіти вклав значний внесок у викладання студентам», була заснована премія Minerva розміром 500 тисяч доларів. 20 травня 2014 р. її першим лауреатом став професор фізики Гарвардського університету Е. Мазур, автор освітньої моделі peer instruction (від англ. *Peer* – «одноліток, рівний» та *instruction* – «навчання»). Це педагогічна модель, в якій замість традиційної лекції в аудиторії відбувається обговорення конкретних практичних задач. У традиційній системі освіти студент одержує інформацію, слухаючи лекції в аудиторії в оточенні інших студентів, після чого йде додому і намагається усвідомити почуте. Е. Мазур зрозумів, що це абсурдно. Лекції були корисними, коли вони були єдиним засобом передачі інформації учням. Але зараз учень може читати про предмет дома завдяки винаходу п'ятисотлітньої давності – друкарському верстату. Тому більше немає сенсу передавати інформацію в класі. В будь-якому випадку найскладніший момент освіти – це не одержання інформації, а її розуміння, і традиційний курс змушує студента боротися з цією проблемою на самоті, поза учбовим часом, без допомоги професора та однокурсників. У новій моделі, яку запровадив Е. Мазур, студент вивчає матеріал удома, а в аудиторії працює над його розумінням разом з однокурсниками і викладачем. Цю модель зараз називають перевернутим навчанням. Найголовніше в ньому не передача інформації студенту, а допомога в її засвоєнні. Мазур припинив читати лекції, а звернувся до методу, який винайшов ще 2400 р. тому Сократ. В процесі навчання викладач задає питання, а не дає готові відповіді. У 1997 р. Е. Мазур опублікував книгу «Peer instruction: A User's Manual». З того часу її переклали чотирма мовами, а про концепцію peer instruction вийшло більше 1500 статей в наукових журналах [1].

Метою статті є пошук інноваційних технологій, націлених на розвиток в учнів навичок критичного аналізу інформації, самоорганізації та самореалізації особистості через активізацію пізнавальної діяльності, дослідження способів організації моделі перевернутого навчання і застосування його елементів у навчальному процесі на підготовчих курсах.

Сучасна дитина вже в школі повинна здобувати ті навички та компетенції, які допоможуть їй витримати конкуренцію в сучасному світі:

- самостійний пошук та обробка інформації;
- аналіз проблеми та пошук рішення;
- співпраця та робота в команді;
- нестандартне мислення;
- вміння обгрунтовано дискутувати, сперечатися та відстоювати свою точку зору;
- сміливість виходити за межі зони власного комфорту, не боятися задавати питання;
- постановка власних цілей та пошук шляхів їх досягнення.

Але наші учні в школі звикли навчатися, споживаючи готову інформацію, тому зміни в навчальному процесі дуже потрібні. Треба вчити аналізувати, співставляти, виділяти головне, вчити критично мислити. Тобто знання повинні бути осмисленими.

Якщо проаналізувати піраміду засвоєння знань (рис. 1), то завдяки таким інструментам як лекція, читання, зорове і слухове сприйняття, демонстрація, може бути засвоєно всього від 5 % до 30 % інформації. Під час уроків, що проводяться за традиційною методикою, вчитель не встигає скористатися

**Актуальні проблеми в системі освіти: ЗНЗ – доуніверситетська підготовка – ЗВО**

більш ефективними методами як то групова дискусія, практичні вправи та навчання інших, що дало б можливість засвоювати до 90 % знань.

Е. Мазур створив алгоритм peer instruction. Він складається з шести кроків.

1. *Питання.* Викладач задає конкретне питання.
2. *Обдумування.* Це дає можливість студентам задуматися над питанням, на відміну від лекції, коли вони ледве встигають за потоком інформації і не можуть думати над нею.
3. *Опитування.* Студенти обирають відповідь із декількох запропонованих.
4. *Обговорення.* Якщо більше третини студентів обрали правильну відповідь, викладач пропонує обговорити її між собою. Суть в тому, що однолітки краще можуть донести істину один одному.
5. *Повторне опитування.*
6. *Пояснення.* Один із студентів пояснює розв'язок для аудиторії [1].



Рис. 1. Піраміда засвоєння знань.

Таким чином, у навчальний процес інтегруються групова дискусія, практичні вправи і навчання інших, завдяки чому відбувається усвідомлення, осмислення і запам'ятовування 90 % інформації.

Для побудови навчального процесу дуже важливе використання впорядкованої системи цілей. З цією метою використовується таксономія Блума (рис. 2), яка допомагає визначати першочергові цілі та базові завдання, окреслювати студентам мету їх спільної роботи та об'єктивно оцінювати результати діяльності. Таксономія Блума була розроблена в 1956 р. групою психологів на чолі з Б. Блумом. Вченими була запропонована шестирівнева діаграма, яка представляла загальні способи і правила чіткого формулювання та впорядкування педагогічних цілей.

Шість рівнів таксономії умовно можна поділити на навички низького та високого рівня. До низького рівня мислення можна віднести знання, розуміння та застосування, а до високого, відповідно, аналіз, синтез та оцінювання [5]. У 2001 р. група когнітивних психологів, педагогів та науковців на чолі з Л. Андерсоном та Д. Кратволем переглянули цю таксономію в своїй книзі «A Taxonomy for Learning, Teaching and Assessing: A revision of Bloom's Taxonomy of Educational Objectives». Вони довели, що завдання найвищого рівня мислення не можуть зводитися лише до аналізу або оцінювання. В сучасному світі найголовнішим і найскладнішим завданням є створення нового і оригінального.

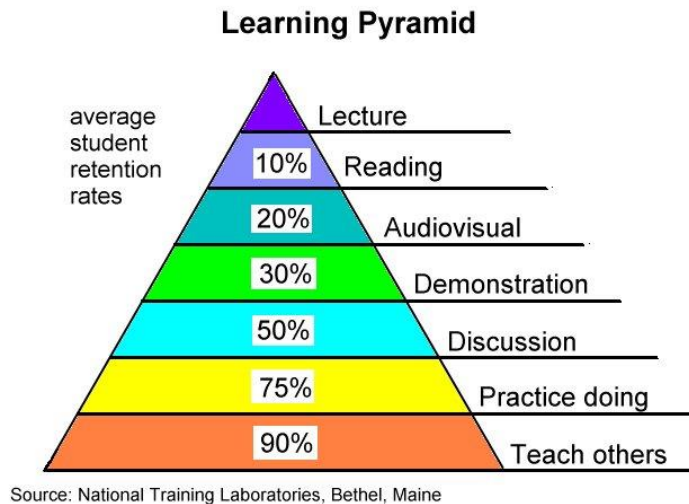
Заміна традиційного способу навчання на «перевернутий клас» може надати можливість наблизитися до формування навичок мислення високого рівня, коли учень вмє аналізувати і синтезувати інформацію, робити логічні висновки, будувати докази, критично оцінювати факти, грамотно представляти результати виконаних досліджень, застосовувати одержані знання до створення чогось нового й оригінального.

Перевернутий клас (*flipped classroom*) – це така педагогічна модель, в якій типова подача нового матеріалу та організація домашніх завдань міняються місцями, тобто основне засвоєння нового матеріалу учнями відбувається вдома, а час аудиторної роботи виділяється на виконання завдань, вправ, проведення лабораторних і практичних досліджень, індивідуальні консультації викладача/учителя тощо.

Перевернуте навчання – це форма активного навчання, яка дозволяє «перевернути» звичний процес навчання таким чином: домашнім завданням для учнів є перегляд відповідних відеофрагментів з навчальним матеріалом наступного уроку, учні самостійно проходять теоретичний матеріал, а в класі час використовується на виконання практичних завдань.[3]

Таким чином, запроваджуються елементи педагогіки співробітництва: викладач/учитель виступає скоріше в ролі колеги й консультанта. Учні опановують навчальний матеріал значною мірою за



допомогою самонавчання, що сприяє розвитку пізнавальної активності та самостійності.



Рис. 2. Піраміда Блума

Історія перевернутого навчання почалась у 2008 р. Авторами технології «Перевернуте навчання» вважаються вчителі хімії А. Самс і Д. Бергманн (США). Вони почали записувати невеличкі відеоролики зі своїми лекціями та пропонувати їх на домашнє опрацювання своїм учням. Уроки ж присвячувались лабораторним роботам, а також відповідям на питання від учнів. Уже в 2010 р. в США з'явилася перша школа Clintondale High School у м. Детройті, яка повністю перейшла на технологію перевернутого навчання. В останні роки дуже популярною у всьому світі стала KHANACADEMY, засновником якої став С. Хан, а одним із спонсорів є Б. Гейтс.

Перевагами «перевернутого» навчання є зростання активності, розвиток співробітництва, персоналізація навчання, доступність інформаційно-комунікаційних технологій. Перевернена модель покладає більшу відповідальність за навчання на учнів, дає їм стимул для дослідження, експерименту. У викладача вивільняється час для здійснення зворотного зв'язку з учнями, можна приділити більше уваги слухачам, які щось не зрозуміли в матеріалі, що вивчається.

Елементи технології перевернутого навчання доцільно використовувати на всіх етапах системи неперервної освіти у взаємозв'язку «заклад загальної середньої освіти – доуніверситетська підготовка – заклад вищої освіти». Особливо актуальним стає використання перевернутого класу на етапі, що вирішує всю подальшу долю випускників школи, на етапі довузівської підготовки. Адже саме в цей відповідальний час відбувається адаптація до майбутнього навчання у вищій школі, становлення особистості конкурентно-спроможного випускника, формування нових мотивів навчання, самоорганізація та самореалізація молодого людини.

У процесі підготовки до ЗНО на підготовчих курсах потрібно встигнути за 150 год. повторити, узагальнити, усвідомити весь курс фізики. На заняття приходять слухачі з рівнем підготовки, що коливається від початкового до високого, як показують результати вступного тестування. Викладачу на практичному занятті дуже важко встигнути розкрити тему заняття, розв'язати типові завдання ЗНО, перевірити якість засвоєння знань слухачами. Значну частину часу доводиться відводити на пояснення матеріалу теми та його конспектування. При застосуванні моделі перевернутого навчання цей час вивільняється для обговорення на занятті незрозумілих питань, розв'язування задач, аналізу помилок, індивідуальної роботи зі слухачами [7, 8].

Дуже зручно для реалізації моделі перевернутого навчання використовувати освітню мережу Edmodo. Її ресурси дозволяють надсилати на сторінку групи всі необхідні матеріали для самостійного опрацювання: презентації, відео, друквані матеріали, таблиці, схеми, малюнки, тощо. Слухачі можуть розглянути їх в будь-який зручний для них час до заняття. Для закріплення і усвідомлення опрацьованої самостійно теми викладач готує і пропонує слухачам тести теж через мережу Edmodo. Ідучи на заняття, слухачі мають певні знання. Крім того, вони виконали пробні тести для закріплення. Система виставляє оцінку автоматично. Слухачі бачать свої результати, можуть оцінити, яку частину матеріалу вони не зрозуміли, що потрібно запитати у викладача. У свою чергу викладач теж бачить оцінки за тести своїх слухачів, які помилки допущені, може кожному зробити коментарі по тексту виконаних робіт. Знає, на що потрібно звернути увагу, що потрібно з'ясувати на занятті. Крім того, на початку кожного заняття можна запропонувати слухачам нескладні інтерактивні опитування і вправи.

Усі незрозумілі питання обговорюються в аудиторії за активної участі слухачів. Заздалегідь викладач готує для практичного заняття типові задачі ЗНО з даної теми. Слухачі обдумують їх, висловлюють свої міркування, пояснюють свою позицію іншим. Розрахункові задачі за потреби учні по черзі записують на

### Актуальні проблеми в системі освіти: ЗНЗ – доуніверситетська підготовка – ЗВО

дошці. Щоб оцінити рівень засвоєння даної теми, в кінці заняття слухачі виконують заключний тест в Edmodo. Після закінчення тесту слухач надсилає його викладачу, в цей момент з'являється оцінка. Задоволені слухачі – бачать результати своєї праці, задоволений викладач – не треба витратити час на перевірку завдань.

Така система передбачає великий об'єм технічної підготовчої роботи, що створює додаткове навантаження і на викладача, і на слухача, потребує відповідного технічного оснащення аудиторії та слухачів. У технічному плані використання Edmodo значно спрощує можливість працювати в цій мережі через мобільний додаток, легко доступний будь якому власнику смартфона. Єдина вимога - це наявність мобільного інтернету. Завдяки цьому слухач може вивчати матеріал в інтерактивній формі в будь який зручний для нього час і в будь якому місці. Він також може виконати тести, запропоновані викладачем, не відкриваючи комп'ютер, прямо через мобільний додаток як вдома, так і в аудиторії. Викладач може слідкувати за процесом теж через свій мобільний телефон. Це настільки просто, що заняття може проходити в аудиторії зовсім не оснащений мультимедійними засобами. Викладачі кафедри базових і спеціальних дисциплін Навчально-наукового інституту інноваційних освітніх технологій НАУ проводять заняття з майбутніми абітурієнтами з використанням платформи Edmodo, як для своїх слухачів підготовчого відділення, так і для потенційних слухачів, що одноразово приходять на тренінги для ознайомлення з системою роботи підготовчих курсів. Ці тренінги вже традиційно проводяться кафедрою перед початком навчального року в червні в рамках Літньої школи та у вересні.

Переваги застосування елементів методики перевернутого навчання при підготовці до ЗНО:

- позиція слухача переходить від пасивної до активної діяльності, слухач стає активним учасником навчального процесу;
- спілкування між слухачами стає визначальною рушійною силою процесу, спрямованого на навчання за допомогою практичних навичок;
- зростає мотивація, самостійність, соціальна активність та самоаналіз, слухач сам несе відповідальність за своє навчання;
- викладач переходить від ретрансляції знань до активної взаємодії зі слухачами, викладач супроводжує навчання, проектує навчальну ситуацію в більшій мірі, ніж передає готові знання;
- відбувається значний зсув пріоритетів від простої подачі матеріалу до роботи над його вдосконаленням;
- відбувається індивідуалізація та персоналізація освітнього процесу, коли слухач самостійно визначає свої цілі та шляхи їх досягнення, вивчає матеріал у зручній формі, у зручний час, а викладач стає помічником та наставником;
- формуються навички, орієнтовані на мислення вищого порядку: аналіз, оцінка, створення.

В одному з інтерв'ю Е. Мазур висловив таку думку: «В ХХІ ст. нам давно пора відмовитися від лекції, як переважаючої моделі навчання. Оскільки роботи і комп'ютери забирають собі багато робочих місць, нам необхідно навчати людей займати ті новаторські і креативні посади, на які комп'ютери і роботи претендувати не можуть».

### **Література**

1. Сайт для вчителів фізики міста Києва. Досвід Еріка Мазура / Вадим Гавронський. – Режим доступу : <http://phys.ipro.kubg.edu.ua>. – Текст : Брайан Хайден | 2015-04-17 |
2. Малафіїк І. В. Дидактика : навч. посіб. / І. В. Малафіїк. – К. : Кондор, 2009. – 406 с.
3. Практичні прийоми. Модель навчання «Перевернутий клас» Вебінар. – Режим доступу : <http://naurok.com.ua>
4. Єльнікова О. Блог дистанційного навчання педагога. – Режим доступу : <http://bit.ly/1C1PsX1>
5. Аношкова Т. А. Застосування таксономії Блума у навчанні іноземній мові. – Режим доступу : [http://www.kamts1.kpi.ua/sites/default/files/files/anoshkova\\_zastosuvannya.pdf](http://www.kamts1.kpi.ua/sites/default/files/files/anoshkova_zastosuvannya.pdf)
6. Пилипчук О. «Перевернуте навчання» інформатики / О. Пилипчук, В. Ластовецький, Є. Шестопапов. Режим доступу : <http://bit.ly/1GAElm8>
7. Муранова Н. П. Фізико-математична підготовка старшокласників до навчання в технічному університеті: [монографія] / Н. П. Муранова. – К. : НАУ, 2013. – 464 с.
8. Муранова Н. П. Загальні основи розробки дидактичної системи доуніверситетської фізико-математичної підготовки старшокласників до навчання в технічному університеті / Н. П. Муранова // Педагогіка формування творчої особистості у вищій і загальноосвітній школах : зб. наук. пр. / [редкол. : Т. І. Сущенко (голов. ред.) та ін.]. – Запоріжжя : КПУ, 2014. – Вип. 38 (91). – С. 250–256.

УДК 159.922.6:37.013.8(477.84)

Сіткар Віктор, Сіткар Степан, м. Тернопіль

**РІВНІ РОЗВИТКУ РИС ОСОБИСТОСТІ ТЕРНОПІЛЬСЬКИХ ШКОЛЯРІВ НА ЗАВЕРШАЛЬНОМУ ЕТАПІ ЕПОХИ ДИТИНСТВА (ПОРІВНЯЛЬНИЙ АНАЛІЗ ТА ГЕНДЕРНИЙ АСПЕКТ)**

*У статті наголошується, що емпіричні дослідження різних аспектів дитинства формують думку про загальний фон соціальної ситуації, яка впливає на розвиток особистості в підлітковому віці. Діагностика рівня розвитку особистісних рис у школярів на межі дитинства та підліткового віку поповнює банк наукових даних про складну систему особистісного становлення, яке має необмежену множинність шляхів розвитку у напрямку поступового розширення можливостей особистості. На підставі наявного потенціалу визначається психосоціальний баланс в суспільстві, від якого залежать стійкість соціальної системи і траєкторія її розвитку в майбутньому.*

*У дослідженні виявлено, що відмінність між респондентами існує за такими сформованими особистісними рисами як екстраверсія (2,03), незалежність (2,25) та сумлінність (5,7), які перевищують t-табличне (1,98). За рештою показників суттєвих відмінностей не виявлено.*

**Ключові слова:** *школяр, дитинство, особистість, розвиток, діагностика, риси особистості, гендер, психолого-педагогічні засади.*

*The article states that empirical studies of various aspects of childhood form an opinion on the general background of the social situation that affects the personality development in adolescence. Diagnostics of the development of personality traits in schoolchildren on the border of childhood and adolescence replenishes the bank of scientific data on a complex system of personal formation that has unlimited ways of development in the direction of gradual expansion of an individual's capabilities. Based on the existing potential, the psychosocial balance in society is determined, on which the stability of the social system and the trajectory of its development in the future depend.*

*The study reveals that the difference between the respondents exists according to such personality traits as extroversion (2.03), independence (2.25), and conscientiousness (5.7) that exceed the t-tabular (1.98). For the remaining indicators, no significant differences were found.*

**Keywords:** *schoolboy, childhood, personality, development, diagnostics, personality traits, gender, psychological and pedagogical principles.*

Одним з важливих моментів в становленні особистості дитини на етапі переходу до підліткового віку є розвиток самосвідомості, самооцінки; у підлітків виникає інтерес до себе, до своїх особистісних якостей, потреба порівняти себе з іншими, оцінити себе, розібратись у своїх почуттях та переживаннях.

У 10–11 р. майже третина підлітків дають собі повністю негативні характеристики; деякі підлітки, підкреслюючи свої численні недоліки, виділяють одну рису, яка їм подобається, тобто самооцінка має негативне емоційне забарвлення. У 12–13 р. поряд із загальним сприйняттям себе зберігається і ситуативно негативне ставлення підлітка до себе, яке залежить від оцінок оточуючих, насамперед, однолітків. У 14–15 р. виникає «оперативна самооцінка», яка визначає самоставлення підлітка в даний момент, що ґрунтується на співставленні своїх особливостей з певними нормами, що виступають для нього як ідеальні форми його особистості [3].

До того ж, у цей період інтенсивно засвоюються стереотипи поведінки, що пов'язані з усвідомленням своєї статевої приналежності. Для дівчаток характерні такі риси, як емоційна сприйнятливність, реактивність, гнучке пристосування до конкретних обставин, конформність поведінки, схильність апелювати до суджень дорослих, до авторитетів сім'ї, прагнення опікуватися молодшими, високий інтерес до власної зовнішності, поєднання кокетства з сором'язливістю, акуратність, ретельність, терпимість у повсякденній діяльності, краща успішність з гуманітарних предметів.

Хлопці цікавляться переважно проблемами, пов'язаними з абстрактними явищами, світоглядом, точними науками, менш конформні, розкутіші в поведінці, гірше підкоряються загальноприйнятним вимогам, у несприятливих умовах у них легше виникає і важче коригується негативне ставлення до школи, значну роль у свідомості і поведінці набувають сексуальні інтереси. Самооцінка підлітка має досить суперечливий характер: з одного боку, підліток одночасно сприймає себе як дорослого і як маленьку дитину, з іншого – спостерігається поєднання ситуативної і загальної самооцінки, коли кожна позитивна і кожна негативна окрема самооцінка миттєво набуває глобального характеру [3].

У своїх дослідженнях Н. Токарева зазначає, що сучасні тенденції трансформації сутності людини пов'язані, безумовно, з появою нового покоління молоді, становлення якого відбувається на фоні докорінних суспільно-цивілізаційних зрушень, зокрема, в умовах зміни способів впливу соціального на розвиток особистості, трансформації традиційних механізмів соціальної ідентифікації та форм її

***Актуальні проблеми в системі освіти: ЗНЗ – доуніверситетська підготовка – ЗВО***

становлення. У силу своїх вікових особливостей підлітки та юнаки (отроцтво в цілому як вікова та соціальна група) найбільш гостро реагують на еволюцію соціокультурного буття, набуваючи поступово нових якісних характеристик [5, с. 51].

Д. Фельдштейн, у своїх дослідженнях зазначає, що характерологічна особливість 10–15 річної дитини проявляється в загостреному прагненні утвердитись в суспільстві, добитись від дорослих визнання своїх прав та можливостей. На першій стадії для дітей специфічним є намагання отримати визнання факту їх дорослішання. Причому у деякої частини молодших підлітків воно виражається в бажанні лише утвердити своє право бути як дорослі, досягти визнання своєї дорослості (на рівні, наприклад, «я можу одягатись так, як я захочу»). В інших дітей прагнення до дорослості полягає в тому, щоб отримати визнання їх нових можливостей, в третіх – в бажанні брати участь в різних справах нарівні з дорослими (Д. Фельдштейн) [3].

Майже 40-річні дослідження Р. Інглегарта та його школи переконують, що процес зміцнення цінностей самовираження є одночасно процесом демократизації суспільства. Звідси постає питання: «Як же саме можна розвивати цінності самовираження»? Дані WVS (*World Values Survey*) – глобального дослідницького проекту, який з 1981 р. вивчає переконання людей у майже 100 країнах світу, а також те, як цінності змінюються із часом і які соціальні та політичні наслідки це має, дозволяють поглибити аналіз і порівняти відповіді респондентів з України і, скажімо, Швеції, світового лідера 2017 р. за показником Good Country Index, який оцінює країни за їхнім внеском у надбання світової спільноти. У табл. 1 наведено статистику опитувань жителів цих країн щодо ціннісних пріоритетів, які, на їхню думку, важливо закласти у виховання дітей [1].

Таблиця 1.

**Важливі ціннісні риси, які треба виховати в дитині**

Ціннісна риса	% респондентів, які відзначили важливість	
	Україна	Швеція
Незалежність	42,8	70,3
Уява	13,0	46,7
Толерантність і повага до людей	59,0	87,0
Довіра до людей	23,1	60,1
Слухняність	42,3	12,2
Самовираження	32,3	37,6

Джерело: R.Inglehart, C.Haerpfer, A.Moreno, C.Welzel, K.Kizilova, J.Diez-Medrano, M. Lagos, P.Norris, E.Ponarin & V. Puranen et al. (eds.), 2014.

Як бачимо, шведське суспільство значно більшою мірою, ніж українське, прагне розвинути в дітей незалежність, уяву, толерантність і довіру до людей, тоді як українське робить наголос на слухняності. Навряд чи зосередження виховання на слухняності, вкупі зі слабкою уявою і недовірою, сприятиме перетворенню України на політично незалежну, демократичну і вільну державу з інноваційною економікою і власним голосом у світі.

Висновки дають інформацію для науковців і політиків, які, зокрема, прагнуть побудувати громадянське суспільство і демократичні інститути в країнах, що розвиваються. Автори моделі та ініціатори дослідження політолог Р. Інглегарт і К. Вельцель зводять міжкультурні відмінності до двох основних аспектів, які можна подати у вигляді матриці або перпендикулярних координатних шкал (R. Inglehart, 2004): 1) традиційні цінності проти світських раціональних цінностей; 2) цінності виживання проти цінностей самовираження.

Традиційні цінності підкреслюють важливість релігії, поваги до влади і патріархальних сімейних зв'язків. Такі суспільства мають високий рівень національної гордості й націоналістичного світогляду. Світські раціональні цінності, на противагу їм, означають, що в таких суспільствах менше уваги приділяється релігії, традиційним сімейним цінностям і авторитетам [1].

Цінності виживання наголошують на економічній і фізичній безпеці. Вони пов'язані з відносно етноцентричним світоглядом (надання переваг своїй етнічній групі перед іншими, сприйняття і оцінка життєвих явищ виключно крізь призму її традицій і цінностей), низьким рівнем довіри і терпимості до всіякого роду «чужих», пріоритетом безпеки над свободою, утриманням від політичних дій і слабким рівнем відчуття щастя. Саме переважання цінностей виживання, фокусування на отриманні вигоди лише для себе і свого вузького кола довіри створює умови для інституалізації недоброчесної поведінки і корупції. Квінтесенція такого типу культури – в українських прислів'ях: «Хай рука тому відсохне, хто себе обділить», «Аби не було гірше» та російських: «Своя рубашка ближче к телу», «Нікогда не жили хорошо, нечего и привыкать», «Своих не сдаем» [1].

В основі протилежних їм цінностей самовираження (або емансипативних цінностей) – пріоритетність охорони довкілля, толерантність до іноземців і сексуальних меншин, обстоювання гендерної рівності, а

також особиста участь в ухваленні рішень в економічному та політичному житті. Для забезпечення власного гідного місця в суспільстві, де шанують рівність і свободу, для людини важливо заслужити повагу і мати добру репутацію. У суспільстві ж, орієнтованому на цінності виживання, мотив репутації важить значно менше. Для таких культур важливіше належати до певних кіл довіри, які дають доступ до благ [1].

Якщо в молодшому шкільному віці самооцінка є невіддільною від оцінки оточуючих, то в підлітковому віці відбуваються значні зміни, а саме: переорієнтація із зовнішніх оцінок на оцінки самого себе. Ускладнюється зміст самооцінки: в неї включаються моральні прояви, ставлення до оточуючих, власні можливості. Загострюються сприймання зовнішніх оцінок і самосприйняття, оцінка власних якостей стає одним з головних завдань підлітків (тінейджерів). В юнацькому віці розвиток самооцінки спрямовується на підвищення її цілісності та інтеграції, з одного боку, і диференціювання, з іншого. З віком, пізнаючи себе, людина, як в дзеркало, вдивляється в іншу людину. Звернення до інших людей, порівняння себе з ними є необхідною загальною передумовою пізнання самого себе. Таким чином, відбувається своєрідний перенос різних властивостей особистості, побачених в іншого, на самого себе.

Як показали численні дослідження, наявність позитивної самооцінки, самоповага, є необхідною умовою морального розвитку особистості. Разом з тим регулююча роль самооцінки неухильно підвищується від молодшого шкільного до підліткового та юнацького віку. Невідповідність між самооцінкою підлітків та їх домаганнями призводять до гострих афективних переживань, до перебільшених і неадекватних реакцій, прояву образи, агресивності, недовіри, впертості.

Тенденції в розвитку характерологічних особливостей полягають у тому, що від 12 до 17 р. помітно збільшуються показники товариськості, легкості в спілкуванні з людьми, домінантності, наполегливості, змагальності, тоді як помічається тенденція до зниження імпульсивності, збудливості. В цьому віці досить гостро проявляються, акцентуються деякі властивості характеру. Такі акцентуації, не будучи само по собі патологічними, все ж підвищують можливість психічних травм та відхилень від норм поведінки. Проте, емоційні труднощі та хворобливе протікання перехідного періоду не є всезагальною властивістю юності. Прийнято вважати, що підлітки характеризуються, більше ніж діти всіх інших шкільних віків, слабкістю волі. Вони недостатньо організовані, легко пасують перед труднощами, легко піддаються чужому впливу, часто поводяться всупереч засвоєним вимогам і правилам поведінки. Важливим моментом становлення особистості в цей період є те, що предметом діяльності підлітка стає він сам. Без повноцінного проживання цього вікового періоду численні якості особистості, індивідуальні особливості виявляються нерозвиненими чи розвиненими недостатньо, які в подальшому майже не піддаються корекції [3].

Усе вищесказане і зумовили ціль статті, а саме: 1) здійснити діагностику рівня розвитку особистісних рис школярів на завершальному етапі дитинства і переході до підліткового віку; 2) порівняти ці риси в залежності від типу шкіл та виявити їх гендерні відмінності.

Для виявлення рівнів розвитку рис особистості дітей в процесі психосоціального розвитку на базових стадіях епігенетичного циклу заслугоує на увагу проведене нами дослідження за методикою дитячий варіант особистісного тесту Р. Кетелла. У дослідженні брали участь діти 10–11 річного віку (учні 4–5 кл.) м. Тернополя: ЗОШ І–ІІІ ст. № 13 ім. А. Юркевича, 4а і 4б кл.; ЗОШ І–ІІІ ст. – економічний ліцей № 9 ім. І. Блажкевич, 5а і 5б кл.). Усього 106 учнів. Кількісні показники респондентів представлено в табл. 2.

Дана методика є оригінальною і спеціально розробленою для дітей дошкільного та молодшого шкільного віку, представляє собою модифікацію, адаптацію стосовно до дітей відомого дорослого варіанту 16-факторного особистісного питальника Р. Кетелла. Тест включає в себе 11 шкал, які відповідають основним рисам особистості дитини. Кожна риса (фактор) може бути як позитивною, так і негативною, причому повна шкала оцінки від мінімального до максимального пункту складає 10 балів з середнім значенням 5,5 бала [2]. Опис 11 особистісних рис через обмеження щодо обсягу матеріалів друку упустимо.

Ця методика дозволяє нам в контексті дослідження отримати емпіричні дані, щодо рівня розвитку (низький, середній, високий) різних рис особистості, яка за віковою періодизацією знаходиться на межі між дитинством та підлітковим віком. Тобто, які саме риси, і який їх рівень, сформували у себе молодші школярі, завдяки пройденим першим чотирьом етапам індивідуального розвитку за Е. Еріксоном. Які їх кількісні показники на етапі пройденої адаптації та завершених соціалізації, з якими соціально-психологічними особливостями вони вступають в підлітковий вік на якому будуть себе ідентифікувати з різними підлітковими субкультурами. Отримані та проранговані загальні результати за тестом Р. Кетелла подано в табл. 3.

Аналіз даних табл. 3 та 4 засвідчує, що рівень розвитку рис респондентів у більшості досліджуваних факторів є середнім (від 4 до 7 балів). Лише риса ІХ оптимізм у респондентів ЗОШ № 13 трохи

**Актуальні проблеми в системі освіти: ЗНЗ – доуніверситетська підготовка – ЗВО**

перевищує середній рівень (7,2 бала), Показники риси практичність (фактор VIII) в учнів ЗОШ № 9 теж потрапляють в діапазон вище середнього (7,25 бала). Заслуговує на увагу і те, що в учнів ЗОШ № 9 виявлено рівень нижче середнього за показником незалежність (3,7 бала). Він майже на 1,05 менший від показників групи школярів із ЗОШ № 13. Це можливо пояснюється тим, що школа № 9 є спеціалізована щодо економічного профілю і тому потрібно дотримуватись заведених правил навчання.

Таблиця 2.

**Кількісні показники респондентів**

Респонденти	клас	хлопчики	дівчатка	Всього
ЗОШ І–ІІІ ст. – економічний ліцей № 9 ім. І. Блажкевич	5а, 5б	24	30	54
ЗОШ І–ІІІ ст. № 13 ім. А. Юркевича	4а, 4б	22	30	52
Усього		46	60	106

Таблиця 3

**Зведена таблиця загальних результатів за тестом Кетелла**

Показники (за тестом Кетелла)	Екстраверсія	Впевненість у собі	Емоційна збудливість	Незалежність	Розсудливість	Сумлінність	Сміливість	Практичність	Оптимізм	Самоконтроль	Незворушність
	I	II	III	IV	V	VI	VII	VIII	IX	X	XI
ЗОШ І–ІІІ ст. № 13 ім. А. Юркевича											
загальне середнє	6,25	4,45	5,3	4,75	5,05	4,2	4,95	6,85	7,2	5,15	6,4
$\sigma$ (сігма)	1,7	1,25	1,1	1,55	1,7	1,25	2,65	2,35	1,4	1,4	2,02
m (похибка)	0,35	0,26	0,23	0,32	0,35	0,26	0,55	0,49	0,29	0,29	0,42
рівень розвитку риси	середній	середній	середній	середній	середній	середній	середній	середній	вище середнього	середній	середній
ЗОШ І–ІІІ ст. – економічний ліцей № 9 ім. І. Блажкевич											
загальне середнє	5,3	4,17	5,54	3,7	5,5	6,18	6,08	7,25	6,35	5,09	5,85
$\sigma$ (сігма)	1,6	1,04	1,95	1,79	1,18	1,18	1,35	1,33	1,77	1,34	1,64
m (похибка)	0,31	0,2	0,37	0,34	0,23	0,23	0,26	0,26	0,34	0,26	0,31
Рівень розвитку риси	середній	середній	середній	нижче середнього	середній	середній	середній	вище середнього	середній	середній	середній
t-критерій між ЗОШ № 13, ЗОШ № 9	2,03	1,05	0,55	2,25	1,07	5,7	1,85	0,89	1,9	0,15	1,05

Статистичне обчислення *t*-критерію Стьюдента за тестом Кетелла дозволяє констатувати, що відмінність між респондентами існує за такими сформованими особистісними рисами як екстраверсія (2,03), незалежність (2,25) та сумлінність (5,7), які дещо перевищують *t*-табличне (1,98 (при ймовірності допустимих помилок, рівних 0,05 для 106 чол.) [2, с. 39]. За решту показниками, а саме впевненість у собі (1,05), емоційна збудливість (0,55), розсудливість (1,07), сміливість (1,85), практичність (0,89), оптимізм (1,9), самоконтроль (0,15) та незворушність (1,05) – суттєвих відмінностей не виявлено.

Для аналізу гендерних відмінностей, щодо сформованості особистісних рис у респондентів, отримані результати представлено в табл. 5. До того ж, для кращого наочного сприймання цих результатів їх також відображено в діаграмі 1.

Аналіз даних вибірки дівчат показує, що в школярок ЗОШ І–ІІІ ст. № 13 ім. А. Юркевича в десяти вимірюваних факторах виявлено середній рівень розвитку особистісних рис, за винятком фактору IX – (оптимізм) – високий рівень. Проте в дівчат ЗОШ І–ІІІ ст. – економічний ліцей № 9 ім. І. Блажкевич виявлено високий рівень розвитку такої риси як практичність. Крім того показники таких рис як впевненість у собі та незалежність у них потрапляють в діапазон, який вважається низьким.

**Рангування основних рис особистості дітей за рівнем розвитку (тест Кетелла)**

ЗОШ І-ІІІ ст. № 13 ім. А. Юркевича			ЗОШ І-ІІІ ст. – економічний лицей № 9 ім. І. Блажкевич		
Риса	Показник	Рівень розвитку риси	Риса	Показник	Рівень розвитку риси
оптимізм	7,2	вище середнього	практичність	7,25	вище середнього
практичність	6,85	середній	оптимізм	6,35	середній
незворушність	6,4	середній	сумлінність	6,18	середній
екстраверсія	6,25	середній	сміливість	6,08	середній
емоційна збудливість	5,3	середній	незворушність	5,85	середній
самоконтроль	5,15	середній	емоційна збудливість	5,54	середній
розсудливість	5,05	середній	розсудливість	5,5	середній
сміливість	4,95	середній	екстраверсія	5,3	середній
незалежність	4,75	середній	самоконтроль	5,09	середній
упевненість у собі	4,45	середній	упевненість у собі	4,17	середній
сумлінність	4,2	середній	незалежність	3,7	нижче середнього

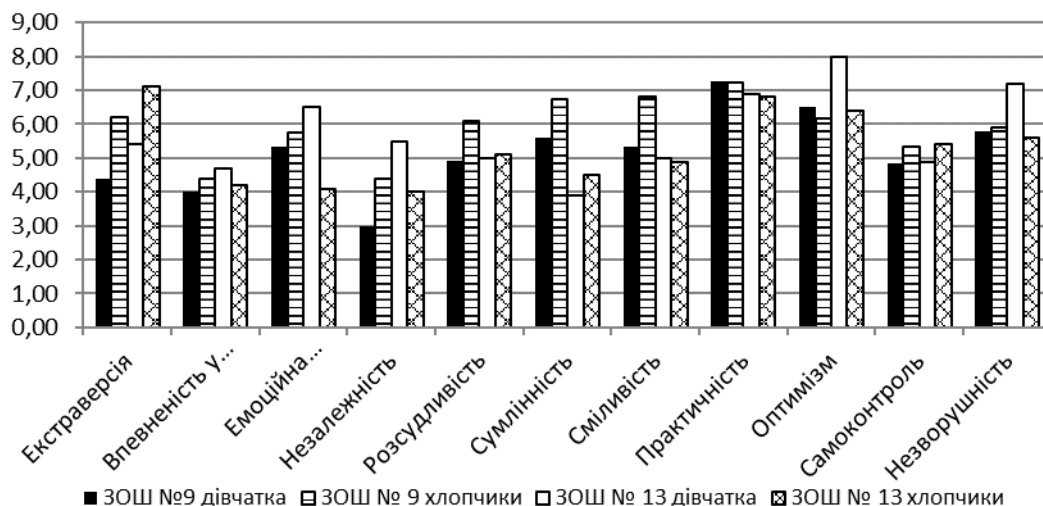

Діаграма 1. Шкала показників особистісних рис респондентів за статевою ознакою.

У вибірці хлопців (ЗОШ № 13) всі показники одинадцяти особистісних рис потрапляють в діапазон, який вважається середнім. Аналогічну картину помічаємо також у респондентів-хлопців ЗОШ № 9, окрім такої риси як практичність. Її показник, як і в дівчаток цієї школи, є високий.

Щодо даних в розрізі кожної школи окремо, то в учнів ЗОШ № 9 між хлопцями і дівчатами є відмінності за показниками впевненість у собі (3,93 у дівчат – низький рівень, проти 4,4 у хлопців – середній рівень) та незалежність (3,0 у дівчат проти 4,4 – хлопці). В учнів ЗОШ № 13 відмінність між хлопцями і дівчатками існує лише за показником оптимізм. У дівчат він високий, а в хлопців – середній.

Обчислення *t*-критерію Стьюдента окремо у вибірках між дівчатами та хлопцями показує, що у групі дівчат є відмінності у сформованості таких рис як емоційна збудливість, незалежність, сумлінність, оптимізм та незворушність, бо показники перевищують *t*-табличне (2,00-2.02, при ймовірності допустимих помилок, рівних 0,05 для 46 та 60 чоловік) [немов]. В групі хлопців відмінності за *t*-критерієм виявлено в таких рисах як емоційна збудливість, розсудливість, сумлінність (табл. 5). Отже за емоційною збудливістю та сумлінністю, як у групі хлопців так і дівчат обох вибірок виявлено відмінності між школами. Решта показників, а саме екстраверсія, впевненість у собі, практичність, смоконтроль не перевищують *t*-табличне, тому відмінностей між школами, саме за ними, не виявлено.

Порівняльна таблиця загальних результатів за тестом Кетелла (гендерний аспект)

Показники (за тестом Кетелла)	Екстраверсія	Впевненість у собі	Емоційна збудливість	Незалежність	Розсудливість	Сумлінність	Сміливість	Практичність	Оптимізм	Самоконтроль	Незворушність
	I	II	III	IV	V	VI	VII	VIII	IX	X	XI
Дівчатка (ЗОШ I–III ст. № 13 ім. А. Юркевича)											
загальне середнє по ЗОШ № 13	5,4	4,7	6,5	5,5	5,0	3,9	5,0	6,9	8,0	4,9	7,2
$\sigma$ (сігма)	1,8	1,2	1,2	1,8	2,1	1,2	2,7	2,1	1,5	1,5	1,8
m (похибка)	0,49	0,33	0,33	0,49	0,58	0,33	0,74	0,58	0,41	0,41	0,49
рівень розвитку риси	середній	середній	середній	середній	середній	середній	середній	середній	середній	середній	середній
Дівчата (ЗОШ I–III ст. – економічний ліцей № 9 ім. І. Блажкевич)											
загальне середнє	4,4	3,93	5,33	3,0	4,93	5,6	5,33	7,26	6,53	4,86	5,8
$\sigma$ (сігма)	2,01	1,15	1,44	1,44	1,44	1,44	0,86	1,73	2,01	1,15	1,44
m (похибка)	0,52	0,28	0,37	0,37	0,37	0,37	0,22	0,45	0,52	0,28	0,37
рівень розвитку риси	середній	низький	середній	низький	середній	середній	середній	високий	середній	середній	середній
t-критерій між дівчатами	1,4	1,78	2,36	4,07	0,1	3,43	0,43	0,49	2,2	0,08	2,28
Хлопці (ЗОШ I–III ст. № 13 ім. А. Юркевича)											
загальне середнє по ЗОШ № 13	7,1	4,2	4,1	4,0	5,1	4,5	4,9	6,8	6,4	5,4	5,6
$\sigma$ (сігма)	1,6	1,3	1,0	1,3	1,3	1,3	2,6	2,6	1,3	1,3	2,3
m (похибка)	0,5	0,41	0,31	0,41	0,41	0,41	0,82	0,82	0,41	0,41	0,72
рівень розвитку риси	середній	середній	середній	середній	середній	середній	середній	середній	середній	середній	середній
Хлопці (ЗОШ I–III ст. – економічний ліцей № 9 ім. І. Блажкевич)											
загальне середнє	6,2	4,4	5,75	4,4	6,08	6,75	6,83	7,25	6,16	5,33	5,91
$\sigma$ (сігма)	1,2	0,92	2,45	2,14	0,92	0,92	1,84	0,92	1,53	1,53	1,84
m (похибка)	0,35	0,26	0,71	0,62	0,26	0,26	0,53	0,26	0,44	0,44	0,53
рівень розвитку риси	середній	середній	середній	середній	середній	середній	середній	високий	середній	середній	середній
t-критерій між хлопцями	1,47	0,41	2,13	0,54	2,0	4,94	1,98	0,52	0,4	0,12	0,35

Порівняльний аналіз підказує нам напрями руху цільових ціннісних корекцій, на які має орієнтуватися українська освіта. Отримані результати поповнюють банк емпіричних даних про досліджуваний віковий період школярів і можуть розглядатись як засіб прогнозу майбутнього психосоціального балансу в суспільстві, від якого залежать стійкість соціальної системи і траєкторія її розвитку [4].

#### Література

1. Михайленко Олена Академічна етика у дзеркалі культурних інтерпретацій [Електронний ресурс] / Олена Михайленко // Міжнародний громадсько-політичний тижневик Дзеркало тижня. – вип. № 5, 9–15 лютого 2019 р. – Режим доступу : [https://dt.ua/EDUCATION/akademichna-etika-u-dzerkali-kulturnih-interpretaciy-302164\\_.html](https://dt.ua/EDUCATION/akademichna-etika-u-dzerkali-kulturnih-interpretaciy-302164_.html)
2. Немов Р. С. Психологія : учеб. для студентів высш. пед. учеб. заведений: в 3 кн. : Кн. 3: Экспериментальная педагогическая психология и психодиагностика / Р. С. Немов. М. : Просвещение: ВЛАДОС, 1995. – 512 с.



3. Розвиток особистості в підлітковому віці [Електронний ресурс]. – Режим доступу : [https://pidruchniki.com/1256060737100/psihologiya/rozvitok\\_osobistosti\\_pidlitkovomu\\_vitsi](https://pidruchniki.com/1256060737100/psihologiya/rozvitok_osobistosti_pidlitkovomu_vitsi)
4. Сіткар Віктор Гендерний аспект самооцінки особистих якостей у четвертокурсників за методикою Дембо-Рубінштейн / Віктор Сіткар // Психологічні виміри розвитку сучасної освіти України в умовах євроінтеграції, 19–20 жовтня 2018 р. : матер. між нар. наук.-практ. конф. з нагоди 20-річчя кафедри практичної психології / упоряди. : Г. К. Радчук, З. М. Адамська, І. П. Андрійчук. – Тернопіль : ТНПУ ім. В. Гнатюка, 2018. – С. 66-68.
5. Токарева Н. М. Сучасний підліток у системі психолого-педагогічного супроводу : [монографія] / Н. М. Токарева, А. В. Шамне, Н. М. Макаренко. – Кривий Ріг, 2014 – 312 с.

УДК 378.37.331

Степаненко Валерій, м. Київ

## ІННОВАЦІЙНІ ВИРОБНИЧІ ТЕХНОЛОГІЇ У ПІДГОТОВЦІ СУЧАСНОГО ФАХІВЦЯ ЧЕРЕЗ СПІВПРАЦЮ З РОБОТОДАВЦЯМИ

*У статті розглянуто взаємозалежність якості підготовки випускників та поглиблення інтеграційних зв'язків ЗВО з потенційними роботодавцями. Основну увагу приділено умовам формування компетенцій, зокрема, необхідності забезпечення інтеграції навчального і виробничого процесів.*

**Ключові слова:** інноваційні технології, роботодавці, студент, випускник, фахівці.

*The paper deals with the interdependence of the quality of graduating students and the deepened integration ties between higher education institutions and potential employers. The main focus is on the conditions of competencies development, in particular, on the need for integration of the educational and production processes.*

**Keywords:** innovative technology, employers, student, graduate, specialists.

Однією з проблем сучасного ринку праці є підготовка спеціалістів, забезпечення їх високого професійного рівня та мобільності, створення умов для максимального розкриття талантів і творчого потенціалу.

Інноваційне навчання трактується як процес і результат навчальної та освітньої діяльності, що стимулює новаторські зміни в культурі, соціальному середовищі, орієнтоване на формування готовності особистості до динамічних змін у соціумі за рахунок розвитку здібностей до творчості, різноманітних форм мислення, а також здатності до співробітництва з іншими людьми.

З цією метою в Київському коледжі інженерії та управління НАУ розроблено стратегічний напрям розвитку навчально-виробничого процесу, удосконалення підготовки молодих спеціалістів із залученням роботодавців, метою якого є:

- упровадження в навчально-виховний процес інноваційних технологій;
- моделювання інноваційної професійної діяльності майбутніх фахівців;
- створення єдиної інноваційної системи професійного навчання студентів, адаптованої до динаміки розвитку сучасного виробництва;
- вивчення ринку праці, пошук шляхів соціального партнерства та налагодження тісних зв'язків між роботодавцями та навчальним закладом.

Ми розуміємо, що в сучасних умовах господарювання, із розвитком малого і середнього бізнесу, в умовах створення нових типів підприємств, при неймовірно динамічному розвитку приватних, із застосуванням нового обладнання і технологій, зростанням конкуренції на ринку праці та вимог до рівня кваліфікації майбутніх спеціалістів необхідна тісна взаємодія освітнього закладу з роботодавцями. Тому за основу інноваційного розвитку коледжу планується співпраця освітнього закладу з роботодавцями, пошук інноваційних шляхів соціального партнерства.

Форми співпраці коледжу з роботодавцями:

- укладення договорів соціального партнерства між навчальним закладом і підприємством;
- забезпечення студентів освітнього закладу під час проходження виробничої практики робочими місцями, які відповідають вимогам кваліфікаційних характеристик;
- спільне оновлення змісту професійно-практичної підготовки студентів освітнього закладу шляхом модернізації навчальних лабораторій, наближення їх до умов виробництва;
- виконання виробничих замовлень підприємств у лабораторіях освітнього закладу;
- стажування педпрацівників освітнього закладу на підприємствах із метою підвищення їхньої професійної компетентності;
- проведення семінарів-практикумів представниками підприємств-соціальних партнерів із метою

**Актуальні проблеми в системі освіти: ЗНЗ – доуніверситетська підготовка – ЗВО**

ознайомлення педпрацівників освітнього закладу з новими технологіями і прогресивними методами праці;

- участь фахівців підприємств у роботі циклових комісій освітнього закладу;
- участь представників підприємств у оцінюванні якості професійної підготовки студентів при проведенні виробничих практик.

Щоб задовольнити потреби ринку праці регіону в кваліфікованих спеціалістах широко практикуються зустрічі з роботодавцями – круглі столи з наперед визначеної проблеми, обмін досвідом, спільні наради з участю зацікавлених партнерів (державної служби зайнятості, департаменту розвитку підприємницької діяльності та іншими роботодавцями).

Усі ці заходи, як правило, знаходять своє відображення в засобах масової інформації, що сприяє створенню позитивного іміджу освітнього закладу, дають змогу оволодіти достовірною інформацією про рівень підготовки випускника закладу і визначити перспективні вимоги до нього, розкрити виробничі проблеми і визначити спільні шляхи їх розв'язання.

За свідченням роботодавців, рівень набутої студентами в нашому навчальному закладі професійної кваліфікації дозволяє використовувати їх під час проходження ними виробничої практики на робочих місцях, де встановлене сучасне обладнання.

Педагогічний колектив освітнього закладу розуміє, що має працювати на випередження і швидко адаптацію випускників у виробничу сферу. Саме тому, впроваджує в практику своєї роботи різноманітні прогресивні прикладні програми, інноваційні, інформаційно-комунікативні та інші сучасні технології навчання.

Сучасний спеціаліст в умовах ринкової економіки повинен відповідати цілому ряду вимог:

- вміти самостійно здобувати та поповнювати знання;
- творчо мислити;
- приймати оригінальні рішення в нестандартних ситуаціях;
- бути соціально активною особистістю.

З цією метою педагогічний колектив коледжу спрямовує свою роботу на впровадження інноваційних технологій навчання.

Переорієнтація педагогічних працівників з пояснювально-ілюстративного виду навчання на розвивальне та особистісно-орієнтоване спонукає їх до застосування у навчальному процесі нетрадиційних форм та методів навчання, які збуджують творчу ініціативу студентів, розвивають критичне мислення та уміння застосовувати знання в нестандартних ситуаціях.

Викладачі коледжу використовують в своїй роботі елементи багатьох інноваційних технологій навчання, але, як показав аналіз, максимальна увага приділяється впровадженню:

- технології розвивального навчання;
- технології розвитку критичного мислення;
- технології проблемного навчання;
- проектних технологій навчання;
- технології різнорівневої диференціації;
- інтерактивних технологій навчання.

Кожна з названих технологій використовується з особистісно орієнтованим навчанням і супроводжується інформаційно-комунікаційними технологіями.

Для актуалізації знань студентів використовуються мультимедійні презентації, відеоролики, інтернет-технології.

Сучасний педагогічний працівник ЗВО першого, другого рівнів навчання повинен володіти педагогічними технологіями та вміти їх впроваджувати в навчальний процес для його подальшого вдосконалення. Це дозволить підняти мотивацію студентів до навчання і забезпечити належний рейтинг закладу та вибудувати стабільні, міцні партнерські стосунки з підприємствами.

Видами практики студентів вищих навчальних закладів першого, другого рівня акредитації залежно від напряму підготовки, конкретної спеціальності (спеціалізації) є: навчальна (практичні та лабораторні заняття, екскурсійна, ознайомлювальна тощо); виробнича (технологічна, експлуатаційна, переддипломна, науково-дослідна тощо).

Види та обсяг практик визначаються стандартами вищої освіти за напрямами (спеціальностями) певного освітньо-кваліфікаційного рівня і відображаються у навчальних планах.

Метою навчальної практики є ознайомлення студентів зі специфікою майбутнього фаху, отримання ними первинних професійних умінь і навичок, а також відповідної кваліфікаційної підготовки.

Навчальна практика може проводитися у навчальних кабінетах, лабораторіях та інших допоміжних об'єктах вищого освітнього закладу, а також в організаціях, та на підприємствах відповідного профілю на основі договорів з навчальними закладами.

#### **Матеріали IV Всеукраїнської науково-практичної конференції 18 квітня 2018 року**

Метою виробничої практики є поглиблення та закріплення теоретичних знань, отриманих студентами в процесі вивчення певного циклу теоретичних дисциплін, практичних навичок, ознайомлення безпосередньо в установі, організації, на підприємстві з виробничим процесом і технологічним циклом виробництва, відпрацювання вмінь і навичок, а також збір матеріалу для виконання курсових та дипломних проектів (робіт).

Виробнича практика проводиться на підприємствах (організаціях, установах) на основі укладених договорів. Важливою складовою підготовки молодших спеціалістів є якісна організація навчальних і виробничих практик студентів, в процесі яких формуються професійні вміння і навички майбутніх фахівців.

Під час практик майбутні фахівці виконують реальні виробничі завдання.

Виробничі практики, як заключний етап практичної підготовки спеціалістів, студенти коледжу проходять на базі діючих підприємств, компаній.

На сьогодні наші студенти мають можливість проходити практичну підготовку в компанії «Епос». Вона заснована в 1993 р. з метою ремонту та обслуговування комп'ютерної техніки в Україні. Сьогодні компанія – провідний український постачальник рішень і послуг у сфері інформаційних технологій. Має сертифіковане виробництво комп'ютерів, серверів і робочих станцій власних марок Expert і Tempest, надає широкий спектр послуг з проектування та монтажу ЛВС, модернізації та ремонту будь-яких видів ПК, периферійного обладнання, оргтехніки, відновлення інформації, сервісу та технічної підтримки.

Завдяки високому професіоналізму, багаторічному досвіду роботи, унікальному технологічному обладнанню та спеціалізованим робочим місцям, сервісні центри компанії здатні виконувати роботи найвищого рівня складності. Всі роботи в сервісних центрах з ремонту та обслуговування техніки виконуються у відповідності з вимогами до системи якості стандарту ISO-9001 (сертифікат ISO-9001).

Компанія Епос є одним з визнаних лідерів на ринку України в сфері системної інтеграції і виконує найскладніші роботи з проектування, монтажу та інсталяції локальних обчислювальних мереж (ЛОМ) та структурованих кабельних систем (СКС), створює повністю закінчені рішення по автоматизації державних установ, промислових підприємств, офісів малого та середнього бізнесу. Гарантією цього є потужна виробнича і дослідна база, а також висококваліфікований персонал компанії.

При проектуванні та модернізації ЛВС компанія застосовує сучасне активне мережеве обладнання таких відомих виробників, як Cisco, Allied Telesys, Nortel Networks, 3com.

Обслуговування ІТ-інфраструктури компанії включає в себе:

Наявність необхідного обладнання, створення власних технологій для виконання найскладніших робіт, професіоналізм і цілеспрямованість вигідно відрізняють компанію «Епос» від інших компаній.

Позитивний вплив інтеграції навчального та виробничого процесів на якість підготовки фахівців підтверджує необхідність розвитку всебічної взаємодії вищих навчальних закладів з роботодавцями. Така співпраця є взаємовигідною для всіх його учасників, і, перш за все, для майбутніх фахівців.

#### **Література**

1. Закон України «Про державно-приватне партнерство» № 2404-VI // Відомості Верховної Ради України (ВВР). – 2010. – № 40, ст. 524.
2. Діденко Н. Г. Модернізація управління системою освіти України в умовах суспільних змін / Н. Г. Діденко // Організаційно-правові аспекти публічного управління в Україні : матер. III всеукр. наук.-практ. інтернет-конф. (20 квіт. 2016 р.). - Полтава : ПолтНТУ, 2016. – С. 26–28.
3. Дубровський І. М. Система соціального партнерства як регулятор соціально-трудових відносин в умовах трансформації українського суспільства (соціологічний аналіз) : дис. ... канд. соціол. наук. : спец. 22.00.07 / І. М. Дубровський. – Харків, 2001.
4. Есинова Н. И. Экономика труда и социально-трудовые отношения : учеб. пособ. / Н. И. Есинова. – Киев : Кондор, 2003. – С. 102–133.
5. Сергеева Л. М. Сучасні підходи до партнерства ВНЗ і роботодавців / Л. М. Сергеева // Післядипломна освіта в Україні. – 2008. – Спецвип. – С. 16–19.
6. Українець С. Соціально-трудові відносини в Україні: зміст і розвиток / С. Українець // Україна: аспекти праці. –1999. – № 3. – С. 35–41.

**УДК 371.134**

**Струтинська Катерина, м. Київ  
ІНОВАЦІЙНІ ТЕХНОЛОГІЇ В НАВЧАЛЬНОМУ ПРОЦЕСІ**

*У статті дається визначення поняття «інновація», «інноваційні педагогічні технології». Розкриваються основні методологічні вимоги, яким повинна відповідати педагогічна технологія.*

### Актуальні проблеми в системі освіти: ЗНЗ – доуніверситетська підготовка – ЗВО

Аналізуються основні групи інноваційних педагогічних технологій, які підвищують якість підготовки спеціалістів. Метою статті є аналіз ключових понять означуваної проблеми, їх місце і роль в сучасному навчанні.

**Ключові слова:** інновація, інноваційні педагогічні технології, якість підготовки спеціалістів.

*The article defines the concepts of «innovation» and «innovative teaching technologies». The main methodological requirements that teaching technology should meet are analyzed. The main groups of innovative teaching technologies that improve the quality of specialist training are analyzed. The purpose of the article is to analyze the key concepts of the problem, their place and the role in modern education.*

**Keywords:** innovation, innovative teaching technologies, quality of specialist training.

У сучасному вимогливому та швидкозмінному соціально-економічному середовищі рівень освіти, її вплив на особистісний розвиток студента, значною мірою залежатиме від результативності запровадження технологій навчання, що ґрунтуються на нових методологічних засадах, сучасних дидактичних принципах та психолого-педагогічних теоріях, які розвивають діяльнісний підхід до навчання.

Слово *інновація* має латинське походження і в перекладі означає оновлення, зміну, введення нового. У педагогічній інтерпретації *інновація* означає нововведення, що поліпшує хід і результати навчально-виховного процесу.

Інформаційне суспільство XXI ст. потребує реформування освіти України, завдання якої є підготовка освіченої, творчої, конкурентноспроможної на сучасному ринку особистості.

Одним із шляхів модернізації освітньої системи України постає запровадження в навчальний процес ВНЗ інноваційних педагогічних технологій і методів. Нові форми організації діяльності і управління, нові технології, які охоплюють різні сфери життєдіяльності.

Інноваційний процес в освіті – це сукупність цілеспрямованих дій, на оновлення, модифікацію організації та виховання, адаптації навчального процесу до нових суспільних умов.

Інновації не виникають спонтанно, а постають результатом системних наукових пошуків, аналізу, педагогічного досвіду. Інноваційних процесів в освіті є запровадження досягнень психолого-педагогічної науки в практику.

Ідея втілення інноваційних технологій в навчання передбачає досягнення мети високоякісної освіти, спроможної забезпечити кожній людині умови для самостійного досягнення цілі.

Ідея втілення інноваційних технологій в навчання стала останнім часом предметом інтенсивних теоретичних та практичних досліджень.

Дослідники педагогічної інноватики намагаються співвіднести поняття нового як корисне, прогресивне, позитивне, сучасне

Інноваційна діяльність визначається критеріями до яких відносять:

- *новизна* (рівень оригінальності досвіду);
- *оптимальність* (сприяє досягненню результатів фізичних і розумових сил учасників педагогічного процесу);
- *результативність та ефективність*;
- *можливість застосування у масовому досвіді* (масове запровадження в навчальних закладах).

До *інноваційних методик* навчання відносяться:

– *Електронне навчання* – це система навчання, що пропонує використання Інтернет-технологій, електронних бібліотек, навчально-методичних мультимедіа-матеріалів, віртуальних лабораторій. Електронне навчання – це перспективна модель навчання, заснована на використанні нових мультимедійних технологій Інтернету для підвищення якості навчання шляхом полегшення доступу до ресурсів і послуг, а також обміну ними, спільною роботою на відстані.

– *Мобільне навчання* – це передавання знань на мобільні пристрої з використанням WAP I GPRS технологій. Мета мобільного навчання – зробити процес навчання гнучким, доступним в якому головний принцип навчання в будь-якому місці, в зручний час.

– *Всепроникаюче навчання* – це технології неперервного навчання з використанням інформаційно-комунікаційних засобів у всіх сферах життя суспільства.

– *«Перевернуте» навчання* – студенти поза аудиторією матеріали, що будуть розглядатися на наступному занятті, самостійно вивчають теоретичний матеріал.

– *Змішане навчання* – це навчання, в межах якого студент одержує знання.

Використання вищезазначених сервісів ув освітньому процесі ЗВО є ефективним засобом підвищення якості навчання студентів, забезпечує сучасний підхід до формування професійної компетентності майбутніх фахівців. Легкодоступність і збереження завдань, значно спрощує витрати часу на їх створення, редагування, відстеження, сприяє творчому підходу до їх виконання, а також формуванню навичок самостійного навчання впродовж усього життя.

#### Матеріали IV Всеукраїнської науково-практичної конференції 18 квітня 2018 року

Інноваційна діяльність є специфічною і досить складною, потребує особливих знань, навичок, здібностей. Впровадження інновацій неможливе без педагога-дослідника

Педагогічну інновацію розглядають як особливу форму педагогічної діяльності і мислення, які спрямовані на організацію нововведень.

Нові інноваційні напикінці ХХ ст. стали не тільки головною рушійною силою прогресу, засобом спілкування між державами, університетами, але й потужним засобом навчання.

Рушійною силою інноваційної діяльності є педагог як творча особистість. Викладач має широкі можливості для інноваційної діяльності, оскільки може експериментувати в ефективності методик навчання. Інноваційний потенціал педагога – сукупність творчих характеристик особистості педагога, який вдосконалювати педагогічну діяльність.

Наявність інноваційного потенціалу педагога визначають наступні чинники:

- творча здатність для нових ідей;
- різнобічність інтересів;
- відкритість педагога новому;
- гнучкість та широке мислення.

Можна виокремити наступні критерії готовності викладача до інноваційної педагогічної діяльності:

- усвідомлення необхідності інноваційної діяльності;
- готовність до творчої діяльності у ЗВО;
- упевненість, що на нововведення, принесуть позитивний результат;
- узгодженість цілей з інноваційною діяльністю;
- готовність до подолання творчих невдач;
- психолого-педагогічної готовності до інноваційної діяльності.

Під інноваціями розуміється використання нововведень у вигляді нових технологій послуг.

Навчальному закладу сьогодні необхідні не просто хороші викладачі, а викладачі новатори.

Викладачів-новаторів такого типу називають викладачами інноваційного спрямування

Завдяки старанням викладачів-новаторів їм належать різноманітні відкриття. Перед кожним із нас два шляхи: жити минулими заслугами або пробувати щось змінити у ставленні до новітніх освітніх технологій.

Одним з найважливіших стратегічних завдань на сьогоднішньому етапі модернізації вищої освіти України є забезпечення якості підготовки спеціалістів на рівні міжнародних стандартів. Розв'язання цього завдання можливе за умови зміни педагогічних методик та впровадження інноваційних технологій навчання.

Викладачі впроваджуючи в навчання інноваційні технології, сприяє урізноманітненню форм навчання у якому головна роль буде відведена студентам. При цьому робота викладача не знецінюється, а тільки полегшується. Під час використання на парах інноваційних технологій викладач одержує задоволення від такого виду навчальної діяльності.

Інноваційні технології швидко увійшли в усі галузі нашого життя. У зв'язку з цим виникає нагальна потреба використання комп'ютерної техніки під час вивчення багатьох дисциплін навчального процесу.

Завдяки використанню інноваційних технологій на парах можна значно розширити коло навчальних задач, включаючи в навчальний процес задачі нового типу.

Методика застосування інноваційних технологій на парах з різних предметів не може бути однаковою. Вона залежить від змісту навчального предмета, різних можливостей педагогічних програмних засобів, різного фахового рівня підготовки викладачів у галузі комп'ютерних технологій

У процесі вивчення різних предметів з застосуванням інноваційних технологій послідовно і систематично формується культура розумової праці на якісно новому рівні. Студенти вчаться планувати свою роботу, раціонально її виконувати, критично співвідносити початковий план роботи з реальним процесом її виконання, що потім допомагає їм на парах.

Використання інноваційних технологій дає можливість:

- самостійно розібрати матеріал, використовуючи підказки і текстові довідники;
- проводити контроль студентів;
- скласти індивідуальну програму навчання для кожного студента;
- навчити володіти ефективними готовими програмами, що дозволяють вирішувати різні задачі.

Інноваційні технології дають студентам унікальну можливість самим у процесі навчання, незалежно від викладача, довідатися про нове поняття, помітити закономірність, висунути власну гіпотезу.

#### **Література**

1. Бажал Ю. М. Економічна теорія технологічних змін / Ю. М. Бажал. – К., 1996.
2. Глушман О. В. Системний аналіз поняття «технологія навчання у вузі» : матер. міжнар. наук.-практ. конф. Педагогічна технологія у сучасному вузі. – Луцьк, 1995.

3. Фурман А. В. Методологічний аналіз систем розливального навчання // Педагогіка і психологія. – 1995. – № 1.
4. Высоцкий С. И. Дидактическое основания конструирования процесса обучения / С. И. Высоцкий, В. В. Краевский // Новые исследования в педагогических науках. – М., 1986. – Вып. 1(47).
5. Дубровский В. Я. Проблемы системного инженерного психологического проектирования / В. Я. Дубровский, Л. П. Щедровицкий. – М., 1995.
6. Зинченко В. П. Аффект и интеллект в образовании / В. П. Зинченко. – М., 1995.
7. Кларин М. В. Педагогическая технология в учебном процессе / М. В. Кларин. – М., 1989.
8. Селевко Г. Взгляд на проблему // Нар. Образование. – 1997. – № 9.
9. Юсуфбекова Н. Р. Тенденции и законы инновационных процессов в образовании // Новые исследования в педагогических науках. – 1991. – Вып. 2 (58).
10. Освітні технології : навч.-метод. посіб. / О. М. Пехота, А. З. Кіктенко, О. М. Любарська та ін. ; за заг. ред. О. М. Пехова. – К. : А.С.К., 2001. – 256 с.
11. Пінчук В. М. Інноваційні процеси – підґрунтя проектування нових освітніх технологій // Освіта і управління. – Т. 2. – 1998. – С. 88–97.

УДК 159.922

Струтинська Катерина, м. Київ

### ФОРМУВАННЯ СТИЛЮ ЖИТТЯ ОСОБИСТОСТІ В ЮНАЦЬКОМУ ВІЦІ

*У статті розглянуто загальні положення психолого-педагогічного супроводу процесу становлення стилю життя особистості в юнацькому віці. Запропоновано систему форм і заходів практичної реалізації, корекційно-розвивального та консультативних напрямків роботи із розвитку стилю життя особистості в юнацькому віці.*

*У статті розкрито питання цілісного розвитку особистості студента, що включає розвиток пізнавальної сфери, формування нового рівня потреб, стаття спрямована на подальше дослідження концепції цілісного розвитку і виховання особистості в сучасних умовах.*

**Ключові слова:** *стиль життя особистості, психолого-педагогічний супровід, становлення стилю життя особистості, юнацький вік, типи стилю життя, активність особистості, спрямованість особистості, цілісний розвиток, педагогічний процес виховання.*

*The article deals with common features of the psychological and pedagogical support of the process of an adolescent's lifestyle formation. A system of forms and ways of practical realization, correctional developmental and advisory directions of work on the development of an individual's lifestyle in adolescence is suggested.*

*The article deals with the issue of the holistic development of a student's personality, which includes the development of the cognitive sphere and the formation of a new level of needs. The paper is aimed at further study of the concept of holistic development and bringing up of personality in modern conditions.*

**Keywords:** *individual's lifestyle, psychological and pedagogical support, individual's lifestyle formation, youthful age, lifestyle types, activism of a person, personal orientation, holistic development, pedagogical process of education.*

У наш час все більш зростає об'єктивний інтерес до формування людської індивідуальності, розвиток особистості можна визначити як інтегрований результат дії внутрішніх і зовнішніх умов її розвитку. Існують окремі історичні концепції цілісного розвитку особистості студента, які базуються на теоретичних засадах й положеннях розвитку особистості. Розвиток студента як особистості суб'єкту діяльності є проблема «розвитку» як завдання ефективності організації навчально-виховного процесу взагалі не ставиться, а замінюється питанням про передачу знання студентам, розвиток людини як особистості і суб'єкту діяльності обов'язково включає розвиток: інтелекту; емоційної сфери; стійкості до стресових ситуацій; впевненості в собі; позитивного відношення до світу і сприйняття інших; самостійності; самоудосконалення; мотивації навчання як одного з найважливіших елементів мотивації саморозвитку.

Стиль життя характеризує міру свободи у виборі та форм поведінки,

Метою статті є визначення основних положень психолого-педагогічного супроводу процесу становлення стилю життя особистості у студентів. Були поставлені такі завдання:

1. Визначити основні завдання та форми психолого-педагогічного супроводу особистості.
2. Надати характеристику змісту основних напрямків роботи викладача.
3. Розробити корекційний заходи розвитку стилю життя.

Перед сучасною психологією зі всією очевидністю постали завдання оптимізації процесу розвитку гармонійної, психологічно здорової особистості здатної до ефективного, творчого життя в досить

жорстких умовах існування. Одним із ключових понять, що дає можливість успішної практичної реалізації завдання є стиль життя особистості.

Останніми десятиріччями в освітньо-виховній системі складається особлива культура підтримки, а також допомоги студенту та її батькам шляхом психолого-педагогічного супроводу, що розглядається як особливий вид допомоги підліткам та забезпечує особистісний розвиток і виховання в умовах освітнього процесу.

Проблема розвитку особистості – одна з найактуальніших у сучасній освіті й вимагає нових стратегічних ліній для її вирішення.

Розв'язання завдань формування особистості студентів є можливим за умов забезпечення психолого-педагогічного супроводу, використання цілеспрямованого педагогічно виваженого впливу на особистість студента.

Ефективними психолого-педагогічними умовами розвитку особистості студента є: підвищення психолого-педагогічної компетентності педагогів, оволодіння ними методами вивчення індивідуально-вікових особливостей, розробка індивідуалізованих освітніх програм.

Провідним психолого-педагогічним засобом, що безпосередньо впливає на формування особистості, є насиченість життєдіяльності студентів виховними ситуаціями, які позитивно впливають на їхній розвиток.

Розвиток особистості – процес формування як соціальної якості індивіда в результаті її соціалізації і виховання. Передумовою й результатом здійснення розвитку особистості є потреби. Рушійною силою – суперечність між буттям наявним і бажаним. Процес розвитку особистості передбачає зміни впродовж життя, цілісність розвитку – нерозривна єдність процесу виховання і навчання. Сутність поняття розвитку і формування особистості включає:

- розвиток пізнавальної сфери;
- формування нового рівня потреб студента, що дозволяло б діяти, керуючись усвідомлено поставленою метою, моральними нормами і почуттями;
- виникнення відносно стійких форм поведінки і діяльності, які сприяють становленню образу себе і формуванню характеру;
- розвиток суспільної спрямованості.

Особливістю психолого-педагогічного супроводу є необхідність вирішення завдань особистісного розвитку і виховання студента в складних умовах модернізації системи освіти, змін в її структурі та змісті. Неабияку роль відіграють у цьому процесі складні, специфічні умови, в яких опинилась сучасна родина.

Відповідно, сфера відповідальності психолого-педагогічного супроводу включає в себе завдання створення в освітньо-виховному закладі успішного процесу виховання, соціалізації студента, її самореалізацію, оскільки повноцінний розвиток особистості є гарантом суспільного благополуччя.

Об'єктом психолого-педагогічного супроводу виступає освітньо-виховний процес, а предметом – ситуація особистісного розвитку і виховання студента як система взаємин зі світом, з оточенням, дорослими, однолітками, з самим собою.

Психолого-педагогічний супровід особистісного розвитку і виховання студента має розглядатись як супровід міжособистісних взаємин (їх розвиток, корекція, взаємовплив).

Завдання психолого-педагогічного супроводу:

- попередження виникнення проблем особистісного розвитку
- проблеми, пов'язані з вибором освітнього і професійного маршруту;
- налагодженням взаємин з однолітками, вчителями, батьками;
- розвиток психолого-педагогічної компетентності (культури) педагогів, батьків.

Психолого-педагогічний супровід є не простим поєднанням різноманітних методів діагностики роботи з студентами.

Психолого-педагогічний супровід різних груп студентів здійснюється по-різному. Особлива увага має приділятися перехідному етапу розвитку студента.

Стратегічна лінія психолого-педагогічного супроводу студентів пов'язана із психолого-фізіологічними особливостями і моральним завданням даного віку.

Психолого-педагогічний супровід досі не має завершеного цілісного наукового опису, в ньому спостерігаються ознаки, які відносяться до різних галузей наукового знання: педагогіки, соціальної педагогіки, психології, соціології.

Педагогічний зміст супроводу більш адекватно відображається в двох підходах до його. Визначення як психолого-педагогічної технології, спрямованої на вирішення проблем студента, пов'язаних із засвоєнням соціальних норм, розвитком соціально-психологічної компетентності; виробленням життєвої стратегії й вибором професії.

Широка інтерпретація педагогічного змісту супроводу пов'язується зі створенням сприятливих умов, безпечного середовища, необхідних для розвитку і саморозвитку студентів, розкриттям, реалізацією внутрішнього потенціалу, формуванням здатності до самостійних дій та вільного вибору.

Зміст психолого-педагогічного супроводу асоціюється з виховною діяльністю педагога, сприянням адаптації студента та встановлення добрих взаємовідносин у сім'ї, пов'язаних із навчанням, спілкуванням, самовизначенням.

Рівень освітньо-виховного закладу робота здійснюється викладачами, класними керівниками, психологом, які виявляють прогалини в особистісному розвитку студента і надають первинну допомогу для подолання труднощів під час навчання і виховання, взаємодії з педагогами, батьками, однолітками. На даному рівні також реалізуються профілактичні програми, що охоплюють значні групи студентів, здійснюється консультативна, просвітницька робота за участю адміністрації та викладачів освітнього закладу.

Педагогічний ресурс супроводу-співробітництва певним чином унікальний: викладач допомагає студенту усвідомити сутність проблеми, виявити власні реальні та потенційні можливості, подумки приміняти варіанти рішень і обрати найбільш оптимальний із них.

Психолого-педагогічний супровід становлення стилю життя особистості в студентському віці може бути конкретизовано через вирішення таких завдань:

- проведення разом із педагогами аналізу освітнього середовища, які воно надає для розвитку життя особистості на етапі формування і розвитку;
- визначення психологічних критеріїв ефективного розвитку та гармонійного закономірного становлення стилю;
- організацію і проведення певних для успішного розвитку стилів життя.

Корекційний напрямок являє собою найбільш складний і тривалий блок роботи психолого-педагогічного супроводу становлення стилю життя в межах навчання і охоплює період підліткового і юнацького віку. Безперечно, корекція певних елементів стилю життя можлива та необхідна, але найбільш продуктивна і перспективна в процесі цілеспрямованого виховного процесу.

Корекційно-розвивальна робота передбачає активний вплив на особистість з метою формування індивідуально-психологічних особливостей, для розвитку стилю життя. Основною стратегією корекційного напрямку психолого-педагогічного супроводу розвитку стилю життя особистості є надання допомоги, в індивідуальній особливості людини, в цілому на унікальність її психічного й особистісного розвитку.

Слід підкреслити, що на кожному віковому етапі становлення стилю життя (підлітків, студентів) корекційно-розвивальних впливів потребують, відповідні новоутворенням завданням розвитку.

Формами корекційної роботи організація психологічного середовища (тренінгові, розвиваючі зустрічі, використання психологічних розвиваючих технологій на навчальних заняттях), реалізація корекційних програм, завданнями розвитку кожного типу стилю життя, які здійснюються у формі групової і індивідуальної діяльності.

Формування психологічно – здорової особистості, можливе при створення умов для ефективного життя в межах психолого-педагогічного супроводу розвитку особистості. Оптимізація процесу розвитку в студентському віці відбувається в корекційно-розвивальному та консультативному напрямках роботи, що мають складати послідовну систему психологічної підтримки під час виховного процесу.

#### **Література**

1. Большой психологический словарь / Ребер Артур. – Т. 2 (П-Я) ; пер. с англ. – М. : Вече, АСТ, 2000. – 560 с.
2. Виготский Л. С. Собрание починений / Л. С. Виготский. – М. : Вбх, 1982.
3. Енциклопедія освіти // Академія педагогічних наук України ; [гол. ред. В. Г. Кремень]. – К. : Юрінком Інтер, 2008 –1040 с.
4. Енциклопедичний словник. Освіта дорослих / за ред. В. Г. Кременя, Ю. В. Ковбасюка. – К. : Основа, 2014. – С. 372.
5. Касярум Н. В. Освітній простір як характеристика сучасної системи освіти. – Режим доступу : <http://intellectinvest.org.ua>
6. Лазурский А. Ф. Общая и экспериментальная психология / А. Ф. Лазурский. – СПб., 1912.
7. Мясичев В. Н. Психология отношений. Избранные психологические труды / под ред. А. А. Бодалева. – Москва-Воронеж, 1995. – 356 с.
8. Педагогическая энциклопедия / за ред.: И. А. Каиров, Ф. Н. Петров и др. – в 3-х т. – М. : Советская энциклопедия, 1996. – Т. 3. – С. 622–623.
9. Реан А. А. Социальная педагогическая психология / А. А. Реан, Я. Л. Коломинский. – СПб : ЗАО «Издательство «Питер»», 1999. – 416 с.



10. Роменець В. А. Історія психології / В. А. Роменець. – К. : Вища шк., 1978.

11. Цимбалару А. Д. Моделювання інноваційного освітнього простору загальноосвітнього навчального закладу. – Режим доступу : <http://www.ime.edu-ua.net>

УДК 37.091.33

Ткачова Наталія, Казанська Олена, м. Київ

## ДИСТАНЦІЙНА ФОРМА ЯК ІННОВАЦІЙНА МЕТОДИКА ПІДГОТОВКИ ФАХІВЦІВ З ЛОГІСТИКИ

У статті розглядаються сутність, види та особливості впровадження інноваційних методик навчання при підготовці фахівців з логістики у вищих закладах освіти України. Доведено, що дистанційна форма навчання є ефективною методикою підготовки майбутнього висококваліфікованого фахівця з логістики.

**Ключові слова:** дистанційна форма навчання, вища школа, інновація, логістика, інформаційні технології

*The article deals with the meaning, types and features of introduction of innovative teaching methods in the training of logistics specialists in higher education institutions of Ukraine. It is proved that e-learning is an effective method of training a highly skilled logistics specialist.*

**Keywords:** e-learning, high school, innovation, logistics, information technology

На даний час перед вищими навчальними закладами України постало дуже важливе завдання – підготовка висококваліфікованих фахівців, які зможуть адаптуватися на будь-якому ринку праці і скласти конкуренцію не тільки вітчизняним фахівцям, а й закордонним. Безумовно, що для підготовки таких фахівців, необхідно використовувати новітні інноваційні методики і передові технології навчання.

Цікавим є той факт, що відома фраза «Кадри вирішують все ...» належить будівельнику залізничної ділянки Київ – Ковель, видатному випускникові інституту шляхів сполучення, міністру Клавдію Семеновичу Немішаєву. Вже в ті далекі часи стало зрозумілим, що для будівництва залізниць, організації та своєчасної доставки всього необхідного потрібні передові технології і фахівці, які зможуть приймати ефективні рішення, швидко адаптуватися в постійно мінливих умовах зовнішнього середовища.

Саме такими фахівцями, є в сучасному світі фахівці з логістики - найбільш затребувана професія на сучасному ринці праці.

Так, на думку генерального директора логістичної компанії ZAMMLER Віктора Шевченка, логістика є однією з найбільш перспективних професій нашого часу. В результаті опитування, проведеного Міжнародним кадровим порталом «HeadHunter Україна» та дослідницьким центром ZAMMLER були отримані наступні дані [11]:

– на запитання «Чи вважаєте Ви роботу в логістиці перспективною, такою, що буде затребуваною через 10 – 15 р.?» 89 % респондентів, що мають досвід у логістиці, ш 81 % респондентів, що не мають досвід у логістиці, вважають професію логіста перспективною ще на 10 – 15 р. (рис. 1);

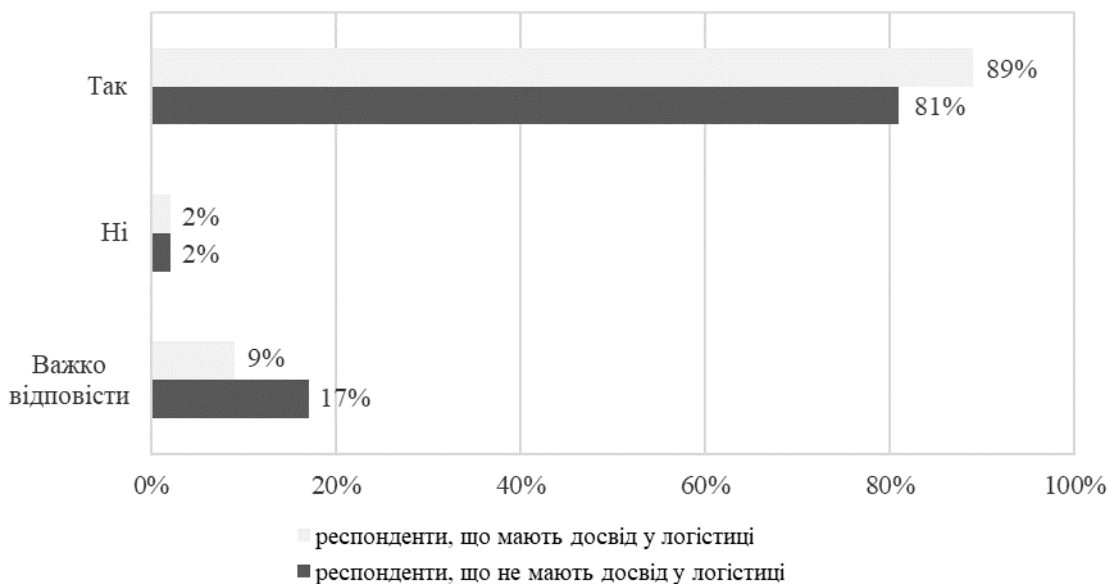

***Актуальні проблеми в системі освіти: ЗНЗ – доуніверситетська підготовка – ЗВО***

Рис. 1. За результатами опитування Міжнародного кадрового порталу «HeadHunter Україна» та дослідницького центру ZAMMLER [13]

– на запитання «Чи вважаєте Ви професію логіста престижною?» 54 % респондентів, які не працювали в логістиці, і 62 % з тих, кому ця сфера знайома, означили професію логіста престижною (рис. 2).



Рис. 2. За результатами опитування Міжнародного кадрового порталу «HeadHunter Україна» та дослідницького центру ZAMMLER [13]

Найбільш популярною є думка про те, що престиж професії зможе значно підвищити активна професійна робота спеціалістів і їх постійний саморозвиток та самовдосконалення. Цікавим в цьому дослідженні є те, що 22 % респондентів вважають, що для того щоб професія стала більш престижною необхідна високоякісна підготовка кадрів (Рис. 3).

Таким чином, актуальність і престижність цієї професії не викликає сумнівів. Однак, для підготовки висококласних логістів необхідним є модернізація освітньої системи та впровадження в навчальний процес ЗВО інноваційних педагогічних технологій і методів. Саме це і стало метою даної статті.

Існує багато наукових праць з питань впровадження інноваційних технологій в навчальний процес ВНЗ. Багато науковців розкрили загальні питання розвитку і впровадження інноваційних технологій, такі як: І. Доброскок [3], В. Докучаєва [4], В. Коцур [9], В. Кремень [15], М. Лисенко [6], Д. Мазоха [10], Н. Опанасенко [10], П. Саух [5], Т. Туркот [14] та ін.

Також багато науковців запропонували впровадження інноваційних технологій в навчання студентів різних галузей освіти і спеціалізацій: юридичні, економічні, технічні та ін.



Рис. 3. За результатами опитування Міжнародного кадрового порталу «HeadHunter Україна» та дослідницького центру ZAMMLER [13]

У свою чергу, існують наукові праці присвячені питанням підготовки кадрів з логістики. Так в своїх працях завідувач кафедри логістики НАУ (м. Київ) М. Григорак стверджує, що «...підготовка висококваліфікованих фахівців з логістики, які здатні впроваджувати та розвивати інноваційні технології і провідні логістичні системи, на сьогодні є стратегічно важливим завданням для України...» [12].

Науковці розглядають педагогічну інновацію як особливу форму педагогічної діяльності і мислення, яка спрямована на організацію нововведень в освітньому просторі, або як процес створення, впровадження і поширення нового (а саме, інноваційного) в освіті.

Можна погодитися із визначенням, що інноваційний процес в освіті – це сукупність послідовних, цілеспрямованих дій, спрямованих на її оновлення, модифікацію мети, змісту, організації, форм і методів навчання та виховання, адаптації навчального процесу до нових суспільно-історичних умов [9].

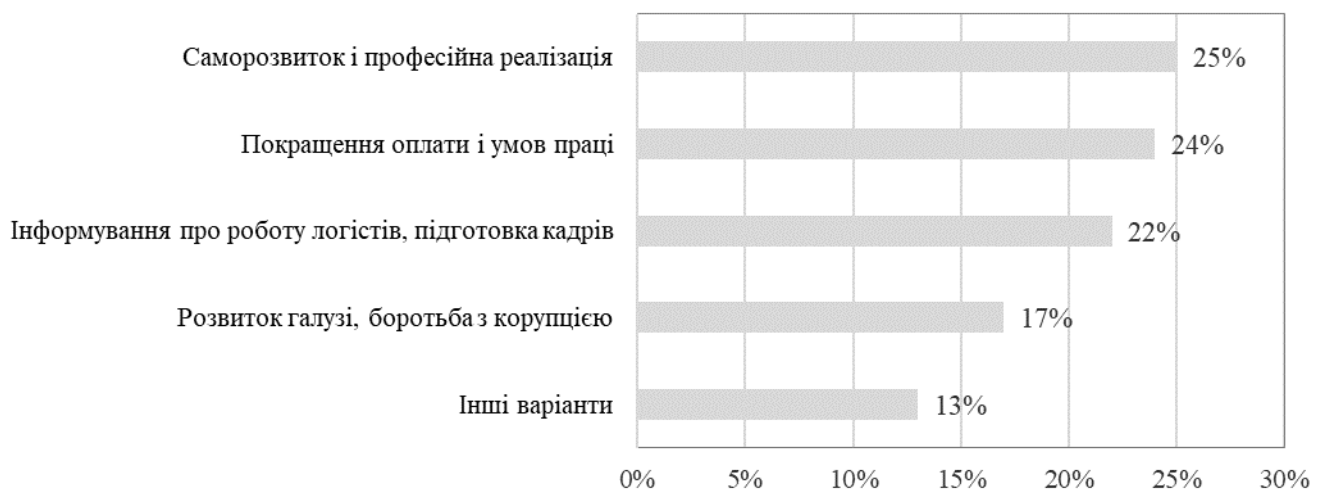

Рис. 4. Види інноваційних методів навчання

На сьогодні визначають наступні види інновацій в галузі освіти, що наведені на рис. 4.

Із вищенаведеного особливим, з нашої точки зору, є такий інноваційний метод активізації навчального процесу як дистанційна форма навчання. Дистанційна освіта як форма навчання вже широко використовується в багатьох українських ЗВО. Це пов'язано з бурхливим розвитком інформаційних технологій і процесів глобалізації, які надали можливість впровадити інтерактивні технології в освітній процес.

Аналіз загальних тенденцій розвитку університетської освіти у країнах світу, впровадження дистанційних технологій та педагогічного експерименту щодо трансформації традиційного заочного навчання у дистанційну форму довів, що в навчальних закладах України також відбувається бурхливий розвиток такої форми навчання. Цей процес базується на досягненнях у галузі комп'ютеризації та інформатизації освітньої, насамперед, навчальної діяльності, знаннях і досвіді науково-педагогічних працівників і фахівців у галузі комп'ютерно-мережових технологій, які здатні і бажають його реалізувати.

Перший заклад дистанційного навчання – Берлінський інститут вивчення іноземних мов, було створено у 1856 р. Навчання в ньому відбувалося за перепискою, яке отримало назву «Corresponding learning». В цей же період (1892 р.) у каталозі заочних кореспондентських курсів Університету штату Вісконсін (США) вперше вживається термін distant education (дистанційне навчання). Цю дату деякі дослідники вважають роком народження дистанційного навчання.

Поряд із традиційним навчанням в університетах створюються структури дистанційного (заочного) навчання, розробляється педагогічна логістика його навчального процесу. Відбувається юридичне визнання цієї форми навчання шляхом підтвердження студентами набутої кваліфікації і отримання офіційних документів про освіту.

На початку XXI ст. чисельність закладів дистанційного навчання різних типів у світі перевищила 1100. В окремих країнах (Китай, Латвія, Нідерланди, Алжир, Великобританія, Туреччина та ін.) від 10 до 25 % студентів отримують освіту у закладах дистанційної освіти [3].

В Україні першими стали на шлях впровадження дистанційної форми навчання Національний технічний університет України (КПІ), Київський національний університет імені Тараса Шевченка,

### Актуальні проблеми в системі освіти: ЗНЗ – доуніверситетська підготовка – ЗВО

Національний технічний університет «Харківський політехнічний інститут», Сумський державний університет, Харківський національний університет радіоелектроніки, Хмельницький національний університет, Херсонський державний університет [2].

За концепцією розвитку дистанційної освіти в Україні дистанційна освіта – це форма навчання, рівноцінна з очною, вечірнього, заочною та екстернатом, що реалізується, в основному, за технологіями дистанційного навчання.

Дистанційне навчання представляє собою нову організацію освіти, що ґрунтується на використанні як кращих традиційних методів отримання знань, так і нових інформаційних та телекомунікаційних технологій, а також на принципах самоосвіти. Воно призначене для широких верств населення незалежно від матеріального забезпечення, місця проживання та стану здоров'я. Дистанційне навчання дає змогу впроваджувати інтерактивні технології викладання матеріалу, здобувати повноцінну вищу освіту або підвищувати кваліфікацію і має такі переваги, як гнучкість, актуальність, зручність, модульність, економічна ефективність, інтерактивність, відсутність географічних кордонів для здобуття освіти.

Для того, щоб дистанційне навчання було максимально ефективним, його потрібно правильно організувати за допомогою системи організаційних, технічних, програмних та методичних заходів [8].

Однак, підготовка фахівців з логістики з використанням дистанційної форми має низку особливостей.

1. Індивідуальний підхід до кожного студента, що пов'язано із необхідністю логісту приймати самостійні рішення в процесі трудової діяльності. Не дивлячись на те, що індивідуальний підхід самій дієвій засіб навчання, він є самим коштовним. Дистанційна форма навчання надає можливість вирішити цю проблему за допомогою більш гнучкого підходу до подачі матеріалу і швидкої реакції на задоволення потреб і інтересів студентів.

Так, дослідження в цій області довели:

- в середньому, на годину на студента групи припадає приблизно 0,1 питання;
- при індивідуальному навчанні студент може запитати або відповісти на 120 питань на годину;
- для 98 % студентів ефективність індивідуальної роботи вище на 50 % ніж в групі [1].

2. Неперервність навчання. Навчання можна здійснювати одночасно з професійною діяльністю (або з навчанням за іншим напрямком), тобто без відриву від виробництва або іншого виду діяльності. Професія логіст - це постійне рішення практичних питань. Надання можливості розв'язувати практичні питання в ході навчання, це додаткова можливість дистанційної форми навчання.

3. Можливість постійного удосконалення вмінь та навичок володіння комп'ютерними технологіями. Неможливо уявити фахівця з логістики без комп'ютерних технологій. Розв'язання практичних завдань з логістики здійснюється практично завжди за допомогою комп'ютерних технологій.

4. Можливість залучати до процесу навчання безпосередньо логістичні компанії, які зацікавлені в якісних фахівцях. Цікавим є досвід ЗВО [7], коли відомі логістичні підприємства надають практичні задачі, в яких розглядаються реальні проблемні ситуації, з якими щодня стикаються підприємства в своїй діяльності. Саме представники бізнесу можуть провести оцінку знань та професійних навичок студентів. В результаті такої співпраці студенти отримують найцінніший практичний досвід, а роботодавці оцінюють майбутніх своїх працівників і мають можливість запросити їх після навчання на роботу. Таким чином, в процесі дистанційного навчання приймає участь не тільки викладач і студент, а ще й роботодавець.

У цілому дистанційне навчання надає майбутнім фахівцям з логістики широкий доступ до різноманітних джерел інформації, підвищує ефективність самостійної роботи, дає можливість розробки і прийняття ефективних управлінських рішень, знаходження та закріплення різних професійних навичок, а викладачам, в свою чергу, дозволяє реалізовувати абсолютно нові форми і методи навчання із застосування концептуального і математичного моделювання явищ і процесів.

Роблячи висновок, можна визначити дистанційну форму навчання ефективною з точки зору підготовки майбутнього висококваліфікованого фахівця з логістики, який здатний одразу після навчання конкурувати з вже існуючими працівниками на логістичному ринку.

#### **Література**

1. Богомолів В. А. Обзор бесплатных систем управления обучением [Електронний ресурс] / В. А. Богомолів. – Режим доступу : [http://downloads/obzor-besplatnyh-sistem-upravleniya-obucheniem%20\(2\).pdf](http://downloads/obzor-besplatnyh-sistem-upravleniya-obucheniem%20(2).pdf)
2. Вишнівський В. В. Організація дистанційного навчання. Створення електронних навчальних курсів та електронних тестів : навч. посіб. / В. Вишнівський, М. Гніденко, Г. Гайдур, О. Ільїн. – К. : ДУТ, 2014. – 140 с.
3. Дистанційне навчання (досвід проведення педагогічного експерименту у Полтавському університеті економіки і торгівлі) [Електронний ресурс]. – Режим доступу : [http://el.puet.edu.ua/sites/default/files/book\\_el.pdf](http://el.puet.edu.ua/sites/default/files/book_el.pdf)

4. Докучаєва В. В. Теоретико-методологічні засади проектування інноваційних педагогічних систем : автореф. дис. ... д-ра пед. наук : 13.00.01 / Докучаєва Вікторія Вікторівна ; Луган. нац. пед. ун-т ім. Тараса Шевченка. – Луганськ, 2007. – 44 с.
5. Інновації у вищій освіті: проблеми, досвід, перспективи : [монографія] / П. Ю. Саух [та ін.] ; ред. П. Ю. Саух. – Житомир : Вид-во ЖДУ ім. І. Франка, 2011. – 443 с.
6. Інноваційні педагогічні технології: теорія та практика використання у вищій школі : [монографія] / І. І. Доброскок, В. П. Коцур, С. О. Нікітчина [та ін.] ; Переяслав-Хмельницьк. держ. пед. ун-т ім. Г. Сковороди, Ін-т пед. освіти і освіти дорослих АПН України. – Переяслав-Хмельницьк. : Вид-во С. В. Карпук, 2008. – 284 с.
7. Казанська О. О. Проведення студентської олімпіади як засіб підвищення якості підготовки фахівця з логістики / О. О. Казанська, Н. М. Ткачова // Проблеми підготовки професійних кадрів з логістики в умовах глобального конкурентного середовища : матер XII Міжнар. наук.-практ. конф., 23–24 жовтня. – К. : Національний авіаційний університет, 2014. – С. 76–79.
8. Концепція розвитку дистанційної освіти в Україні (затв. Пост. МОН України В. Г. Кременем 20 грудня 2000 р.) 466 [Електронний ресурс]. – Режим доступу : <http://www.osvita.org.ua/distance/pravo/00.html>. – Назва з екрану.
9. Лисенко М. В. Інноваційна парадигма вищої освіти України за умов переходу до інформаційного суспільства : автореф. дис. ... канд. філос. наук : 09.00.10 / Лисенко Микола Владиславович ; М-во освіти і науки, молоді та спорту України, Нац. техн. ун-т України «Київ. політехн. ін-т». – К., 2013. – 16 с.
10. Мазоха Д. С. Педагогіка : навч. посіб. для студ. ВНЗ / Д. С. Мазоха, Н. І. – К. : Центр навчальної літератури, 2005. – 231 с.
11. Престиж професії логіста [Електронний ресурс] // Економіка. – Режим доступу : [http:// zamkova.info /ekonomika / 20769-prestyzh-profesii-logista.html](http://zamkova.info/ekonomika/20769-prestyzh-profesii-logista.html)
12. Проблеми підготовки професійних кадрів з логістики в умовах глобального конкурентного середовища : матер. XV Міжнар. наук.-практ конф., 27–28 жовтня 2017 р. : зб. доп. / відп. ред. М. Ю. Григорак, Л. В. Савченко. – К. : НАУ, 2017. – 260 с.
13. Вітюк Н. Професія логіст [Електронний ресурс] / Н. Вітюк. – Режим доступу : [https://trademaster.ua/im/Natalia\\_Vitiuk.pdf](https://trademaster.ua/im/Natalia_Vitiuk.pdf)
14. Туркот Т. І. Педагогіка вищої школи : навч. посібн. / Т. І. Туркот. – К. : Кондор, 2011. – 628 с.
15. Феномен інновації: освіта, суспільство, культура : [монографія] / В. Г. Кремень, В. В. Ільїн, С. В. Пролеєв [та ін.] ; Ін-т обдар. дитини АПН України. – К. : Пед. думка, 2008. – 471 с.

УДК 739.2, 745.55

Триколенко Софія, м. Київ

## ВИКОРИСТАННЯ НОВІТНІХ ІНФОРМАЦІЙНИХ ТЕХНОЛОГІЙ ДЛЯ САМООСВІТИ І САМОВДОСКОНАЛЕННЯ МАЙСТРІВ-ЮВЕЛІРІВ

*Стаття пропонує ознайомитися з принципами використання сучасних електронних ресурсів для самоосвіти та самовдосконалення майстрів-ювелірів. На сучасному етапі розвитку вітчизняного мистецтвознавства необхідно звернути увагу на нові засоби самоосвіти, які дають можливість самостійного й дистанційного навчання для представників творчих професій. Також інтернет відкриває величезний ринок матеріалів для творчості, які раніше були малодоступними. Для нових ювелірних технік, що не потребують складних технічних умов, а отже, довгого навчання, цілком можлива повна самоосвіта майстрів, що згодом набудуть високого художнього рівня.*

**Ключові слова:** інтернет, уроки, майстер-класи, ювелірне мистецтво, декоративне мистецтво.

*This article presents the principles of using modern electronic resources for self-education and self-improvement of jewelry masters. At the present stage of development of national art criticism it is necessary to pay attention to new means of self-education, which provide opportunities for independent and distance learning for the representatives of creative professions. The Internet is also opening up a huge market for creatives that were previously inaccessible. For new jewelry technicians, which do not require complex technical conditions, and therefore, long training, it is quite possible complete self-education of masters, who will later acquire a high artistic level.*

**Keywords:** internet, lessons, workshops, jewelry, decorative art.

Безмежність сучасного світу, втіленням якої по праву вважається інтернет, створила надзвичайно сприятливі умови для самоосвіти та самовдосконалення творчих особистостей. Завдяки численним описам, ілюстрованим майстер-класам та відео урокам можна самостійно освоїти базові принципи роботи з матеріалами, вивчити послідовність виготовлення певних виробів. Знято територіальні обмеження: бажаючі митці можуть вивчати техніки та прийоми, освоєні закордонними колегами. Також

електронна мережа надає чимало ресурсів для натхнення й придбання необхідних матеріалів для майбутньої роботи.

Дослідженням сучасних тенденцій в українському ювелірному мистецтві, використання новітніх матеріалів та художніх мов знаходять виявлення в поодиноких працях українських дослідників, критичних відгуках й оглядових статтях. Зокрема становлення вітчизняних ювелірних шкіл на базі державних учбових закладів та авторських майстерень протягом другої половини ХХ ст. розглядають Л. Пасічник, З. Чегусова та О. Роготченко. Безпосередньо сучасним митцям присвячені статті О. Росинської, О. Триколенко, С. Триколенко, І. Поп'юка.

Із розповсюдженням інтернету та можливістю придбання товарів з інших міст та з-за кордону зникла одна з серйозних проблем майстрів, пов'язана з відсутністю потрібних складових майбутнього твору. А завдяки можливості віддаленого спілкування митці можуть обмінюватися досвідом і проводити онлайн конференції, семінари, тощо. Надзвичайно важливим і корисним для розвитку творчої особистості є можливість знайти форуми і групи у соціальних мережах, які спеціалізуються на певних видах мистецтва. Згуртованість митців на подібних ресурсах уможлиблює широке коло спілкування на різні дотичні до певного виду й жанру теми. У даній статті я пропоную ознайомитися із принципами дистанційного навчання й самоосвіти представників ювелірної справи.

Чимало нових технік виготовлення прикрас з'явилося протягом останніх десятиліть. Зокрема варто назвати гальванічне нанесення міді й посріблення на природні об'єкти, виготовлення прикрас із акрилу, плетіння з дроту і бісероплетіння. Нині серед майстрів та мистецтвознавців точаться жваві дискусії на тему того, чи варто прирівнювати виготовлення прикрас із не коштовних та виробних матеріалів до вже традиційних коштовностей. Рівень майстерності багатьох представників сучасних напрямків дає право ставити їхні вироби на один щабель із коштовними прикрасами, виготовленими з золота, срібла й дорогоцінних мінералів. Втім, в усталених колах дослідників вважається, що прикраси із не коштовних матеріалів слід відносити до декоративно-ужиткового мистецтва. Проте варто зазначити, що сучасні матеріальні засоби та технічні здобутки надають фактично необмежені можливості для винайдення нових цікавих, оригінальних й актуальних форм виробів. Тому викреслювання прикрас із не коштовних матеріалів з поняття «ювелірне мистецтво» можна вважати помилковим. Зокрема чимало майстрів, працюючи із не коштовними або ж взагалі нетиповими матеріалами створюють оригінальні, неповторні вироби. Варто зосередити увагу не на вартості й традиційності матеріальних складових виробу, а на його візуальному вигляді та одиничності. Часто вироби майстра з дроту, бісеру, акрилової смоли чи інших «не ювелірних» матеріалів мають значно більше індивідуальності та естетичної цінності, ніж фабричні коштовності з безліччю однакових діамантів. Зокрема для великих ювелірних компаній характерний потік однотипних виробів, цінність яких обумовлюється лише вартістю матеріалів. Вони складаються з однаково огранених коштовних каменів, часто-густо зіставлених в ряд або кілька рядів. Такі вироби легко піддаються тиражуванню, оскільки відсутність індивідуальності матеріалу полегшує повтори. Натомість авторські майстерні або ж поодинокі майстри часто працюють з необробленими або самостійно обробленими мінералами, створюючи ескіз безпосередньо для наявного матеріалу. Розробка та використання новітніх стилістик, засобів, матеріалів а також поєднання непослудуваних досі елементів ставить авторські прикраси на принципово новий рівень [1, с. 726].

Повертаючись до теми самоосвіти майстрів, варто розпочати огляд представників молодшої генерації з відомої київської майстрині Ірини Проскуріної, відомої під псевдонімом IREN FOX, яка створює авторські прикраси в стилі стімпанк. Зростаючи в невеликому індустріальному містечку на Луганщині, Ірен з дитинства захоплювалася шиттям й моделюванням. Як твердив Зігмунд Фрейд, саме дитячі мрії та бажання правлять людськими вчинками в зрілому віці, і ми можемо побачити, як дитячі мрії Ірен перетворилися на унікальний авторський стиль, зробивши її майстерню пізнавальною. Проте вона не відразу захопилася створенням прикрас: спочатку було валяння сумок, виготовлення брошок з фетру, створення декупажних пляшок вина, ліплення з полімерної глини... Ірен отримала необхідні знання саме з мережі інтернет, користуючись досвідом майстрів, що вже засвоїли певні прийоми роботи з новими засобами. Принципи роботи зі смолами досить докладно описані на відповідних інтернет-сайтах, особливої уваги заслуговують відео уроки зі створення предметів певних типів. Електронна мережа стала також джерелом натхнення для Ірен: саме тут вона познайомилася зі своїм улюбленим стилем стімпанк, що став її візитною карткою. Стімпанк – потужна субкультура, зовнішніми атрибутами якої стали елементи техніки вікторіанської доби, такі як: часові механізми, захисні окуляри, прототиби робототехніки, захисні обладунки працівників індустрії, та ін. Світи формуються довкола уявних суспільних устоїв, залежних від досягнень індустрії. Мандруючи шляхом, прокладеним знаменитими творцями ХІХ ст., такими як Герберт Уеллс, Жюль Верн, Альбер Робіда, сучасніші майстри жанру подали своїм шанувальникам потужні моделі альтернативної реальності, докладно описуючи зовнішній вигляд й побут своїх персонажів. Ознайомившись із основою субкультури, майстриня сформувала

власні канони прикрас, ґрунтуючись на зразках вікторіанської доби й додаючи знакові деталі. Першими матеріалами стали елементи годинникових механізмів, які Ірен заливала епоксидною смолою. Часто рідкісний елемент старовинного годинника ставав основою для виробу, зумовлюючи таким чином його унікальність. Через це деякі її прикраси неповторні, існують лише в єдиному екземплярі. Майстриня обожає відвідувати барахолки, на яких можна знайти цікаві старовинні предмети, або ж матеріали для майбутніх виробів. Часто вона відвідує блошині ринки за кордоном, спеціально вибудовуючи свій маршрут відносно ярмарків та фестивалів [2, с. 383]. Мережа інтернет забезпечила не лише можливість самоосвіти й придбання матеріалів, а й потужний ринок збуту: майстриня відслідковує різноманітні вітчизняні та закордонні ярмарки, фестивалі етнокультур й субкультур, на яких представляє свої прикраси; також вона використовує можливості інтернет-магазинів, продаючи вироби замовникам та покупцям з усього світу.

Наступним представником новітнього ювелірного мистецтва, яка навчилася виготовляти прикраси за допомогою медіа-ресурсів, є київська майстриня, відома під псевдонімом Varonessainred. Вона працює з виробними та напівкоштовними мінералами, з мідним і латунним дротом, з бісером. Маючи професійну художню освіту, вона захопилася створенням прикрас із бісеру, поступово почала залучати до своїх виробів камені, мушлі, перлини. Згодом освоїла різні техніки плетіння з дроту. Принципи роботи з ювелірними та декоративними матеріалами, різні техніки виконання виробів вона освоїла самостійно, послуговуючись електронними ресурсами. Зокрема, базові схеми бісероплетіння вона знаходила на різноманітних форумах рукоділля і в соціальних мережах, вдосконалювала їх самостійно й виводила на їхній основі нові оригінальні форми. Свою останню колекцію майстриня створила у вигляді бісерного мережива, базові схеми до якого взяла на форумі шанувальників бісероплетіння. Завдяки групам у соціальних мережах вона познайомилася з новим для себе видом ювелірного мистецтва – плетінням з дроту wire wrap. Проглянувши безліч фотографій готових прикрас і чимало відео майстер-класів процесу, вона стала самостійно виготовляти вироби з мінералами, оплетеними дротом. Інтернет-ресурси стали для неї також чималим джерелом натхнення – там вона черпає цікаві орнаменти, форми, кольорові поєднання.

На прикладах цих двох майстринь можна побачити позитивний вплив новітніх інформаційних засобів на розвиток творчих особистостей. Принципово різні техніки та прийоми, які використовують ці майстрині, демонструють широкий спектр освітніх ресурсів: за бажанням можна знайти майстер-класи, відео уроки саме з тих технік, які найбільше імпонують. Також необхідно відзначити можливість придбання необхідних матеріалів та наявність ринку збуту готової продукції.

#### **Література**

1. Триколенко С. Новітнє ювелірне мистецтво: нові художні мови, техніки, матеріали, принципи поєднання / С. Триколенко // Народознавчі зошити. – Львів, 2018. – (Народознавчі зошити). – (мистецтвознавча; № 3 (141)). – С. 726–730.
2. Триколенко С. Т. Природні мотиви у творчості IREN FOX steampunk / С. Т. Триколенко // Молодий вчений. – 2018. – № 12 (64). – С. 383–385.

**УДК 37.013.3**

**Федорова Ніна, Муранова Наталія, м. Київ**

### **ОБґРУНТУВАННЯ КОМПЕТЕНТІСНОГО ПІДХОДУ В ОТРИМАННІ ОСВІТНІХ ПОСЛУГ**

*У статті автор звертає увагу читачів на зміну освітньої парадигми і дає обґрунтування ключових компетенцій і компетентностей. Сьогодні у педагогічній науці України відсутнє однозначне визначення на цю проблему і тому читачам пропонується різне її бачення. Перехід освіти від ЗУНів до гуманітарної парадигми забезпечує більш якісний освітній процес як середньої, так і вищої освіти. За таких умов розширюється діяльнісна самореалізація учнів/студентів до оточуючого середовища і майбутньої професійної діяльності.*

**Ключові слова:** *компетенція, компетентність, інформація, інформатизація.*

*The article focuses on the change in the educational paradigm and substantiates the key competencies and competences. Today in Ukrainian pedagogical science there is no sharp definition for this problem and therefore readers are offered different views. The transition of education from ZUNs (knowledge and skills) to the humanitarian paradigm provides a more qualitative educational process for both secondary and higher education. Under these conditions the activity of students' self-realization is expanded to the surrounding environment and future professional activity.*

**Keywords:** *competency, competence, information, informatization.*

У ХХ ст. середня освіта базувалася на знаннях, вміннях та навичках (ЗУНах) тобто керувалася знанневою парадигмою. Освітні системи на достатньому рівні задовольняли запити суспільства.

Середня освіта забезпечувала випускників достатнім об'ємом знань, умінь та навичок, певних навичок фактично на все життя. Але на початку XXI ст., де швидкими темпами розвиваються інформаційно-комунікаційні технології, середня освіта не тільки України, а й світу не задовольняє суспільство. Тому виникла необхідність поступово переходити до більш вдосконалого освітнього процесу, а саме – до особистісно орієнтованої (гуманітарної) парадигми. Змінюються можливості зберігання, передачі переробки інформації за допомогою тих же технологій. Але *інформація* це ще не знання. Вона, як знакова система, дається учням у вигляді змісту отримання освітніх послуг. Інформація залишається сукупністю абстрактних символів і не може бути використана практично як засіб діяльності, а це означає, що інформація не є знанням. Це є стримуючий фактор розвитку *суспільства* і тому воно (суспільство) змушено відшукувати нові освітні підходи. Так визнано *компетентнісний* підхід.

Реалізація компетентнісного підходу закладена у реформуванні середньої освіти, одним з нормативних документів якої, є Положення «Нова Українська Школа» (НУШ).

І. Зимня називає п'ять причин орієнтації на компетентнісний підхід в середній освіті: 1) тенденції інтеграції та глобалізації світової економіки; 2) необхідність гармонізації архітектури європейської системи освіти; 3) зміна освітньої парадигми; 4) багатство понятійного змісту терміну «компетентнісний підхід»; 5) припис органів управління освітою [4].

Рада Європи визначила *п'ять ключових компетенцій*, якими мають володіти молоді європейці, у тому числі українська молодь. Вони є такими:

1) політично-соціальна – здібність приймати на себе відповідальність, брати участь в прийнятті групових рішень, ненасильницьки розв'язувати конфлікти, брати участь у підтримці і покращенню демократичних інститутів;

2) пов'язана з проживанням у багатокультурному суспільстві – прийняття особливостей, повага до інших та здатність жити з людьми інших культур та релігій;

3) що відноситься до володіння усною і письмовою комунікацією, – володіння більше однією мовою;

4) пов'язано з технологіями інформатизації суспільства – володіння цими технологіями, розумінням їх застосування, слабких і сильних боків і способів критичного судження по відношенню інформації, що розповсюджується мас-медійними засобами та рекламою;

5) здібність отримувати освіту продовж життя в якості основи неперервної освіти в контексті як особистісної професійної, так і соціальної життєдіяльності.

Причиною цього стало бажання підвищити конкурентоздатність випускника на ринку праці.

Вважається, що компетенції виконують три функції: *перша* – допомагає суб'єкту, який отримує освітні послуги, навчатися; *друга* – дозволяє професіоналу бути більш гнучким і відповідати запитам роботодавців; *третья* – допомагати бути успішним у подальшому житті.

Компетенції є важливими результатами в отриманні освіти. Мають бути *сформованими на вищому рівні*, що проникають у *сфери професійної діяльності*.

Вважаємо, що необхідно звернути увагу на обґрунтування понять «компетенція» та «компетентність». Ці поняття є поліструктурними, багато компетентнісними з професійної точки зору.

Так «Словник іноземних слів» дає два варіанти обґрунтування поняття «компетенція»: 1) сфера повноважень будь-якого органу або посадовця; 2) сфера питань, якими певна особа володіє знаннями, досвідом. Обґрунтування поняття «компетентність» має: 1) особистість, яка володіє компетенціями; 2) особистість, яка володіє знаннями, що дозволяють говорити на будь-які теми у цій сфері [7].

Український педагогічний енциклопедичний словник С. Гончаренка дає такі обґрунтування цим поняттям. «Компетенції – це відчужена від суб'єкта, наперед задана соціальна норма (вимога) до освітньої підготовки учня/студента, необхідна для якісної продуктивної діяльності в певній сфері, тобто соціально закріплений результат... Головною ознакою компетенції є її специфічний предметний або загальнопредметний характер, що дає змогу визначити пріоритетні сфери (освітні галузі), навчальні предмети, змістові лінії» [3]. Поняття «компетентність» (лат. *competentia* – це питання, в яких людина добре розуміється) набуває молода людина не лише під час вивчення предмета, групи предметів, а й за допомогою засобів неформальної освіти, внаслідок впливу середовища. Компетентність у науці, як характеристика результатів освіти, широко використовується в освітніх системах європейських країн, США та Канади. В останнє десятиліття проблеми компетентнісно орієнтованої освіти розглядаються міжнародними організаціями – ЮНЕСКО, ЮНІСЕФ, Радою Європи, Організацією європейського співробітництва і розвитку, Міжнародним департаментом стандартів, що узагальнили доробок учителів з усього світу [там само].

У загальнонауковому плані поняття «компетенція» обґрунтовується в різних аспектах. Так, наприклад, *competentia* (лат. – належить по праву), розуміють, як: характеристику володіння знаннями, що дозволяють говорити про будь-що, висловлювати будь-яку вагому авторитетну думку, інформованість, авторитетність у певній галузі. А переклад *competens* (лат. належний, відповідний,



здібний), дозволяє сформулювати наступне визначення: «компетентний – це досвідчений, знаючий певну сферу спеціаліст, який має право: за власними знаннями та повноваженнями діяти або вирішувати будь-що, робити висновки про будь-що; розв'язувати питання як підвідомчі» [1].

Британський психолог Дж. Равен під компетентністю розуміє специфічну здібність, необхідну для виконання конкретної дії в конкретній сфері, що містить вузько спеціальні знання, особливі навички, способи мислення, а також розуміння відповідальності за власні дії. Бути компетентним – означає мати набір специфічних компетенцій різного рівня. А на вищому рівні *компетентності* для організації професійної діяльності необхідно мати: *ініціативу, організаційні здібності, комунікативність, здібність до рефлексії* тощо. Компетентності поділяють на *три групи*: 1) когнітивні; 2) афективні; 3) вольові [6].

Виділяють також *освітні* компетенції – це сукупність взаємопов'язаних смислових орієнтацій, знань, умінь та навичок, досвід по відношенню до певного кола об'єктів діяльності, необхідних для здійснення особистісно значущої продуктивної діяльності.

До ключових компетенцій відносять:

- *ціннісно-смислові* (світоглядні, ціннісні орієнтири учня/студента, механізми самовизначення за різних ситуацій);
- *загально-культурні* (пізнання і досвід діяльності у сфері національній, загальнонародській культури, духовно-моральної основи життя людини та суспільства, окремих народів, культурологічні основи сімейних, соціальних, суспільних явищ і традицій; роль науки і релігії у життя людини, компетенції у побуті і культурному дозвіллі);
- *освітньо-пізнавальні* (елементи логічної, методологічної, загальноосвітньої діяльності; ціле полягання, планування, аналіз, рефлексія, соціювання; прийоми розв'язків освітньо-пізнавальних проблем; функціональна грамотність);
- *інформаційні* (пошук, аналіз та відбір необхідної інформації, її перетворення і передача; володіння сучасними інформаційними технологіями);
- *соціально-трудова* (виконання ролі громадянина, виборця, спостерігача, представника, споживача, покупця, клієнта, виробничника, члена сім'ї);
- *особистісного самовдосконалення* (способи фізичного, духовного та інтелектуального саморозвитку; емоційна саморегуляція та самопідтримка; особистісна гігієна, турбота про власне здоров'я, полова грамотність; внутрішня екологічна культура; способи безпеки життєдіяльності) [5].

*Структурні компоненти компетенції:*

- назва компетенції;
- тип компетенції в їх загальній ієрархії (ключова, загально предметна, предметна);
- коло реальних об'єктів дійсності по відношенню яких вводиться компетенція;
- соціально-практична обумовленість та значущість (для чого вона необхідна в соціумі);
- смислові орієнтації учня/студента по відношенню до певних об'єктів, особистісна значущість (чому та навіщо учню/студенту необхідно бути компетентним);
- знання про певне коло реальних об'єктів;
- уміння та навички, що відносяться до кола реальних об'єктів;
- способи діяльності до певного кола реальних об'єктів;
- мінімально необхідний досвід діяльності учнів/студентів у сфері певної компетенції;
- індикатори – приклади, зразки освітніх та контрольних-оцінювальних завдань на визначення ступеня (рівня) компетентності учня/студента (за ступенем освіти).

*Функції компетенцій в освіті:*

- є відображенням соціального запиту на мінімальну підготовленість молодих громадян до життєдіяльності в оточуючому середовищі;
- є умовою реалізації особистісних смислів учня/студента в отриманні освіти, посередництвом долання його відчуження від освіти;
- задають реальні об'єкти оточуючої дійсності з метою цільового комплексного додатку знань, умінь та способів діяльності;
- задають мінімальний досвід предметної діяльності учня/студента, що необхідно для його здібності і практичної підготовленості по відношенню до реальних об'єктів дійсності;
- мають присутність у різних освітніх предметах і сферах, тобто є метапредметними елементами змісту освіти;
- дозволяють поєднати теоретичні знання з їх практичним використанням для розв'язку конкретних задач;
- представляють інтегральні характеристики якості підготовки учнів/студентів і засобів організації комплексного особистісного та соціально значущого освітнього контролю [там само].

**Актуальні проблеми в системі освіти: ЗНЗ – доуніверситетська підготовка – ЗВО**

Застосовуючи матеріали симпозиума «Ключові компетенції для Європи», що відбулася у 1996 р. в Берні С. Шишов пропонує розуміти ключові компетенції спеціаліста як загальну здібність мобілізувати у професійній діяльності власні знання, уміння, а також узагальнені способи виконання дій [8].

Проблеми розвитку професійної компетентності достатньо розглянуто з позиції акмеології. Виділено характеристики професійної компетентності, що в цілому є загальними та обов'язковими для спеціалістів:

- гностична (когнітивна) – відображає наявність необхідних професійних знань (їх об'єм і рівень є головною характеристикою компетентності);
- регулятивна – дозволяє використовувати наявні професійні знання для розв'язання професійних задач;
- рефлексивно-статусна – дає право діяти визначеним шляхом за рахунок визнання авторитетності;
- нормативна – відображає коло можливостей, сферу професійного ведення;
- комунікативна – визначає можливість встановлення контактів різного виду для здійснення практичної діяльності [1].

Система умінь та дій, навичок та знань, поєднаних поняттям «компетентність» містять майже 80 часткових видів основних умінь, яким має володіти компетентний учитель. Наведемо деякі з них:

- теоретична готовність як сукупність аналітичних (п'ять часткових видів), прогностичних (шість часткових видів), проектних (дев'ять часткових видів) і рефлексивних (сім часткових видів) умінь;
- практична готовність, що передбачає наявність організаторських і комунікативних умінь. Організаторські – містяться з мобілізаційних (п'ять часткових видів), інформаційно-дидактичних (шість видів), розвивальних (п'ять видів) та орієнтаційних (три види) умінь. Комунікативні – з перцептивних умінь (вісім видів); умінь педагогічного спілкування (15 видів) та педагогічної техніки (дев'ять видів).

І. Зимня виділяє три основні групи компетентностей, а саме:

1) *до себе, як до особистості*, суб'єкт життєдіяльності – здоров'язбереження; ціннісно-сислової орієнтації у світі; громадянськості; самовдосконалоості, саморегулятивності, саморозвитку, особистісна і предметна рефлексія; компетенції інтеграції (структурування, прирощування знань тощо);

2) *до соціальної взаємодії* особистості та соціальної сфери: а) зі суспільством, колективом, сім'єю, друзями, партнерами; толерантність, повага і сприйняття інших тощо; б) усне, письмове, діалогічне, монологічне, писемне спілкування, дотримання традицій, ритуалів, етикету тощо;

3) *до діяльності особистості*: а) пізнавальної, тобто постановка та розв'язок пізнавальних задач, проблем тощо; б) ігрової, освітньої, трудової, дослідної тощо діяльності; в) у сфері інформаційних технологій (комп'ютерна грамотність, володіння електронною, Інтернет-технологіями тощо) [4].

Автором акцентована діяльнісна та особистісно-мотиваційна сутність компетентності, виявлено складний структурний характер останньої. Важливим для практичної реалізації компетентнісного підходу є наступні сформульовані І. Зимнею *позиції*:

- компетентності соціальні в широкому розумінні, оскільки формуються в соціумі; вони соціальні за змістом, з'являються і функціонують в соціумі;
- ключовими є ті узагальнені та представлені основні компетентності, що забезпечують нормальну життєдіяльність людини в соціумі;
- освітні і професійні компетентності формуються і виявляються в адекватних видах діяльності людини;
- соціальні компетентності у вузькому розумінні характеризують взаємодію людини зі спільнотою, соціумом, іншими людьми.

Звідси висновок, що компетенції/компетентності не зводяться до конкретних ЗУНів, за предметно сформованими в рамках окремих дисциплін культуро-доцільністю, соціальністю, системністю, ситуативністю, практико-орієнтованістю, мотивційністю використання [там само].

Але і сама діяльність впливає на вдосконалення та формування нових компетентностей. При цьому поява нових компетентностей не є кількісним збільшенням. Це є продуктивне переосмислення власних професійних дій та вчинків, досягнень професійної зрілості та досвіду, зміни уявлення про соціум і власної ролі у ньому.

Сфера компетентностей може об'єктивно збільшуватися, якщо у вчителя є професійне зростання, а може залишатися на місці не орієнтуючися на більш високі результати власної професійної діяльності.

На рис. 1. показано представлення становлення професійної діяльності учителя через його компетенції/компетентностей (рис. 1).

Таким чином, бачимо, що єдиного бачення сутності різниці понять «компетенція» і «компетентність» не існує, що затрудняє процес реалізації компетентнісного підходу в освіті.

Ключові професійні компетенції/компетентності багатоаспектні, складні за структурою, тому їх ефективність формування неможлива засобами освітніх послуг. Компетентності соціальні за: способом

формування співробітництва суб'єктів освітнього процесу; б) змістом, оскільки відображає сутність сумісної практичної діяльності; в) способом формування в соціумі [2].



Рис. 1. Структурне уявлення про становлення професійної діяльності вчителя його компетенцій/компетентностей

Процес професійної освіти спрямовано на становлення базових компетентностей у майбутній діяльності спеціаліста будь-якої професії.

#### Література

1. Деркач А. Акмеология : учеб. пособ. / А. Деркач, В. Зазыкин. – Питер, 2003.
2. Вербицкий А. А. Личностный и компетентностный подходы в образовании: проблемы интеграции / А. А. Вербицкий, О. Г. Лавринова. – М. : Логос, 2010. – 336 с.
3. Гончаренко С. У. Український педагогічний енциклопедичний словник. – вид. 2-ге, допов. й перероб. – Рівне : Волинські обереги, 2011. – 552 с.
4. Зимняя И. А. Ключевые компетентности как результативно-целевая основа компетентностного подхода в образовании / И. А. Зимняя. – М. : ИЦ ПКПС, 2004.
5. Хуторской А. В. Практикум по дидактике и методике обучения / А. В. Хуторской. – Санкт-Петербург: Питер, 2004. – С. 63–66.
6. Равен Дж. Педагогическое тестирование: проблемы, заблуждения, перспективы / Дж. Равен ; пер. с англ. – 2-е изд. испр. – М. : Когито-Центр, 2011.
7. Словарь иностранных слов. 8-е изд., стереотип. – М. : Русский язык, 1981.
8. Шишов С. Е. Понятие компетенции в контексте качества образования / С. Е. Шишов // Стандарты и мониторинг в образовании, 1999. – № 2.
9. Муранова Н. П. Компетенції та компетентності в освіті / Н. П. Муранова, Н. Ф. Федорова // Освіта та розвиток обдарованої особистості. – 2017. – № 5(60). – С. 57–62.
10. Муранова Н. П. Компетентнісний підхід як теоретичне підґрунтя фізико-математичної підготовки старшокласників до навчання в технічному університеті / Н. П. Муранова // Актуальні проблеми вищої професійної освіти України : Всеукр. наук.-практ. конф., 22–23 бер. 2012 р., м. Київ : матер. конф. – К. : НАУ, 2012. – С. 51.
11. Муранова Н. П. Компетентнісний підхід у системі доуніверситетської підготовки майбутніх студентів технічних спеціальностей / Н. П. Муранова // Рідна школа. – 2012. – № 10(994). – С. 7–12.

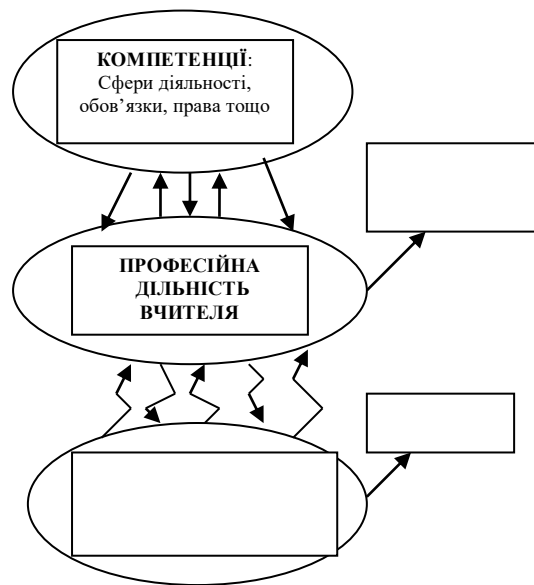
УДК 371.3:372.8

Хребет Валерій, м. Київ

#### ПРО НЕСКІНЧЕННІ ТА СКІНЧЕННІ СУМИ

У роботі розглянуто різні форми нескінченних сум, наведено приклади їх застосування до розв'язування нестандартних задач із метою покращення якості підготовки майбутніх учасників математичних олімпіад, а також адаптації до навчання у закладах вищої освіти.

**Ключові слова:** навчальний процес, границя послідовності, нескінченна сума, зовнішнє незалежне

оцінювання, якість знань, нескінченність.

*The paper considers various forms of infinite sums. Examples of their application to solving non-standard problems for improving the quality of training future participants in mathematical competitions as well as for their adaptation to study at higher educational institutions.*

**Keywords:** learning process, limit of a sequence, infinite sum, independent external testing, quality of knowledge.

Одну з найбільш уживаних операцій у математиці – операцію додавання зазвичай позначають знаком + (плюс). Однак, якщо доданків достатньо багато, то виникає природне бажання до використання більш компактного запису. Таким скороченим позначенням суми  $n$  доданків з використанням «...» є вираз

$$a_1 + a_2 + \dots + a_n,$$

який називають алгебраїчною сумою загального виду, де  $a_k$  ( $k = 1, \dots, n$ ) – визначені певним чином числа. Слід зауважити, що в такому записі використовується оптимальна кількість символів: менша кількість символів приводить до неоднозначності позначення, більша – до зайвої громіздкості. Використовуються й інші способи запису суми, особливо форма з символом  $\Sigma$  (прописна літера сигма грецької абетки)

$$\sum_{k=1}^n a_k = a_1 + a_2 + \dots + a_n,$$

де  $a_k$  – загальний член алгебраїчної суми;  $k$  – номери членів суми (індекс підсумовування), які задовольняють нерівність  $1 \leq k \leq n$ ; при цьому, числа 1 та  $k$  називають нижньою та верхньою границями підсумовування відповідно, а суму – визначеною або скінченною сумою  $a_k$  по  $k$  від 1 до  $n$ .

Приклад 1. Сума перших  $n$  членів арифметичної прогресії:

$$a_1 + a_2 + \dots + a_n = a_1 + d + a_1 + 2d + \dots + a_1 + (n-1)d = \sum_{k=1}^n (a_1 + (k-1)d) = n \cdot \frac{a_1 + a_n}{2};$$

( $d$  – різниця арифметичної прогресії).

Приклад 2. Сума перших  $n$  членів геометричної прогресії:

$$b_1 + b_2 + \dots + b_n = b_1 + b_1q + \dots + b_1^{n-1} = \sum_{k=1}^n (b_1 \cdot q^{k-1}) = b_1 \cdot \frac{1-q^n}{1-q};$$

( $q$  – знаменник геометричної прогресії,  $q \neq 1$ ).

Приклад 3. Зміна індексу підсумовування

$$\sum_{k=1}^n c_k = \sum_{k=0}^{n-1} c_{k+1}.$$

Виявляється, що в окремих випадках ще більш зручним позначенням суми є узагальнена його форма запису з умовою до індексу, за яким здійснюється підсумовування.

Приклад 4.  $\sum_{k=1}^5 k^3 = \sum_{1 \leq k \leq 5} k^3 = 1^3 + 2^3 + 3^3 + 4^3 + 5^3 = 225.$

Вправа 1. [1] Продемонструйте ваше розуміння  $\Sigma$ -позначення, вписавши суму

$$\sum_{0 \leq k^2 \leq 5} a_{k^2}$$

Розглянемо тепер формальну суму виду:  $a_1 + a_2 + \dots + a_n + \dots$ , з нескінченною кількістю доданків, яку називають числовим рядом. Формальність такої суми полягає в тому, що з нею не можна поводитися так само, як зі скінченними сумами, наприклад, її не можна обчислити, тобто отримати число, якому вона дорівнює [2]. Справді, нехай [1]

$$T = 1 + 2 + 4 + 8 + 16 + 32 + \dots,$$

тоді подвоєна сума:

$$2T = 2 + 4 + 8 + 16 + 32 + \dots = T - 1,$$

звідки,  $2T = T - 1, \Rightarrow T = -1$ , що неможливо для суми додатних чисел. Однак, якщо вважати суму  $T = \infty$ , то  $T$  – розв’язок рівняння:  $2T = T - 1; \quad 2 \cdot \infty = \infty - 1; \quad \infty = \infty.$

«І все-таки іноді ряду можна цілком природно приписати числове значення, яке називають його

сумою» [2]. Для цього розглядають так звані частинні суми ряду

$$\begin{aligned} S_1 &= a_1; \\ S_2 &= a_1 + a_2; \\ S_3 &= a_1 + a_2 + a_3 \\ &\dots \\ S_n &= a_1 + a_2 + \dots + a_n. \end{aligned}$$

Якщо послідовність  $\{S_n\}$  цих частинних сум має границю  $S$ , то число  $S$  і вважають сумою ряду, а сам ряд називають збіжним. Якщо послідовність  $\{S_n\}$  скінченної границі не має, то ряд називають розбіжним, тобто не має суми.

Приклад 5. Сума нескінченно спадної геометричної прогресії.

$$S_n = \sum_{k=1}^n (b_1 \cdot q^{k-1}) = b_1 \cdot \frac{1-q^n}{1-q} = \frac{b_1}{1-q} - \frac{b_1 q^{k-1}}{1-q};$$

$$\lim_{n \rightarrow \infty} S_n = \lim_{n \rightarrow \infty} \left( \frac{b_1}{1-q} - \frac{b_1 q^{k-1}}{1-q} \right) = \frac{b_1}{1-q}, |q| < 1.$$

Приклад 6. Знайдіть суму  $\sum_{n=1}^{\infty} \frac{1}{n(n+1)}$

Знайдемо частинну суму  $S_n$

$$S_n = \frac{1}{1 \cdot 2} + \frac{1}{2 \cdot 3} + \dots + \frac{1}{n(n+1)} = \left(1 - \frac{1}{2}\right) + \left(\frac{1}{2} - \frac{1}{3}\right) + \dots + \left(\frac{1}{n} - \frac{1}{n+1}\right) = 1 - \frac{1}{n+1}$$

Оскільки  $\lim_{n \rightarrow \infty} S_n = \lim_{n \rightarrow \infty} \left(1 - \frac{1}{n+1}\right) = 1$ , то ряд – збіжний, а його сума  $S=1$ .

Приклад 6. Обчисліть границю  $\lim_{n \rightarrow \infty} \frac{n\sqrt{1+3+5+\dots+(2n-1)}}{3n^2-2n+1}$

$$\lim_{n \rightarrow \infty} \frac{n\sqrt{1+3+5+\dots+(2n-1)}}{3n^2-2n+1} = \lim_{n \rightarrow \infty} \frac{n\sqrt{n^2}}{3n^2-2n+1} = \frac{1}{3},$$

де  $1+3+5+\dots+2n-1 = n \frac{1+2n-1}{2} = n^2$  – сума арифметичної прогресії.

Нескінченні суми відіграють важливу роль і в поданні нескінченних періодичних десяткових дробів, тобто таких, у яких одна цифра або упорядкована множина цифр повторюються в незмінному порядку [3]. Наприклад, 0,343434... – нескінченний десятковий періодичний дріб із періодом 34, а 10,029234234... – з періодом 234. Період прийнято записувати один раз у круглих дужках:

$$0,343434\dots = 0,(34) = \frac{34}{100} + \frac{34}{10000} + \dots;$$

$$10,029234234\dots = 10,029(234) = 10 + \frac{29}{1000} + \frac{234}{1000000} + \dots \quad 10,029234234\dots = 10,029(234).$$

Кожний нескоротний дріб, у знаменнику якого є хоча б один, відмінний від 2 або 5 простий множник, можна подати у вигляді нескінченного десяткового періодичного дробу, а кожний нескінченний періодичний десятковий дріб у вигляді нескоротного дробу.

Щоб перетворити нескінченний періодичний десятковий дріб у звичайний, потрібно від числа, що стоїть до другого періоду, відняти число, що стоїть до першого періоду, і цю різницю записати в чисельнику, а в знаменнику записати цифру 9 стільки разів, скільки цифр у періоді і після дев'яток дописати стільки нулів, скільки цифр між комою і першим періодом, тобто знайти суму спадної нескінченної геометричної прогресії. Наприклад,

$$-20,1(25) = -20,12525\dots = -\frac{20125 - 201}{990} = -\frac{19924}{990} = -\frac{9962}{495};$$

Приклад 7. Запишіть  $0,(3)$  звичайним дробом.

$$0,(3) = \frac{3-0}{9} = \frac{1}{3}; \text{ або } 0,(3) = \frac{3-0}{9} = \frac{1}{3}; \frac{3}{10} + \frac{3}{100} + \frac{3}{1000} + \dots = \frac{\frac{3}{10}}{1 - \frac{1}{10}} = \frac{3}{9} = \frac{1}{3}.$$

Однак, слід зазначити, що два десяткові періодичні дроби можуть допускати подання одного й того числа. Справді,

$$0,52(0) = \frac{520-52}{900} = \frac{468}{900} = \frac{52 \cdot 9}{100 \cdot 9} = \frac{52}{100} = 0,52;$$

$$0,51(9) = \frac{519-51}{900} = \frac{468}{900} = \frac{9 \cdot 52}{9 \cdot 100} = \frac{52}{100} = 0,52.$$

Щоб усунути подвійність такого подання, у періоді не використовують 9; тобто вживають перше подання. За таких умов кожен нескінчений періодичний дріб однозначно подається звичайним дробом, а кожен звичайний дріб однозначно подається нескінченим періодичним десятковим дробом. Отже, маємо різні форми одного й того ж числа.

### Література

1. Грэхэм Р. Конкретная математика. Основание информатики / Р. Грэхэм, Д. Кнут, О. Паташник ; пер. с англ. – М. : Мир ; БИНОМ. Лаборатория знаний, 2006. – 703 с.
2. Вишенський В. Збірник задач з математики : навч. посіб. / В. А. Вишинський, Б. О. Перестюк, А. М. Самойленко. – К. : Либідь, 1993. – 344 с.
3. Муранова Н. П. Математика. Числа. Вирази : практикум / Н. П. Муранова, В. Г. Хребет. – К. : НАУ, 2018. – 76 с.
4. Муранова Н. П. Усна математика на вступних випробуваннях у вищих навчальних закладах : навч. посіб. / Н. П. Муранова, К. І. Мазур, О. К. Мазур. – 2-ге вид., стереотип. – К. : НАУ, 2007. – 808 с
5. Алгебра. Збірник тестових задач для вступників до вищих навчальних закладів : навч. посіб. / Н. П. Муранова, К. І. Мазур, О. К. Мазур, О. К. Мазур. – 2-ге вид. – К. : Вид-во Нац. авіац. ун-ту «НАУ-друку», 2009. – 288 с.

УДК 377:37.091.12 (045)

Шевченко Віта, м. Київ

### ПЕДАГОГІЧНА МАЙСТЕРНІСТЬ ВИКЛАДАЧА У СФЕРІ ПРОФЕСІЙНОЇ ОСВІТИ

*У статті розглядається педагогічна майстерність викладача та шляхи її компетентності у сфері профільної освіти при викладанні предметів загальнообов'язкової програми методом залучення елементів професійної діяльності не на профільних заняттях.*

**Ключові слова:** педагогічна майстерність, компетентність, метод, спеціальність, професія.

*The article deals with the teacher's pedagogical skills and the ways of their competence in specialized education when teaching compulsory school subjects by involving some elements of professional activity in non-specialized classes.*

**Keywords:** pedagogical skills, competence, method, specialty, profession.

Постановка проблеми у загальному вигляді. Двадцять перше ст. – період надзвичайно стрімкої і глибокої трансформації як світової, так і національної систем вищої освіти. Мета вищої освіти сьогодні – це підготовка фахівців, здатних забезпечити перехід від індустріального до інформаційно-технологічного суспільства, а саме: вміння застосовувати ІКТ на будь-якому рівні чи етапі свого входження в суспільний простір, починаючи із дитячого садочка і завершуючи отриманням пенсійного посвідчення. Тому основним завданням діяльності сучасного вищого навчального закладу в Україні (у світі це вже не новина, а данина часу) має стати формування інноваційного освітньо-виховного середовища, що передбачає не тільки зміни в організації навчання, а й удосконалення професійної майстерності викладачів і особливо викладачів, адже саме вони у сфері профільної освіти готують майбутніх інженерів, лікарів, технологів. Для того, щоб вища освіта України максимально задовольняла вимоги часу, такі чинники, як компетентність, професіоналізм, інтелект, творчість повинні відігравати провідну роль у функціонуванні цієї сфери. Всі ці риси можна вважати необхідними ознаками сучасного креативного викладача ЗВО, перед яким постійно постає проблема удосконалення, підвищення своєї педагогічної майстерності, особливо у контексті інтернаціоналізації вищої школи. Сучасна професійна освіта потребує спеціаліста нового типу, який володіє високою фаховою компетентністю та професійною культурою, здатного об'єктивно осмислювати закономірності явищ і фактів, критично

оцінювати та творчо перетворювати власну дійсність. Це пов'язано, насамперед, із проблемами саморозвитку індивідуальності та творчою самореалізацією педагога.

Суспільство завжди висувало й буде висувати до педагога найвищі вимоги. Звичайно, що від професійного рівня викладача залежить якість освіти. Удосконалення якості навчання й виховання безпосередньо залежить від рівня підготовки фахівця. Учителю має бути добре обізнаним з іншими науками, різними сферами суспільного життя, орієнтуватися в сучасній політиці й економіці. Особливо важливе місце займає удосконалення знань з дисципліни, що викладає педагог, знайомство з інноваційними технологіями відповідної науки, регулярне вивчення періодичних видань. Рухатися вперед, не відставати і не зупинятися – у цьому полягає основна місія сучасного вчителя, яка передбачає готовність до застосування нових освітянських ідей, здатність бути в постійному творчому пошуку. Індивідуальна програма самоосвіти включає вдосконалення суспільно-політичних знань, ознайомлення з найбільш визначними досягненнями різних наук, збагачення літературними і естетичними уявленнями, знайомство з новими тенденціями та явищами культурного життя.

Аналіз останніх досліджень і публікацій, в яких започатковано розв'язання даної проблеми. Питання формування професійної майстерності аналізуються у наукових дослідженнях В. Андрущенко, Ю. Васильєва, С. Вітвицька, Г. Єльнікової, І. Зязюна, Б. Кобзаря, Н. Ничкало, І. Підласого, О. Пометун, О. Пехоти, О. Савченко, В. Сухомлинського, М. Фіцули та ін. Структуру педагогічної майстерності досліджували у своїх працях В. Кан-Калик, Д. Крамущенко, І. Кривонос. Питання, пов'язані із підготовкою науково-педагогічних працівників, підвищенням їх кваліфікації та педагогічної майстерності розкриті у науковому доробку В. Гриньової, К. Корсака, М. Романенка, Н. Селіверстової, В. Семиченко та ін. Підвищення педагогічної майстерності як умова, що сприяє академічній мобільності викладача, ще не була предметом дослідження.

Метою статті є проаналізувати основні складові педагогічної майстерності викладача вищої школи та вказати на деякі шляхи її удосконалення, підкреслити роль цих процесів у реформуванні національної вищої освіти в контексті її інтернаціоналізації.

Актуальність проблеми викликана необхідністю врахування нових вимог до вищої освіти в умовах трансформації суспільства, критичним аналізом якості роботи викладачів вищих навчальних закладів на сучасному етапі, що обумовлює потребу у новому підході до організації, структури, змісту, форм і методів удосконалення педагогічної майстерності викладачів.

Виклад основного матеріалу. Викладач залишається педагогом, доки сам вчиться, постійно здійснює своє професійне й особистісне зростання. Результатом викладацької діяльності є розвиток студента, його особистісне, інтелектуальне удосконалення, самовизначення особистості, затребуваність відповідного фахівця не тільки на національному ринку праці, але й на міжнародному. Тому вищі навчальні заклади освіти стають «візитівкою» держави, перетворюються на підґрунтя міжнародної конкурентоспроможності країни, активно включаються у процес інтернаціоналізації. Забезпечити реальне входження національної системи вищої освіти у світовий освітній і науковий простір необхідно шляхом досягнення належного рівня її відкритості та прозорості, збільшення кількості спільних міжнародних курсів і програм (*double diploma degree*) та відповідних обмінів серед викладачів і здобувачів вищої освіти між українськими та закордонними університетами. Ряд навчальних закладів активно співпрацюють із закордонними освітніми установами як через соцмережі, так і з можливістю обміну студентами, можливістю викладачами походження практик на їх базі. Заклади вищої освіти повинні розробити комплексну стратегію інтернаціоналізації, складовою частиною якої є професійний розвиток персоналу вищої школи шляхом системного заохочення наукової та професійної активності викладачів, їх орієнтація на знання іноземних мов та академічну мобільність (міжнародну та внутрішню) [10], що тісно пов'язано з підвищенням педагогічної майстерності викладача.

Потреба в інноваціях виникає тоді, коли з'являється необхідність вирішити будь-яку проблему. У житті кожного навчального закладу, яким би передовим він не був таких проблем безліч:

- одноманітність навчального процесу, яка не сприяє розвитку індивідуальних особливостей, як викладача, так і студента;
- інформаційна перевантаженість обов'язковими шкільними програми;
- падіння у студентів інтересу до навчання;
- низька якість знань;
- некомпетентність кадрового складу;
- недостатнє фінансування та ін.

Сьогодні виділяють такі етапи становлення професійної компетентності педагога [1, с. 13–15]:

- 1) входження в педагогічну діяльність (ліквідація прогалів у знаннях і вміннях зі своєї дисципліни, у педагогіці й психології, методиці, без яких ефективно працювати не можна);
- 2) оволодіння нормами професійної діяльності та професійного спілкування (поглиблене оволодіння

основами педагогічної майстерності);

3) формування педагогічної рефлексії (оволодіння педагогічною технікою, методикою викладання до автоматизованого, підсвідомого рівня);

4) оволодіння здатністю узагальнення, оцінювання свого професійного рівня й рівня колег (рівень оволодіння педагогічною майстерністю, який дає змогу вдосконалювати навчально-виховний процес).

Передумовою для цього є:

– наявність у педагога гуманістичної спрямованості та необхідних для педагогічної діяльності здібностей;

– прагнення до оволодіння професійною компетентністю та педагогічною технікою, тобто наявність активного позитивного ставлення до своєї професії, стійкої мотивації до професійного самовдосконалення;

– здатність до творчості, наявність загостреного відчуття нового, прогресивного в педагогічній теорії й практиці, у т. ч. зі свого предмета, тобто сприймання своєї діяльності як творчого процесу.

Сучасна технологізація освіти сформувала думку про те, що успіх у навчально-виховному процесі освіти майбутнього буде забезпечуватися не тільки якістю використання технологій. Однак технологія не приводить однозначно до одержання педагогічних результатів, бо застосування однієї технології викладачами з різним рівнем професійної майстерності може привести до різних наслідків.

Педагогічна майстерність є важливою складовою професійної діяльності викладача. За визначенням І. Зязюна, педагогічна майстерність – це вияв високого рівня педагогічної діяльності, синтез наукових знань, умінь і навичок методичного мистецтва і особистих якостей педагога, що забезпечує високий рівень самоорганізації професійної роботи. Компонентами структури педагогічної майстерності, на думку зазначеного вченого-педагога, є гуманістична спрямованість, професійні знання за фахом, педагогічні здібності та педагогічна техніка [4, с. 35, с. 79–80].

Т. Туркот вважає, що педагогічна майстерність – це високе мистецтво навчання і виховання, що постійно вдосконалюється, основу якого складають професійні знання, вміння і здібності. Педмайстерність ґрунтується на педагогічних здібностях (дидактичних, організаторських, комунікативних, перцептивних, сугестивних, науково-пізнавальних, прогностичних, дослідницьких), а також на емоційній стійкості та здатності до педагогічної імпровізації [9, с. 463–464].

На думку М. Фіцули, педагогічна майстерність – сукупність якостей особистості, які забезпечують високий рівень самоорганізації професійної діяльності педагога, складовими якої є професійні знання, педагогічна техніка, педагогічні здібності, педагогічна моральність, професійно значущі якості (доброзичливість, об'єктивність, вимогливість, порядність, оптимізм, самоконтроль) та зовнішня культура. Всі ці компоненти створюють передумови для перетворення педагогічної діяльності на мистецтво, що є тривалим на складним процесом. Завершальним етапом цього процесу є педагогічне новаторство, коли викладач вносить у навчально-виховний процес принципово нові ідеї, розробляє нові методичні системи, створює нові педагогічні технології [10, с. 57–58].

Самоосвітню діяльність фахівця, на думку І. Кларіної, можна розглядати як сукупність декількох «само-»: самооцінювання – уміння оцінювати свої можливості; самооблік – уміння брати до уваги наявність своїх якостей; самовизначення – уміння вибрати своє місце в житті, суспільстві, усвідомлювати свої інтереси; самоорганізація – уміння знайти джерело пізнання й адекватні своїм можливостям форми самоосвіти, планувати, організувати робоче місце та діяльність; самореалізація – реалізація особистістю своїх можливостей; самокритичність – уміння критично оцінювати переваги й недоліки власної роботи; самоконтроль – здатність контролювати свою діяльність; саморозвиток – результат самоосвіти [3]. Саме сукупність «само-» передбачає свідому самоосвітню діяльність викладача. Таким чином, узагальнена концепція самореалізації індивідуальності не може не позначатися на підходах до сучасних технологій самонавчання й саморозвитку. Сьогодні педагоги мають розуміти: бути гарним професіоналом означає бути в постійному пошуку, зростанні, розвитку. Підвищення професійної компетентності педагога – запорука успішного реформування системи післядипломної освіти загалом за умов дотримання принципів систематичності й послідовності, безперервності, постійного ускладнення змісту й форм самоосвіти, що виявляється у двох напрямках: теоретична підготовка за фахом і практичне вдосконалення методів самоосвіти.

Професійна майстерність педагога – це не лише знання своєї дисципліни, володіння психологічними навиками та блискуча виховна робота. Професійна майстерність визначається, на нашу думку, тоді, коли викладач, а особливо це помітно в сфері професійних навчальних закладів, де важливо й цікаво студентам буде не скільки оволодіння й обізнаність із загальних предметів, стільки зацікавленість і проникнення в суть обраної спеціальності через професійні дисципліни майбутньої професії. Адже не так просто вони пішли до коледжу, училища чи іншого навчального закладу, що випускає у світ молодшого спеціаліста.



**Матеріали IV Всеукраїнської науково-практичної конференції 18 квітня 2018 року**

Візьмемо для прикладу спеціальність «Право». У даному напрямку мовникові, як і літераторові дуже легко буде урізноманітнити подачу стандартного матеріалу. І не лише з допомогою презентацій, фільмів та інших ІКТ. На всіх курсах студентам легко вмотивувати вивчення мови та й літератури в цілому.

В основному робота адвоката, прокурора, судді, нотаріуса передбачає досконале оволодіння навичками як усної, так і писемної комунікативної компетенції. Питання орфографічно-пунктуаційної грамотності стає зрозумілим від першого судового засідання чи складання договору «Купівлі-продажу».

Як же бути тоді з літературою? Безпосередньо чи опосередковано більшість прозових творів має ряд проблем, які героям доводиться розв'язувати. Ці ж проблеми чи життєві колізії можна розглянути з позиції тих чи інших чинних законодавчих книг: Конституції, Цивільного, Кримінального кодексів нашої країни й судочинства загалом. І студенти, які предмети по спеціальності починають вивчати лише з II курсу із інтересом будуть трактувати дії та вчинки героїв із позиції порушених ними статей. Так, можна просто попросити прочитати роман чи повість, визначити основні проблеми та охарактеризувати образи. Та все це сучасний студент може знайти в мережі за лічені хвилини і не читати твір. Отримавши ж завдання, яке вимагає не просто прочитати, а ще й розглянути причинно-наслідкові зв'язки, змусить звертатися не до уже відомих критичних матеріалів, а до першоджерел та власних аналітичних навиків, які згодом переростуть у компетенції професіонала своєї справи. Яскравими прикладами можуть бути твори І. Франка, П. Мирного, М. Куліша, О. Забужко.

Тобто в час, коли література читається за вподобаннями й інтерес до обов'язкових програмових творів зникає й читати нема бажання, то подібний акцент на конкретному напрямку змусить читати, розглядати закони й правила та норми не лише нашого сьогодення, а й минулого. І це змушує самого викладача розширювати власний кругозір. Вийти із зони комфорту уже знаної дисципліни. Це можливість співпраці із колегами, які читають дисципліни по спеціальності. Як варіант проведення комбінованих та бінарних занять, які показуватимуть не лише літературну інтерпретацію життя, а й реальні наслідки від вчинків героїв, де ми часто можемо прочитувати «збіг із реальними подіями чи особами випадковий».

Іншим прикладом входження в спеціалізацію професії на заняттях може бути проведення семінарського у вигляді судового засідання. При розподілі ролей більшість буде задіяно в ході пари. І таким же чином роль основних посадових спеціальностей буде розподілено безпосередньо між самими студентами. Комусь буде відведено роль судді, де хай не відразу, але з часом прийде розуміння, що розподіл симпатій і антипатій неможливий, бо у справжній професійній сфері це буде розцінено як некомпетентність. Ті ж адвокат і прокурор навчатися чи намагатимуться оволодіти навичками ведення усного діалогу, де буде оцінено не лише вміння красиво говорити, а й оперувати поняттями аргументів та доказів. Ви скажете, що працює від сили три-чотири особи, а решта відпочивають? І тут все не так просто. Адже справжнє судове засідання передбачає наявність присяжних, секретаря, який протоколює, а тому кожного здавалося б пасивного студента можна активізувати на будь-якому етапі пари й перевірити продуктивність його просиджування.

Щодо професійної майстерності викладача, то не виникає питань. Адже якщо взятися за таку постановку, то не можна покладатися виключно на свої знання із мови чи літератури. Тут доведеться ще проконсультуватися із сфери право, можливо помоніторити теорію правових сайтів, звернутися до законів. І це безумовно буде плюсом як в професійному, так і особистому зростанні викладача. І це лише одна професійна спрямованість по спеціальності «Право». Звернемо увагу на той факт, що навчальні заклади, які готують молодшого спеціаліста мають у своєму арсеналі не одну, а до 10 спеціальностей, то коли викладач не профільного, а обов'язкової дисципліни шкільної програми почне практикувати застосування хоча б 50% спеціалізацій і зможе їх накласти на своє заняття, то ні студентам, ні батькам не доведеться сумніватися в компетенції особи, якій вони доручили своє майбутнє.

Викладача до цього поки що не стимулює:

- система оплати праці, яка недостатньо актуалізує його до серйозної роботи над собою;
- відсутність ефективного механізму залучення педагога до науково-дослідницької роботи, до підвищення своєї кваліфікації;
- недостатнє навчально-методичне забезпечення педагогічної діяльності;
- невідповідність вимогам системи вдосконалення творчого потенціалу вчителя в системі післядипломної освіти та ін.

Висновки. Отже, самоосвітня діяльність як засіб особисто-професійного самовдосконалення фахівців на сучасному етапі інноваційних змін в освітньому середовищі буде продуктивною за наявності наступних ознак:

- закріплення професійних знань і засвоєння вже відомої наукової інформації;
- безупинне поповнення методичних знань на основі попередньої підготовки;
- застосовування професійних знань у власній практичній діяльності.

### ***Актуальні проблеми в системі освіти: ЗНЗ – доуніверситетська підготовка – ЗВО***

Одним із головних напрямів професійного вдосконалення педагога є самоаналіз, самоконтроль своєї педагогічної діяльності. Це початковий, відправний етап, один із вузлових елементів у професійному вдосконаленні педагога. Самовизначення й оцінка якісної сторони проведеного заняття чи виховного заходу є шкалою майстерності як для молодого, так і досвідченого викладача.

Такий підхід дає змогу бачити свої успіхи й невдачі та на цій основі корегувати навчально-виховну діяльність. При цьому викладач повинен сформувати звичку після кожного робочого дня запитувати себе: «Що в мене сьогодні вдалось, а що ні? У чому причини моїх невдач, як їх подолати? Що мені заважає це робити?» тощо. Як не сумно, а поки ці питання залишаються записаними і знаними, як одна із методик. Та якщо поставити собі питання: чи часто ми їх ставимо перед собою? То як би нам не було соромно, але відповідь буде – рідше, ніж би хотілося.

Педагог повинен продовжувати роботу над собою, удосконалюючи свій професійний рівень і на цій основі поступово піднімаючись до вершин педагогічної майстерності. Перший практичний педагогічний досвід не має лишатися першим. Він має таким бути на кожному занятті. Із вдосконаленням себе викладач чіткіше бачить свою професійну підготовленість, що знає і вміє, а чого ні, і над чим потрібно працювати.

Нам часто пропонують орієнтуватися на тих, хто попереду, хто активніше, хто нас випереджає. Так є світила. Але чи не будемо ми лукавити, якщо будемо намагатися досягти їхнього рівня одним наслідуванням. Адже у своїх вихованцях ми прагнемо виховати індивідуальність. То можливо слід самостійно знаходити методи й аналізи самовдосконалення й професійного розвитку. Не можна уникнути помилок, але можна навчитися робити висновки, щоб їх було менше в майбутньому

#### **Література**

1. Вахрущева Т. Ю. Інтерактивні технології навчання як засіб активізації навчально-пізнавальної діяльності // Нові технології навчання. – К. : НМЦВО, 2007. – Вип. 47. – С. 64–69.
2. Вітвицька С. С. Основи педагогіки вищої школи : підруч. / С. С. Вітвицька. – [3-тє вид., випр. й доповн.]. – Житомир : «Поліграфічний центр», 2012. – 384 с.
3. Зязюн І. А. Педагогічна майстерність : підруч. для ВНЗ / І. А. Зязюн. – К. : «Вища школа», 2004. – 422 с.
4. Корольов Б. Шляхи відновлення системи підвищення кваліфікації викладачів вищої школи // Вища освіта України. – 2008. – № 4. – С. 112–115.
5. Левківський Б. Підвищення педагогічної майстерності викладачів вищих навчальних закладів // Вища школа. – 2005. – № 3. – С. 55–58.
6. Про вищу освіту: Закон України від 1 липня 2014 року №1556–VII [Електронний ресурс] // Відомості Верховної Ради України, від 19.09.2014 р. – № 37–38. – С. 2716, ст. 2004. – Режим доступу : <http://zakon4.rada.gov.ua/laws/show/1556-18>
7. Проект Концепції розвитку освіти України на період 2015–2025 років [Електронний ресурс] – Режим доступу : <http://mon.gov.ua/ua/pr-viddil/1312/1390288033/1414672797/>
8. Проект Стратегії реформування вищої освіти в Україні до 2020 року. [Електронний ресурс]. – Режим доступу : <http://mon.gov.ua/ua/pr-viddil/1312/1390288033/1415795124/>
9. Туркот Т. І. Педагогіка вищої школи : навч. посіб. для студентів вищих навчальних закладів. – К. : Кондор, 2011. – 628 с.
10. Фіцула М. М. Педагогіка вищої школи : навч. посіб. – К. : «Академвидав», 2006. – 352 с. (Альма-матер).

УДК 329.94(477.83/.86)

Шеремета Оксана, м. Київ

### **ВПЛИВ УКРАЇНСЬКОЇ ПОЛІТИЧНОЇ ЕЛІТИ НА СУСПІЛЬНО-ПОЛІТИЧНЕ ЖИТТЯ ГАЛИЧИНИ КІНЦЯ ХІХ - ПОЧАТКУ ХХ СТ.**

*У статті аналізуються особливості політичного становища у Галичині наприкінці ХІХ – поч. ХХ ст. Автором розглядається роль української політичної еліти, визначено чинники, які впливали на формування цієї провідної соціальної групи та її вплив на розвиток українського національного руху у Галичині.*

**Ключові слова:** еліта, українська інтелігенція, Галичина, парламент, Австрійська імперія, державна політика.

*The article considers the peculiarities of the political situation in Galicia in the late XIX – early XX centuries. The author examines the role of the Ukrainian political elite. The factors that influenced the formation of this major social group and its influence on the development of the Ukrainian national movement in Galicia are established.*

**Keywords:** elite, Ukrainian intelligentsia, Galicia, parliament, Austrian Empire, governmental policy.

**Матеріали IV Всеукраїнської науково-практичної конференції 18 квітня 2018 року**

Революційні події у Центрально-Східній Європі та конституційні децентралізаторські реформи в монархії Габсбургів у другій половині XIX ст. сприяли активізації процесів пожвавлення суспільно-політичного життя на західноукраїнських землях. Галичина як найбільш модернізована з українських провінцій Австрійської монархії користувалася автономією, мала право внутрішнього самоврядування. Перебування західноукраїнських земель у складі Австро-Угорської імперії здійснило позитивний вплив на політичну ситуацію в краї, оскільки внаслідок революції в імперії була проголошена демократична конституція, яка надавала народам імперії деяку свободу.

Центральна влада у Відні зрозуміла ті соціальні трансформації і модернізаційні процеси які відбулися у другій половині XIX ст, і вирішувала в який спосіб і як вона буде домовлятися з локальними елітами, а саме з польськими і українськими політичними партіями, які стратегії вона буде використовувати для утримання стабільності і рівноваги, вигідної для неї в доволі складній провінції, якою була Галичина. Про останнє майже немає досліджень, хоча є чудові архівні матеріали і спогади українських і польських політиків.

Історіографію даного дослідження становлять праці вітчизняних істориків та правознавців, які містять цінний матеріал про окремі аспекти розвитку парламентаризму у Галичині та Австро-Угорській імперії, зокрема дослідження О. Аркуші, Т. Цюцюри, Ю. Михальського та інших.

На початковому етапі формування виборчої системи галицькі українці, яким катастрофічно не вистачало власної еліти, дивились на виборчий процес як на забаганку панів. Русини, як тоді називали українців не розуміли важливості парламентських методів боротьби за покращення власного життя, більше надіючись на австрійського цісаря. Вони не усвідомлювали, що центральний австрійський уряд буде вести переговори лише із стороною, яка отримувала владу у краю внаслідок виборчої перемоги.

Але, внаслідок зростання рівня освіти, формування власної еліти та зростання національної свідомості серед всіх верств галицького суспільства, а також як відповідь на систематичний тиск поляків, галицькі українці прокидаються до політичної боротьби. У середовищі інтелігенції виховні ідеали набувають передусім патріотичного характеру. Першочергово постала проблема практичного впровадження в життя нового типу виховання людьми, які виростили ще на традиційній світоглядній основі. Важливими були питання поширення освіти серед селянських дітей, а також мова повсякденного життя як чинник національного виховання.

Тут українська інтелігенція зіштовхнулася із шаленою протидією польського правління. Збереження своєї переваги над українцями на всіх рівнях влади у провінції поляки вважали необхідною умовою для відродження своєї держави у майбутньому. Тому вони йшли на будь-які зловживання для забезпечення своєї влади, особливо у Східній Галичині [1, с. 128].

Життя вимагало від галицьких українців створення власної еліти, яка би захищала інтереси українського народу перед віденським двором. Оскільки землю захопили польські магнати, а промисловість Галичини залишалась у зародковому стані, галичани вимушено робили ставку на формування еліти через освіту. Саме тому протягом 60–80-х рр. XIX ст. галицькі народовці зосередили свої зусилля на просвітницькій роботі серед українського населення. Вони вбачали своє завдання в служінні українському народові, доводячи, що це окремий народ. Народовці згуртовували українців у товариства, гуртки, культурно-освітні заклади. У 1864р. у Львові було засновано перший український професійний театр, а у 1868 р. товариство «Просвіта» метою якого було залучення українців до громадського життя, освіти, досягнень української культури. За сприяння товариства були засновані кооперативи, страхові компанії. У 1892 р. створено Наукове товариство імені Т. Шевченка, яке проводило культурно-просвітницьку роботу організувало та виховувало наукові кадри українців. У 1885 р. народовці створили свою політичну організацію – Народну раду [2, с.191]. Проведена робота увінчалась певним успіхом уряд погодився на надання українцям місць в австрійському парламенті та Галицькому сеймі.

Натомість серед багатьох польських політиків були популярні погляди, що українці (так звані русини) не існують як нація, вони плід «австрійської пропаганди», спрямованої проти поляків. Це на думку сучасних польських дослідників було свідченням страху підтримки Відня та Берліна, українців, які прагнули усунути польський вплив у Східній Галичині. Політика колонізації стала однією з причин оформлення у другій половині 1860-х рр. течії суспільно-політичного руху москвофільства, яка орієнтувалася на Російську імперію. Вони заснували політичну організацію – Руська рада [3, с. 24].

Водночас польський тиск мобілізував українців для захисту національних прав. Політична боротьба українців протягом другої половини XIX ст. зосереджувалась на вирішенні двох головних питань: збільшення кількості українських послів (депутатів) до галицького крайового сейму та австрійського рейхсрату та боротьби за зміну існуючої куріальної системи виборів на загальне виборче право.

У 90-х рр. XIX ст. національний рух у Галичині вступив у політичну стадію розвитку під керівництвом політичних партій. У 1890 р. у Львові була створена Русько-українська радикальна партія

(РУРП), яка сповідувала парламентаризм як головний принцип своєї діяльності. У 1900 р. Кирило Трильовський заснував організацію «Січ» у якій об'єднувалася українська молодь. У 1899 р. утворилася Українська соціал-демократична партія (УСДП), яка брала участь у парламентських виборах. Також у грудні 1899 р. у Львові з ініціативи М. Грушевського, І. Франка, Ю. Романчука, К. Левицького утворили Українську національно-демократичну партію (УНДП). Свідомі народні маси поступово стають реальною основою українського національного руху. До нього як дуже впливова сила включається греко-католицьке духовенство на чолі з митрополитом А. Шептицьким. Митрополит бачив свою країну цілісною та відділеною від інших держав. У посланні «Як будувати рідну хату» А. Шептицький підкреслює, що населення країни має право на вибір тої форми правління, яка була б здатною відстояти інтереси народу, «...задержуючи собі ту участь у провідній частині, яку може виконувати виборами, себто голосуваннями, а в деяких важніших справах, т. зв. плебісцитами та референдумами» [4, с. 8].

Відтоді польським політикам вдавалося утримувати незначну кількість українського представництва лише завдяки системним правопорушенням на виборах. Боротьба за кожний мандат депутата велася всіма доступними методами. Поширилось явище підкупів виборців, Ю. Романчук застерігав від подібних порушень: «Строге виконання існуючих законів, запорука конституційних прав, чого я домагаюся від уряду...Свобода виборів це найважливіша основа кожної держави.» [5].

Галичина пережила не одні вибори, які, щоправда, відбувалися в умовах майнового цензу, оскільки конституція не передбачала вільних, відкритих виборів для населення різних територій імперії, в тому числі і для українців в Галичині. Внаслідок порозуміння австрійського уряду із поляками усю вертикаль місцевої влади в Галичині отримали поляки, у результаті реформ 1867 р. вони отримали ширшу автономію. Урядову німецьку мову у Галичині було змінено урядовою польською. Життя українців дедалі ускладнювалось. Куріальна система виборів у Галичині значно обмежувала українську репрезентацію в австрійському парламенті, українські послани не могли розраховувати на якийсь вплив на політичну ситуацію в імперії загалом і місцеве законодавство та організаційну діяльність зокрема, тим більше, що постійно відчували спротив польських послів. Наслідком цього було зростання настроїв українських політиків до боротьби за зміну виборчого законодавства в Австро-Угорщині, яке б надало населенню Галичини право на вільні та загальні вибори.

Делегати з Галичини прагнули отримати деяку перевагу представництва в парламенті і свої зуллі спрямовували на досягнення цієї мети. Відсутність серед українців багатих землевласників та представників буржуазії позбавляла українців можливості мати суттєве національне лобі у галицькому сеймі та Палаті Послів австрійського парламенту. З точки зору соціального походження можемо визначити три групи джерел, з яких формувалася галицька українська еліта: інтелігенція (священники, учителі, службовці, адвокати, лікарі), селянські родини, а також дрібна шляхта. В основному українська еліта формувалася з вихідців з селянських і священницьких родин.

Найвищі австрійські урядовці, відповідаючи на виступи українських депутатів, зокрема Ю. Романчука, запевняли їх у своєму прихильному ставленні до української справи. Формально це послужило підставою скласти угоду, яку назвали «новою ерою». Її суть полягала у трансформації українсько-польського порозуміння в українсько-австрійсько-польське з відкриттям українським народом ширшого доступу до представницьких органів. Однак вигоди для українців з « нової ери » залишалися мінімальними. Коли на сесії Сейму в січні 1894 р. українські послани висловилися за безпосередні сеймові вибори з сільських громад, а не через вибраних осіб, за лібералізацію діяльності адміністрації, за застосування крайового бюджету до потреб української справи (шкіл, товариств, культурних установ, церкви) то намісник К. Бадені заявив, що він угоди не укладав і робитиме, що потрібно. Отже, після зацікавлення українськими справами у 1887–1890 рр., дії Відня на початку 90–х рр. по реалізації домовленостей стають нерішучими і вкрай обережними. На низький темп реалізації центральним і крайовим урядами українських вимог значний вплив мала зміна зовнішньополітичної ситуації. З усуненням безпосередньої загрози військового конфлікту з Росією інтерес Відня до українського питання значно зменшився. Українці втрачають сподівання на підтримку Відня і для бодай часткового задоволення потреб мусили апелювати до поляків.

Тому особливості інтенсивності у Галичині початку ХХ ст. набуло питання проведення виборчої реформи, згідно з якою люди мали змогу отримати право на рівне, загальне, безпосереднє та таємне голосування. Ці настрої були притаманні не лише українцям, але й іншим народам, що входили до складу імперії.

Під тиском численних зібрань та віч, проведених на різних землях Австро-Угорщини, та парламентарів прем'єр-міністр М. Бек 27 січня 1907 р. був змушений прийняти закон про вибори до австрійського парламенту на основі загального виборчого права. Перші вибори в Галичині, проведені на основі цього закону надали галицьким українцям 27 мандатів, за загальної кількості парламентарів у 516 членів. Результатом прийняття нового виборчого закону стало значне поживлення політичного

життя українців у Галичині [6, с. 52].

Вибори у 1907 та 1911 рр. відбувалися вже за новою виборчою ординацією. Серед політиків, які працювали у Львові і стали депутатами парламенту, були національні демократи В. Будзиновський (співпрацівник газети «Діло»), С. Дністрянський (професор Львівського університету), священник Й. Фолис, О. Колеса (професор Львівського університету), К. Левицький (адвокат у Львові), В. Охримович (редактор «Діла»), М. Петрицький (редактор львівського часопису «Гайдамаки»), Ю. Романчук (професор Львівської гімназії), соціаліст С. Вітик (редактор соціал-демократичного часопису «Земля і воля»). Подібним було партійне співвідношення української парламентарної репрезентації і за наслідками виборів 1912 р. [7, с. 53].

Особливе місце у формуванні української еліти належало греко-католицькому духовенству. У своєму пастирському зверненні до народу «О виборах до парламенту» 1907 р. у Львові А. Шептицький зауважив, що у зв'язку із новим виборчим законом, згідно з яким кожен повнолітній має право обирати посла до парламенту, перед людьми постають і певні обов'язки. Обираючи представників до Сейму, виборці повинні зважати на те, що обрана ними людина повинна бути патріотом, християнином та відповідати вимогам моралі. А обрані від людей мають пам'ятати про закони моралі і діяти відповідно до них, оскільки вони є обраними бути заступниками і представникам людей [8, с. 53].

Незважаючи на умови терору, в яких проводилися усі вибори на галицьких землях, кількість українських послів до парламенту та Галицького сейму постійно збільшувалася. Про високу політичну свідомість українських виборців і їхнє прагнення мати власну репрезентацію у парламенті, яка була б здатна зрозуміти потреби українського населення і захистити його інтереси у сеймі, свідчать результати виборів до Галицького сейму, проведених 30 червня 1913 р., згідно з якими українцям належав вже 31 мандат [7].

У липні 1914 р. австрійський імператор Франц-Йосип I санкціонував новий виборчий закон, розпустив Галицький сейм і призначив нові вибори на жовтень 1914 р. Це мало стати початком політичної автономії українців в Галичині, якої прагнули українські політичні еліти в Австро-Угорщині. Проте у зв'язку з початком Першої світової війни закон про вибори до галицького сейму 1914 р. чинності не набув.

Отже, українці фактично розпочинали суспільно-політичну боротьбу за свої права у вкрай не вигідних для себе умовах – без фінансової підтримки, без керівників і навіть без визнання їх окремим народом імперії. Але правильно обрані цілі та наполегливість, тісний зв'язок із потребами народу дозволили галицьким українцям стати вагомим гравцем політичної боротьби як в імперії загалом, так і у Галичині зокрема.

#### **Література**

1. Аркуша О. Галицький сейм. Виборчі кампанії 1889 і 1896 рр. / О. Аркуша. – Львів : НАН України, Інститут українознавства ім. І. Крип'якевича, 1996. – 174 с.
2. Михальський Ю. Польські політичні партії та українське питання в Галичині на початку ХХ ст. (1902–1914) / Ю. Михальський. – Львів : Каменяр, 2002. – 166 с.
3. Цюцюра Т. Б. Боротьба українців у віденському парламенті за загальне виборче право і національну автономію / Т. Б. Цюцюра // Український історик. – Вип. 1–4, 2006. – С. 23–44.
4. Шептицький А. Як будувати рідну хату? / за заг. ред. Л. Івшиної. – К. : вид-во ПрАТ «Українська прес-група», 2014. – 14 с.
5. Промова посла Романчука // Діло. – 1897.
6. Шеремета О. Роль політичних партій, наукових організацій та церкви у формуванні ідей парламентаризму в Галичині / О. Шеремета // Наукові записки Тернопільського національного педагогічного університету ім. В. Гнатюка. Серія історія. – Тернопіль, 2015. – С. 51–54.
7. Zakład Narodowy im. Ossolińskich we Wrocławiu / Papiery Polanowskich : sygn. – 7921/II. – S.421–424.

**УДК 004:338.48**

**Юзюк Олександр, м.Київ**

#### **НАОЧНІСТЬ І РОЗВИТОК ПРОСТОРОВОЇ УЯВИ СТУДЕНТІВ В ІНЖЕНЕРНІЙ ГРАФІЦІ**

*У статті розглянуто проблему розвитку просторової уяви студентів і значення наочності при вивченні інженерної графіки. Запропоновано за допомогою показу моделей і графічних ілюстрацій підвищити легкість сприйняття геометричних побудов, активізувати просторове мислення студентів, спонукати їх до творчого пошуку різних рішень і подальшого удосконалення графічних знань.*

**Ключові слова:** наочність, просторова уява, просторове мислення, інженерна графіка, графічні знання.

*The article deals with the development of students' spatial imagination and the importance of visual clarity in studying engineering drawing. It is proposed, by showing models and graphic illustrations, to facilitate easy*

*perception of geometric constructions, to intensify the spatial reasoning of students and to encourage them to creative search for various solutions and further improvement of their graphic knowledge.*

**Keywords:** *visual clarity; spatial imagination, spatial reasoning, engineering drawing, graphic knowledge.*

Останнє десятиліття значно знизилась активність навчально-пізнавальної діяльності студентів. Простий і неупереджений розгляд дозволяє виділити як суб'єктивні, так і об'єктивні фактори цього явища. Першим з цим негативним явищем зіштовхується викладач і від результатів його діяльності залежить інтерес і зацікавленість студентів у вивченні предмета [3, с. 1].

В учбових групах на момент зарахування опиняються молоді люди з різним рівнем знань, умінь і навиків. Це обумовлено, наприклад, тим, що в кожному середньому загальноосвітньому закладі існує своя неповторна система подачі знань, свої певні умови навчання і навіть свій рівень технічного обладнання, а також інші можливості забезпечення повноцінного навчального процесу.

З метою оптимізації учбового процесу, необхідно, на початку навчального семестру провести анкетування для визначення рівня підготовленості студентів до наступного рівня пізнання і отримання нових умінь і навичок. Студенти позитивно відносяться до будь-яких дій викладача, направлених на удосконалення процесу навчання, в особливості якщо вони відбуваються з урахуванням їх думок і побажань [3, с. 2].

Інженерна графіка, як відомо, є міжнародною мовою техніки. За допомогою креслення інженер передає свої задумки, а робітник втілює їх у виріб. Ефективне і якісне використання сучасної техніки неможливо без розуміння креслень, схем та інших конструкторських документів.

Інженерна графіка – дисципліна, з якої починається технічна освіта майбутнього фахівця. Найважливішими завданнями інженерної графіки є: навчити просторово мислити і відображати на площині тривимірні просторові образи; розвинути здатність уявного сприйняття просторового геометричного образу за його відображенням на площині, тобто навчити читати креслення.

Відомо, що при вивченні інженерної графіки у студентів виникають труднощі, пов'язані з особливим з'єднанням логічного мислення і просторової уяви, особливо при вивченні розділу проєкційне креслення.

Основними проблемами викладання дисципліни інженерна графіка є наступне:

- креслення не вивчали в школі – немає базового рівня освіти;
- в навчальному плані виділяється недостатня кількість годин для навчання;
- низький рівень інтелектуального відбору при прийомі на навчання;
- низький рівень відвідування занять;
- недостатній інтерес до предмету.

Одним із завдань інженерної графіки є вивчення основ нарисної геометрії та проєкційного креслення, а також набуття практичних навичок виконання креслень. Крім того студенти повинні навчитися добре розуміти і читати креслення. Вивчення інженерної графіки розвиває просторову уяву, логічне мислення та формує конструкторські навички майбутнім фахівцям.

Говорячи про важливість учбової дисципліни інженерна графіка для студентів, достатньо згадати тільки про те, як часто спочатку в учбовому процесі а потім в професійній діяльності будуть необхідні знання та вміння в цій галузі. Протягом всього навчання при вивченні самих різних дисциплін студентам в тій або іншій степені потрібно буде створювати кресленики, схеми, діаграми та технічні малюнки. Перелік цих учбових дисциплін доволі великий: «Механіка», «Деталі машин», «Теорія машин та механізмів», та інші. Сам принцип їх вивчення заснований на вмінні читання та розробки всіляких видів креслеників [3, с. 2].

Відомо, що при вивченні інженерної графіки у студентів виникають труднощі, пов'язані з особливим з'єднанням логічного мислення і просторової уяви. Поєднання цих двох можливостей людського розуму створює певний рівень мислення – просторове мислення, яка дає можливість оперувати образами в просторі і без якого не можливі будь-яка інженерна діяльність, інженерна творчість і технічний прогрес.

У просторовому мисленні відбувається постійне перекодування образів, тобто перехід від просторових образів реальних об'єктів до їх умовно-графічних зображень, від тривимірних зображень до двомірних і назад. Ця складна розумова робота і є просторове мислення, розвиток якого і відбувається в процесі вивчення інженерної графіки [2, с. 1].

Формування мислення у студентів потребує попереднього поповнення їх свідомості конкретною уявою. При цьому вдале і вміле застосування наочності спонукає студентів до пізнавальної самостійності і підвищує їх зацікавленість до предмету, що є найважливішою умовою успіху. Роль наочного матеріалу в процесі засвоєння продовжує залишатися надто важливою. Швидко і правильно засвоєння понять відбувається тоді, коли воно ґрунтується на правильно методично підбраному наочному матеріалі [1, с. 3].

Нажаль, не в усіх студентів просторова уява розвинена добре, тому їм важко уявити просторове

зображення. Тому, пам'ятаючи приказку, що краще один раз побачити, ніж сто разів почути, прийшов до висновку, що необхідно наочно демонструвати просторове зображення моделей. У просторі прямого тригранного кута розміщуємо модель і комплексний кресленик, на якому зображено три проєкції. Після цього зображення на трьох площинах розвертаємо і демонструємо комплексний кресленик на магнітній дошці. Для демонстрації наочного зображення були виготовлені наступні моделі: прямий тригранний кут, точки, відрізка прямої, площини, моделі перетину площини з прямою, перетин двох площин та інші. Дуже зручним є використання макетів перетину двох площин і площини з прямою для визначення їх видимості та побудови точки зустрічі прямої з площиною. Таким чином, було створено новий метод застосування динамічних комплексних креслеників при вивченні розділу проєкційне креслення.

У робочих програмах і учбових планах для студентів технічних напрямків на самостійну роботу по дисципліні інженерна графіка відводять суттєвий об'єм часу, який значно перевищує об'єм аудиторної роботи. При подібному розкладі акцентів діяльності студентів просто необхідно продуктивно використовувати відведений час [3, с 1].

Застосування наочності і динамічних комплексних креслеників, показ зображень на моделях і розташування їх на магнітній дошці, значно економить аудиторний час, сприяє швидкому розвитку просторової уяви і глибокому застосуванню матеріалу програми.

#### **Література**

1. Замазий О. С. Наглядность и практичность обучения начертательной геометрии. – ТулГУ, 2010 – С. 473–478.
2. Сасюк З. К. Развитие просторової уяви студентів технічних ВНЗ методами нарисної геометрії / З. К. Сасюк // Науковий журнал. – Луцьк, 2015 – № 20. – С. 5.
3. Сапельников А. А. Оценка студентами значимости дисциплины инженерная графика / А. А. Сапельников. – Концепт, 2014. – № 6 – С. 1–7.

**УДК 378.14**

**Ямкова Тетяна, м. Київ**

### **ВИКОРИСТАННЯ ТЕСТОВИХ ЗАВДАНЬ ДЛЯ ВИЗНАЧЕННЯ РІВНЯ ПРОФЕСІЙНОЇ КОМПЕТЕНТНОСТІ МАЙБУТНІХ ФАХІВЦІВ – ФІНАНСИСТІВ**

*У статті висвітлено методичні підходи до конструювання тестових завдань, які можуть бути використані для перевірки рівня знань та умінь майбутніх фахівців-фінансистів.*

**Ключові слова:** *тестовий контроль, тестування, тест, тестове завдання.*

*The article describes methodological approaches to the design of test tasks that can be used to check the knowledge and skills of future financiers.*

**Keywords:** *test control, testing, test, test task.*

Сучасні процеси реформування економіки України зумовлюють якісно нові вимоги до професійної підготовки майбутніх фахівців. Одним із шляхів підвищення якості освіти є здійснення ефективного контролю знань, а тому завдання викладача – знайти найефективніший засіб перевірки знань, щоб оцінити досягнення студентів, стимулюючи їх до навчально-пізнавальної діяльності. Сьогодні для оцінювання знань майбутніх фахівців необхідно використовувати сучасні методи оцінювання рівня знань, умінь і навичок студентів. Одним із таких методів контролю знань є тестовий контроль. Інтерес до застосування тестових завдань у навчальному процесі серед викладачів та студентів безупинно зростає. Адже застосування тестового контролю як складової діагностики якості вищої освіти сприяє об'єктивному оцінюванню, активізації навчального процесу.

Проблемі тестового контролю знань та умінь студентів присвячені дослідження багатьох вітчизняних та зарубіжних науковців. Теоретичні та методичні аспекти тестового контролю досліджували у своїх працях В. Аванесов, В. Беспалько, І. Булах, Н. Гулюкіна, К. Інгенкамп, В. Ільїн, А. Кузьмінський, Е. Лузік, П. Лузан, Л. Морська, М. Мруга, М. Челишкова та інші. Проте більшість досліджень стосується переважно питань теорії педагогічних тестів, композиції і форм тестових завдань, рекомендацій з їхнього використання, правил і принципів складання тестів без урахування особливостей тієї чи іншої навчальної дисципліни, а отже специфіки майбутньої професійної діяльності, зокрема підготовки майбутніх фінансистів.

Застосування тестового контролю в навчальному процесі закладів вищої освіти, зокрема у професійній підготовці майбутніх фахівців-фінансистів зумовили актуальність вибору теми даної статті.

Мета статті полягає у розкритті різних форм тестових завдань, які використовуються для контролю знань та умінь студентів – майбутніх фінансистів в процесі вивчення фахових дисциплін (на прикладі дисципліни «Гроші і кредит»).

Сьогодні в процесі вивчення економічних дисциплін та при діагностиці освітньо-професійної

підготовки студентів спеціальності «Фінанси, банківська справа та страхування» активно застосовуються тести успішності. У свою чергу, тест визначається як система завдань специфічної форми, певного змісту, зростаючої складності, що дає можливість якісно оцінити структуру і кількісно виміряти рівень знань, умінь та навичок студента [1].

Порівняно з традиційними формами контролю тестування має ряд переваг, а саме: оперативність контролю і економія часу, що витрачається на перевірку рівня знань студентів; можливість одночасного тестування великої кількості студентів; можливість контролю широкого діапазону набутих знань; перевірки результативності самостійної роботи студентів з теми або розділу навчального курсу; більш об'єктивна оцінка набутих знань, умінь, навичок і уникнення при цьому можливості суб'єктивізму з боку викладача; забезпечення індивідуального підходу; можливість швидкого інформування студентів про результати тестування; використання ПК, що підвищує ефективність тестового контролю [2].

Для ефективного тестового оцінювання знань студентів важливо використовувати різнорівневу систему тестових завдань, так як застосування в тесті тільки завдань однієї форми призведе до одноманітності тесту і його неефективності. Процес складання тестових завдань з дисциплін циклу професійної підготовки майбутніх фінансистів має спільні риси з підготовкою тестів з інших навчальних дисциплін, але відзначається певними особливостями. Зокрема, в процесі тестової перевірки знань студентів-фінансистів з таких фахових дисциплін як «Податкова система», «Фінанси підприємств», «Гроші і кредит», «Ціноутворення» ми широко використовуємо типові завдання (задачі). Це зумовлено практичною спрямованістю викладання ряду фахових дисциплін, а також тісним взаємозв'язком навчального матеріалу зі змістом фінансово-господарської діяльності підприємства чи установи.

Обов'язково у тесті повинні бути передбачені завдання проблемного характеру, що стимулюють пізнавальну активність студента, вимагають умінь аналізувати ситуацію, узагальнювати, приймати рішення, виходячи з реально існуючих умов виробничої діяльності. Адже специфіка професійної діяльності фінансиста визначається конкретними умовами (на підприємстві, в банку, консалтинговій чи страховій компанії) та видами діяльності (фінансово-кредитна, податково-бюджетна, страхова, інвестиційна, зовнішньоекономічна).

Проаналізуємо детальніше ті типи тестових завдань, які доцільно використовувати на заняттях під час вивчення дисциплін професійного спрямування при підготовці майбутніх фінансистів. Враховуючи, що в сучасній педагогіці тест розглядається як система завдань зростаючої трудності, вважаємо, що повна та високоякісна педагогічна діагностика має будуватися на основі системи завдань усіх рівнів, починаючи з репродуктивного до творчого.

У сучасній педагогіці виділяють такі рівні сформованості знань: ознайомчо-орієнтовний, понятійно-аналітичний та продуктивно-синтетичний. За аналогією з рівнями навчальних досягнень при складанні тестів успішності доцільно дотримуватись трирівневої системи визначення сформованості знань щодо змісту навчального елемента.

Розглянемо види тестових завдань, що використовуються нами при перевірці знань студентів на прикладі дисципліни «Гроші і кредит» та особливості їх конструювання.

Завдання I рівня відповідають ознайомчо-орієнтованому рівню сформованості знань. При їх виконанні студентами виявляються такі навчальні елементи дисципліни, як основні категорії, терміни, поняття і позначення, властивості, явища, факти тощо. До репродуктивних тестових завдань відносять завдання закритої форми: одновибіркові, багатовибіркові.

*Одновибіркові* завдання складаються з питання або умови задачі та набору відповідей, з яких студент повинен вибрати одну вірну.

Приклад: Які дві функції грошей історично сформувалися першими?

- а) міра вартості і світові гроші;
- б) засіб обігу і засіб платежу;
- в) засіб нагромадження і засіб обігу;
- г) міра вартості і засіб обігу.

Правильна відповідь: г.

*Багатовибіркові* завдання складаються з питання або умови задачі та набору елементів відповіді, з яких студент вибирає ті і стільки, які він вважає вірними.

Приклад: Сучасний кредит виконує такі функції:

- а) розподільчу;
- б) перерозподільчу;
- в) емісійну;
- г) контрольну;
- д) контрольно-стимулюючу.

Правильна відповідь: б, в, д



**Матеріали IV Всеукраїнської науково-практичної конференції 18 квітня 2018 року**

Визначальною особливістю одновибіркових і багатовибіркових тестових завдань є те, що ці завдання складаються з умови завдання (ситуації), ввідного питання і серії із декількох невірних відповідей - дистракторів. Підбір дистракторів є важливою дидактичною проблемою конструювання цих тестових завдань, від розв'язання якої в значній мірі залежить якість тестового завдання.

Кожен дистрактор в тестовому завданні повинен вибиратися в рівній мірі всіма тестованими студентами, що вибирають неправильну відповідь. У педагогічній літературі дистрактор, який ніхто не вибирає як правильну відповідь, називають «непрацюючим». Тому, якщо в завданні є хоча б один непрацюючий дистрактор, то його треба видалити [3, с.91].

Есі дистрактори повинні бути гомогенні (такими, що виявляють однакові властивості); належати до тієї ж категорії, що і правильна відповідь (наприклад, всі відповіді є діагнозами, складовими частинами однієї машини, належать до рослин одного виду тощо); правдоподібні, граматично послідовні, логічно сумісні і приблизно такої самої довжини, що й правильна відповідь. Варіанти відповідей рекомендується розташовувати або в логічному порядку (наприклад, у порядку зростання чи зменшення чисел) або за абеткою [4, с. 23].

Завдання II рівня відповідають понятійно-аналітичному рівню сформованості знань. Цей рівень передбачає знання основних співвідношень, теорем, теорій, моделей, законів, концепцій, правил, гіпотез, аналітичних, графічних і логічних залежностей, структур тощо. Для цього можна використати тестові завдання на встановлення правильної послідовності, на відповідність, на доповнення, на перелік, з короткою відповіддю.

*Завдання на встановлення правильної послідовності* – тестове завдання, у якому студент має встановити правильну послідовність елементів, дій, операцій тощо.

Приклад: Розмістіть вказані нижче банківські активи в порядку зниження їх ліквідності:

- а) позички у виробничу сферу;
- б) державні цінні папери;
- в) кошти в центральному банку;
- г) гроші в касі;
- д) корпоративні цінні папери;
- ж) будівлі, споруди.

Правильна відповідь: г, в, б, д, а, ж

*Двохалфавітні завдання (завдання на відповідність)* називають так по самому суттєвому елементу діяльності студентів: у них потрібно встановити відповідність елементів одного стовпчика елементам іншого.

Приклад: Встановіть відповідність:

- |                        |  |
|------------------------|--|
| А. Девальвація         | 1. зниження курсу національної валюти щодо іноземних   |
| Б. Ревальвація         | 2. операції щодо купівлі та продажу власної валюти або конкурентної – іншої держави                      |
| В. Валютна інтервенція | 3. підвищення курсу національної валюти стосовно імпортичних   |
|                        | 4. співвідношення всієї сукупності надходжень з-за кордону та платежів за кордон за певний проміжок часу |

Правильна відповідь: А1, Б3, В2

При конструюванні тестових завдань такої форми слід дотримуватися таких вимог [1, с. 11]:

1. Перелік елементів у першій колонці повинен складатися з однорідних елементів; кількість останніх може бути будь-якою, але доцільно не більше п'яти.
2. Для уникнення можливого припасування останнього запитання до останньої ще не використаної відповіді, кількість елементів у кожній колонці має бути різною.
3. Варіанти відповіді рекомендується розміщувати у логічній, алфавітній, цифровій або хронологічній послідовності.

Тестові завдання відкритої форми передбачають вільну відповідь, і використовуються для виявлення знань термінів, визначень, розв'язування задач тощо. До завдань відкритого типу належать завдання на доповнення, на перелік, завдання з короткою відповіддю та завдання з розгорнутою відповіддю.

Тестові завдання з вільним складанням відповідей можуть мати вигляд: твердження, вислову, речення, де зроблено один або декілька пропусків, які студент під час відповіді повинен заповнювати, вписуючи слова, умовні позначення, цифри або формули. Такі завдання називають *завданнями на доповнення*.

Приклад: Майновий цінний папір, що засвідчує право власності її власника на частку майна акціонерного товариства називається .....

Правильна відповідь: акція.

Другий варіант завдання даної форми має вигляд запитання або пропозиції, що вимагає перелічити

**Актуальні проблеми в системі освіти: ЗНЗ – доуніверситетська підготовка – ЗВО**

складові частини, властивості, якості чи характеристики об'єкта, названого в умові завдання. Ці завдання називають *завданнями на перелік*.

Приклад: Структурними елементами кредитної системи є .....

Правильна відповідь: кредитор, позичальник, позичена вартість.

У більшості випадків відповіді до завдань відкритої форми пишуть у кінці завдання. Однак допустимі випадки, коли відповіді ставлять не в кінці стверджувального речення, а на початку.

Приклад: ..... – один із видів державних цінних паперів, що засвідчує внесення їхнім власником коштів до бюджету і дає право на одержання фіксованого доходу протягом строку володіння цими паперами.

Правильна відповідь: Казначейський вексель.

При складанні тестових завдань на доповнення та перелік необхідно дотримуватись таких загальноприйнятих правил:

– твердження повинні бути чіткими і зрозумілими, по можливості короткими, щоб передбачити однозначну правильну відповідь;

– в одному реченні не бажано робити декілька пропусків, в таких випадках можуть виникнути труднощі в усвідомленні студентом умови завдання (водночас, якщо в пропозиції пропущено декілька слів, доцільно зазначити їхню кількість);

– доповнювати необхідно лише найголовнішу думку речення (пропущене слово повинно бути ключовим);

– доповнення (пропуски слів) бажано робити наприкінці твердження.

*Тестові завдання з короткою відповіддю* належать до завдань, що передбачають стислу відповідь.

Приклад: Грошовий ринок – це .....

Правильна відповідь: Грошовий ринок – це ринок короткострокових кредитів, а також ринок валют і благородних металів як доповнення до ринку короткострокових кредитів.

Приклад: Кредитна система - це .....

Правильна відповідь: Кредитна система – це сукупність установ, які реалізують кредитні відносини у конкретній державі.

Відмітимо позитивні сторони завдань відкритої форми: стислість та однозначність відповідей; необхідність відтворення відповідей по пам'яті; відсутність необхідності шукати декілька варіантів відповідей; простота формулювання запитань; простота перевірки; неможливість вгадати відповідь [5, с. 101].

Завдання III рівня найбільш складні, вони призначені для контролю продуктивно-синтетичного рівня володіння знаннями і передбачають сформованість умінь використовувати на практиці алгоритми діяльності, доведення теорем, правил приймання рішень, здатностей використовувати набуті знання у нетипових ситуаціях.

Приклад: Визначіть значення грошового мультиплікатора та норму обов'язкових резервів, якщо розмір грошової бази становить 750 млн. грн., а величина грошового агрегату M2 – 2000 млн. грн.

Розв'язування: Грошову масу необхідно визначити за агрегатом M2, використовуючи формулу:

$$MS = Mh * m, \text{ де}$$

MS – грошова пропозиція;

Mh – грошова база;

m – грошовий мультиплікатор.

$$m = MS / Mh = 2000 / 750 = 2,67;$$

NOR = 1 / m, де

NOR – норма обов'язкового резервування;

$$NOR = 1 / 2,67 = 0,375 \text{ або } 37,5 \%$$

Правильна відповідь: Величина грошового мультиплікатора становить 2,67, а норма обов'язкового резервування – 37,5 %. Зазначимо, що більшість фахівців при конструюванні тесту рекомендує дотримуватись наступного розподілу тестових завдань за рівнем складності: 20 % стосується базових знань і принципів; 65 % належать до категорії середньої трудності; 15 % складають складні завдання.

Таким чином, специфікою розробки тестових завдань для економічних дисциплін є наявність широкого спектру термінів, понять та їх характеристик, які можна застосувати в умовах тестових завдань. Тому, для перевірки та оцінки рівня знань студентів, зокрема майбутніх фінансистів доцільно використовувати систему різнорівневих тестових завдань, за допомогою яких можна було б з'ясувати знання студентів фахової термінології, рівень їх умінь аналізувати, вирішувати ситуаційні завдання тощо. Перспективи нашого подальшого наукового пошуку пов'язуємо з детальною розробкою методики підготовки валідних різнорівневих тестових завдань.

### **Література**

1. Методичні рекомендації до складання та використання тестів для діагностики знань студентів / уклад.: М. М. Масліков, В. А. Лагода. – К. : НУХТ, 2005. – 50 с.
2. Малихін А. Тестовий контроль і підвищення якості освіти у вищій педагогічній школі / А. Малихін // Рідна школа. – 2006. – С. 9–11.
3. Парашенко Л. І. Тестові технології у навчальному закладі : метод. посіб. / Л. І. Парашенко, В. Д. Леонський, Г. І. Леонська ; наук. ред. О. І. Ляшенко. – К. : ТОВ «Майстерня книги», 2006. – 218 с.
4. Методика підготовки та проведення тестового оцінювання знань студентів : метод. реком. для науково-педаг. працівників вищих аграрних навчальних закладів / П. Г. Лузан, В. В. Ільїн, Я. М. Рудик, В. П. Лисенко, О. В. Зазимко. – К. : Національний університет біоресурсів і природокористування України, 2009. – 88 с.
5. Майоров А. Н. Теория и практика создания тестов для системы образования / А. Н. Майоров. – М. : Интеллект-центр, 2001. – 296 с.

УДК 364.01, 51.77

Velko Oksana, Moiseeva Natalia, Minsk

## CONTENT FEATURES OF TYPICAL TRAINING PROGRAM ON THE DISCIPLINE «INFORMATION TECHNOLOGIES» FOR SPECIALTY «SOCIAL WORK»

*The article reveals the relevance of the study of the discipline «Information Technology» for the specialty «Social Work». Substantive features of the course are indicated. The didactic features and ways to improve the effectiveness of teaching information technology with the help of creative elements are considered.*

**Keywords:** *information and communication technologies, professional orientation of information technology training, heuristic method, elements of problem-based learning, elements of a creative nature, the typical training program, active learning methods.*

*У статті розкривається актуальність вивчення дисципліни «Інформаційні технології» для спеціальності «Соціальна робота». Вказуються змістовні особливості курсу. Розглядаються дидактичні особливості та способи підвищення ефективності викладання інформаційних технологій за допомогою елементів творчого характеру.*

**Ключові слова:** *інформаційно-комунікаційні технології, професійна спрямованість навчання інформаційних технологій, евристичний метод, елементи проблемного навчання; елементи творчого характеру, типова програма, активні методи навчання.*

In the context of global informatization of society, the competitiveness of university graduates is largely determined by their level of knowledge of information and communication technologies (ICT) in solving professional problems. Methods of searching, systematization of information, its storage, analysis and processing have undergone significant changes associated with the rapid development of ICT in recent decades. The emergence of the phenomena of social networks, the expansion of tools for modeling social phenomena had a significant impact on the development of the social sciences and humanities. At present, the analysis of social, political, historical and economic phenomena and processes, the prediction of trends in their development cannot be imagined without the use of mathematical and computer models. Visual images, multimedia content allow you to more accurately convey the meaning of information.

Competence of future specialists in the field of information and communication technologies is one of the key at the present stage of development of society. The ability of students to work effectively with computers determines the success of their education throughout life.

In this regard, a modern social work specialist needs to deeply understand the potential of ICT, which he can use in his professional activities, including for more fruitful advancement of his own, as well as for understanding more general mechanisms for the development of society as a complex system that cannot be understood without using a computer.

Practical skills acquired in the study of discipline will be useful for students in writing term papers and dissertations, conducting research projects, as well as in self-education.

The authors participated in the development of a model curriculum for the discipline «Information Technology» for the specialty «Social Work».

*The objectives of studying the discipline «Information Technology» are:*

- development of ideological ideas about the modern information space, about the role and place of a person and computer in it, about the areas of ICT application in social and humanitarian studies;
- formation of basic computer skills and the correct formulation of tasks of a social and professional orientation;
- development of skills to analyze, structure, process information using various computer tools, to effectively communicate.

Актуальні проблеми в системі освіти: ЗНЗ – доуніверситетська підготовка – ЗВО

The tasks of studying the discipline «Information technology» students are:

- familiarization of future social work professionals with the basic methods of automating mathematical calculations required when conducting a sociological research, working with text documents, computer networks, methods of presenting work results using computer tools;
- mastering the principles of operation of hardware, modern operating systems and application programs (text, tabular processors, programs for developing graphic and multimedia products, database management systems) in solving problems of collecting, organizing, processing and storing information;
- formation of skills in the use of educational and professional, social and personal spheres of information resources (including network resources) and their management, as well as effective interaction in the network space;
- mastering interdisciplinary knowledge related to the use of computer tools in professional activities;
- stimulating students' cognitive interest in the use of computer models, mathematical and statistical methods in social and humanitarian studies.

As a result of studying the discipline, students should *know*:

- the role and place of computer science in the modern world and social sciences;
- the subject, methods, tools and capabilities of computer science, its relationship with the mathematical, natural sciences and social sciences and humanities;
- the purpose and principles of operation of hardware, operating systems and application programs in solving problems of collecting, systematizing, processing and storing sociological information;
- the possibility of using information technology in the preparation and conduct of various stages of the sociological experiment;
- main methods of working with textual information, the possibility of processing large, structured documents, methods of automating the work with textual information at the stage of developing tools for social and humanitarian research;
- principles for the processing of tabular information used in social sciences, presented in electronic form; about the possibilities and means of modeling in the social and humanitarian sphere;
- the possibility of visualizing the results of analysis and forecast of a social phenomenon, methods of statistical processing of sociological data using modern software;
- main methods of working with a graphic and multimedia information of a social work specialist;
- features and advantages of working with computer networks, methods of efficiently searching for information on the Internet, methods of using services provided by computer networks.

Students should *be able to*:

- work with the software and file system, carry out the simplest operations to maintain the computer, adequately and reasonably choose the software for solving professional problems and exchange data between the programs;
- create using text processors documents containing text, tables, pictures, diagrams, mathematical formulas and other objects, work with complex structured documents of large volume and effectively manage their structure;
- set tasks for solving which a tabular processor is used, present sociological data using modern software, automate mathematical calculations in them, process sociological information promptly and statistically, visualize analysis and forecast results without resorting to complex mathematical calculations, implement the simplest mathematical models of social phenomena using modern software;
- process sociological information using database management systems;
- use graphics and multimedia in their work to create adequate visual images when presenting the results of project activities;
- use the basic capabilities, services and information resources of computer networks, including the Internet, which are in demand in the educational and professional activities of the future social work specialist.

Students must *own*:

- terminology of the discipline «Information Technology»;
- skills for creating, formatting, editing documents using word processors and editors;
- skills to carry out the transfer and storage of data using various storage media;
- methods of information security;
- skills to work with modern software;
- skills to develop examples of databases used in the practice of a social work specialist;
- skills to visualize and edit graphic information;
- methodology for the development of new information technologies in their professional activities.

Mastering the discipline is aimed at the formation of the following competencies.

Academic Competencies:

*Матеріали IV Всеукраїнської науково-практичної конференції 18 квітня 2018 року*

- be able to apply basic scientific and theoretical knowledge to solve theoretical and practical problems;
- own a system and comparative analysis;
- possess research skills;
- be able to work independently;
- be able to generate new ideas (have creativity);
- have skills related to the use of technical devices, information management and computer work;
- own an interdisciplinary approach to solving problems;
- have oral and written communication skills;
- be able to learn, improve their skills throughout their lives.

Socio-personal competencies:

- be able to social interaction;
- have the ability to interpersonal communications.

Professional competencies:

- analyze and evaluate the collected data;
- negotiate with other interested parties;
- prepare reports, materials for presentations;
- use global information resources;
- own modern infocommunications;
- work with literature;
- to make documentation (schedules, plans, applications, business letters, etc.), as well as reporting documentation in accordance with the established forms.

The program of the discipline contains several important sections that cover the main directions of the application of information technology in the activities of a social work specialist. Imagine them below.

*SECTION 1. Information and information processes in the practice of a social work specialist. Presentation of information in the computer.*

*Topic 1.1 Introduction to the discipline «Information Technology».*

Interdisciplinary relationships of computer science as a fundamental and applied discipline. Informatics as a fundamental and applied discipline. The history and pace of development of computing tools. The use of information technology in the professional activities of a social work specialist.

*Topic 1.2 Information processes, information technology in modern society.*

Types of information processes occurring in the scientific and practical activities of a social work specialist. Features of data coding in computer memory. Number systems and simple arithmetic operations in them. Binary coding of numerical, textual, graphic, audio information.

*SECTION 2. Information technology hardware and software in the activities of a social work specialist.*

Purpose, characteristics and principles of operation of the main devices of the computer. Peripherals and how they work. Purpose of programs of various kinds. Purpose and characteristics of modern operating systems. The concept of the file system and basic operations on the file structure. Standard computer maintenance and system maintenance procedures performed by the user.

*SECTION 3. Computer processing of textual information in the professional activity of a social work specialist.*

*Topic 3.1. The basic principles of automation of working with text.*

Classification of text editors. General characteristics and functionality of text editors. The use of text editors to solve various problems of practical work of a social work specialist.

*Topic 3.2. Automate the processing of large, structured text documents.*

Paperwork containing tables, charts, mathematical formulas, diagrams, and other objects. Creating tables in word processors. The introduction of graphical objects, diagrams, mathematical formulas and other objects into a text document.

*Topic 3.3. Automate the creation of documents of complex structure.*

Working with styles, creating automatic table of contents, various types of footnotes and cross-references, etc.

*SECTION 4. Processing sociological information using modern software.*

*Topic 4.1 The use of tabular processors for the implementation of mathematical calculations*

The main features and capabilities of modern software, application area in sociological research and practice.

The use of tabular processors for the implementation of mathematical calculations.

Working with formulas in a tabular processor, using built-in functions for performing mathematical calculations. Using statistical functions for processing and interpreting research results. Visualization and analysis of social data using charts.

*Topic 4.2 Automation of statistical calculations, generation of lists and summary tables.*

*Topic 4.3. The simplest computer models of social and natural phenomena.*

***Актуальні проблеми в системі освіти: ЗНЗ – доуніверситетська підготовка – ЗВО***

Realization by means of applied software products and specialized environments of the simplest computer models of social phenomena and processes. The study of social models.

*Topic 4.4 Processing sociological information using database management systems.*

Electronic databases in the work of a social work specialist. Development of examples of databases used in the practice of a social work specialist. Formulation of requests and generating reports in databases.

*SECTION 5. Computer networks as the basis of the information society.*

*Topic 5.1. Appointment and features of computer networks, their classification.*

World cyberspace as a new repository of information for humanity. Global network the Internet. Hypertext arrays of information and the development of the world wide web.

*Topic 5.2. The use by a social worker of information resources of computer networks.*

The phenomenon of social networks in the modern world. Search for information on the Internet. Technological approaches to the creation of information web-resources. The main ways to protect information in the network. Big data processing. Cloud services.

*SECTION 6. Work with visual and multimedia information.*

*Topic 6.1. Basic techniques for creating and demonstrating dynamic presentations.*

Preparation of a multimedia presentation on the results of the educational and research activities of a social work specialist.

*Topic 6.2. The use of multimedia presentations to present the results of educational and research activities.*

Graphic editors and multimedia tools for creating adequate visual images when presenting the results of project activities (drawings, charts, organization charts, «mental maps»).

When organizing classes, it is recommended to rely on the principle of professional orientation, to use tasks based on real statistical data, to include tasks requiring the application of practical skills to use information technologies in preparing and conducting various stages of sociological research.

It is recommended to use, in addition to traditional, active forms and methods of teaching, in particular: multimedia tools; elements of problem-based learning; elements of a creative nature in the classroom and in the performance of independent work; problem lecture, lecture-visualization, method of analyzing specific situations, method of projects, heuristic method. For an overall assessment of the quality of student learning, the use of a rating system is proposed.

We give an approximate thematic plan.

*Tabl. 1.*

Titles of sections, topics	The distribution of hours by occupation		
	Total hours	Lectures	Laboratory classes
<i>SECTION 1. Information and information processes in the practice of a social work specialist. Presentation of information in the computer.</i>	2	2	
1.1 Introduction to the discipline «Information Technology»	1	1	
1.2 Information processes, information technology in modern society	1	1	
<i>SECTION 2. Information technology hardware and software in the activities of a social work specialist</i>	1	1	
<i>SECTION 3. Computer processing of textual information in the professional activity of a social work specialist</i>	22	4	18
3.1 The basic principles of automation of working with text	10	2	8
3.2 Automate the processing of large, structured text documents	5	1	4
3.3 Automate the creation of documents of complex structure	7	1	6
<i>SECTION 4. Processing sociological information using modern software</i>	33	5	28
4.1 The use of tabular processors for the implementation of mathematical calculations	8	2	6
4.2 Automation of statistical calculations, generation of lists and summary tables	7	1	6
4.3 The simplest computer models of social and natural phenomena	9	1	8
4.4 Processing sociological information using database management systems	9	1	8
<i>SECTION 5. Computer networks as the basis of the information society</i>	4	2	2
5.1 Appointment and features of computer networks, their classification	1	1	
5.2 The use by a social worker of information resources of computer networks	3	1	2
<i>SECTION 6. Work with visual and multimedia information</i>	6	2	4
6.1 Basic techniques for creating and demonstrating dynamic presentations	1	1	
6.2 The use of multimedia presentations to present the results of educational and research activities	5	1	4

TOTAL	68	16	52
-------	----	----	----

An important element in the preparation of a specialist with higher education is the independent work of students with educational material. Modern educational technologies are focused on instilling in the learner the skills of self-searching for the necessary information for learning, its mastering, setting and solving problems, and self-monitoring the level of its preparedness in the discipline under study.

Independent work of students is a type of educational activity in the process of mastering educational programs carried out independently outside the classroom (in the library, science lab, at home, etc.) using various teaching aids and sources of information.

*The goals* of independent work are:

- activation of educational and cognitive activity of students;
- the development of students' skills and skills of self-acquisition and synthesis of knowledge, as well as the application of knowledge in practice;
- self-development and self-improvement.

The planning and organization of students' independent work, including the discipline «Information technologies», is based on general principles:

- correspondence of the volume of independent work to the real budget of the student's time allocated for independent work and managed independent work;
- uniformity of independent work during the semester;
- systematic and regular monitoring of independent work.
- The independent work of students include the following types of extracurricular activities:
- independent selection of the necessary literature, search for the necessary information on the Internet;
- independent study and note-taking of the material, study of topics (issues) submitted for independent study by sources of the main and additional literature;
- preparation for various forms of intermediate and final certification (laboratory and control work, testing, offset);
- homework;
- independent performance of tasks for laboratory work.

The following distribution of hours set aside for independent work (106 hours) in the discipline «Information Technologies» is recommended:

SECTION 1. Information and information processes in the practice of a social work specialist. Presentation of information in the computer. (10 hours).

SECTION 2. Information technology hardware and software in the activities of a social work specialist. (10 hours).

SECTION 3. Computer processing of textual information in the professional activity of a social work specialist. (28 hours).

SECTION 4. Processing sociological information using modern software. (28 hours).

SECTION 5. Computer networks as the basis of the information society. (15 hours).

SECTION 6. Work with visual and multimedia information. (15 hours).

The general criteria for evaluating the results of extracurricular independent work of students in the discipline «Information Technology» are:

- level of development of educational material;
- level of ability to use theoretical knowledge when performing practical tasks;
- level of formation of general educational skills;
- level of ability to actively use electronic educational resources, find the required information, study it and put it into practice;
- soundness and clarity of presentation;
- registration of material in accordance with the requirements of the enterprise standard;
- level of ability to navigate the flow of information, highlight the most important;
- level of ability to clearly formulate the problem, proposing its solution, critically evaluate the solution and its consequences;
- level of ability to identify, analyze alternative opportunities, options for action;
- level of ability to formulate own position, assessment and reason it.

Currently, human activity is unthinkable without the use of a computer and the use of information technology with flexibility, mobility and adaptability to external influences. Informatization of society focuses on a set of measures aimed at ensuring the full use of reliable, comprehensive and timely knowledge in all types of human activity. Information technologies based on the Internet, telecommunications networks and intelligent computer systems open up to future generations the possibility of free dissemination of knowledge, various information and materials. The meaning of informatization of education is to create, both for teachers and for

students, favorable conditions for free access to cultural, educational and scientific information. Informatization and computerization become new objects of study, application and use in education, which gives the opportunity to go to the creation of a specific education system.

The social sphere is no exception, the introduction of information technology in its development and operation plays a big role. For a social worker, the ability to apply information technologies in their work is becoming one of the main components of his professional training. Information technologies allow him, directly working with clients, to constantly replenish and update the database about them and social services, to solve numerous problems of improving people's lives, modeling and forecasting social processes in order to manage them, respond quickly to emerging situations, connecting various services and institutions to solve customer problems. The introduction of information technologies into the social work management system will, at a minimum, lead to an increase in the qualification level of social sector specialists and reduce the level of vertical interconnection. Special requirements are imposed on social work professionals related to the fact that a person of this profession, who has professional knowledge and skills, must be ready to apply information technologies for continuous development and self-improvement.

The world around us has the property of informational unity, and therefore the patterns of manifestation of the phenomenon of information in nature and society should have a common fundamental principle. Modern professional training of social sphere specialists demands that the information component be singled out in their professional competence, which is a fundamental condition for successful adaptation to the features of the information society, creative solution of professional tasks using information technologies. The information competence of a social work specialist implies that he has not only the knowledge and skills to own information technologies, but also the willingness to purposefully master with their help new information, the ability to use these technologies flexibly, quickly and variably to successfully work with clients, to improve their skills.

#### **Literature**

1. Агальцов В. П. Информатика для экономистов : учеб. / В. П. Агальцов, В. М. Титов. – М. : ИД «ФОРУМ»: ИНФРА-М, 2013. – 448 с.
2. Безручко И. Т. Информатика (курс лекций) : учеб. пособ. / В. Т. Безручко. – М. : ИД «ФОРУМ»: ИНФРА-М, 2013. – 432 с.
3. Василькова И. В. Основы информационных технологий в Microsoft Office 2010 : практикум / Т. В. Василькова, Е. М. Васильков, Д. В. Романчик. – Минск : ТетраСистемс, 2012. – 144 с.
4. Велько О. А. Математика и информатика для студентов гуманитарных специальностей: возможности междисциплинарного синтеза / О. А. Велько, Н. А. Моисеева // Математика у технічному університеті ХХІ ст. : дистан. Всеукр. наук. конф., Донбаська державна машинобудівна академія, 15–16 травня 2017 р. [Електронний ресурс]. – Краматорськ, 2017. – Режим доступа : <http://www.dgma.donetsk.ua/mkonf-2017-dopovidy-it.html>.
5. Долженков В. А. Microsoft Office 2010 / В. А. Долженков, А. Б. Стученков. – СПб. : БХВ/Петербург, 2011. – 816 с.
6. Ермоленков В. В. Устойчивое развитие: концептуальная основа стратегий управления : пособие / В. В. Ермоленков. – Минск : Академия управления при Президенте Республики Беларусь. – 2011. – 152 с.
7. Левин А. Ш. Word и Excel. Самоучитель Левина в цвете / А. Ш. Левин. – 2-е изд. – СПб. : Питер, 2013. – 224 с.
8. Макарова Н. В. Информатика : учеб. для вузов / Н. В. Макарова, В. Б. Волков. – СПб. : Питер, 2012. – 576 с.
9. Максимов С. И. Статистический анализ и обработка данных с применением MS Excel и SPSS : учеб.-метод. пособ. / С. И. Максимов, Е. М. Зайцев, Е. И. Князева. – Минск : РИВШ. – 112 с.
10. Симонович С. В. Информатика. Базовый курс: учеб. для вузов. – 3-е издание. Стандарт третьего поколения / С. В. Симонович. – СПб. : Питер, 2003. – 640 с.
11. Сиренко С. Н. Информатика. Практикум на основе междисциплинарных заданий с элементами моделирования и синергетики : учеб.-метод. пособ. / С. Н. Сиренко. – Минск : РИВШ, 2015. – 186 с.
12. Степанов А. Н. Информатика : базов.курс для студ. гуманитарных спец. ВУЗ / А. Н. Степанов.– 6-е изд. – СПб. : Питер, 2011. – 720 с.



**Відомості про авторів**

**Анненков Віктор Петрович**, кандидат педагогічних наук, професор Національного авіаційного університету, член-кореспондент Національної академії педагогічних наук України, м. Київ.

**Анцілогова Тетяна Володимирівна**, старший викладач кафедри іноземних мов за фахом Навчально-наукового Гуманітарного інституту Національного авіаційного університету, м. Київ.

**Ануфрієва Надія Володимирівна**, викладач української мови, літератури та історії Коледжу інформаційних технологій та землевпорядкування Національного авіаційного університету, м. Київ.

**Беценко Тетяна Петрівна**, доктор філологічних наук, професор, професор кафедри української мови і літератури Сумського державного педагогічного університету ім. А. С. Макаренка, м. Суми.

**Божко Інна Григорівна**, заступник директора Центру обдарованої учнівської молоді Навчально-науковий інститут інноваційних освітніх технологій Національного авіаційного університету, м. Київ.

**Боровик Олег Володимирович**, доктор технічних наук, професор, заступник ректора (проректор) НАДПСУ з навчальної роботи Національної академії Державної прикордонної служби України імені Богдана Хмельницького, м. Хмельницький.

**Бруяка Ольга Олегівна**, кандидат технічних наук, доцент, завідувач підготовчого відділення громадян України Навчально-наукового інституту інноваційних освітніх технологій Національного авіаційного університету, м. Київ.

**Бугайов Олександр Євгенович**, кандидат технічних наук, доцент кафедри базових і спеціальних дисциплін Навчально-наукового інституту інноваційних освітніх технологій Національного авіаційного університету, м. Київ.

**Вановська Інна Марківна**, кандидат історичних наук, доцент, провідний науковий співробітник лінгвістичного науково-дослідного управління Військового інституту Київського національного університету імені Т. Шевченка, м. Київ.

**Вознюк Олена Миколаївна**, кандидат психологічних наук, викладач кафедри психології Комунального закладу «Житомирський обласний інститут післядипломної педагогічної освіти» Житомирської обласної ради, м. Житомир.

**Герман Вікторія Василівна**, кандидат філологічних наук, доцент, доцент кафедри української мови Сумський державний педагогічний університет імені А. С. Макаренка, м. Суми.

**Грущинська Наталія Миколаївна**, доктор економічних наук, доцент, завідувач кафедри публічного управління і адміністрування Навчально-наукового інституту неперервної освіти Національного авіаційного університету, м. Київ.

**Доброльожа Галина Миронівна**, кандидат філологічних наук, доцент, доцент кафедри української мови Житомирського державного університету імені І. Франка, м. Житомир.

**Дорошенко Надія Іванівна**, кандидат педагогічних наук, старший викладач кафедри архітектури Національного авіаційного університету, м. Київ.

**Дорошенко Юрій Олександрович**, доктор технічних наук, професор, завідувач кафедри архітектури Національного авіаційного університету, м. Київ.

**Казанська Олена Олександрівна**, кандидат наук з державного управління, доцент, доцент кафедри інформаційних і комунікативних технологій бізнес-освіти Навчально-наукового інституту інноваційних освітніх технологій Національного авіаційного університету, м. Київ.

**Кайдаш Алла Миколаївна**, кандидат філологічних наук, доцент, доцент кафедри української мови Ніжинського державного університету імені М. Гоголя, м. Ніжин.

**Карповець Христина Миколаївна**, викладач кафедри української мови і літератури Національного університету «Острозька академія», м. Острог.

**Кепчик Наталія Владимировна**, кандидат фізико-математических наук, доцент, доцент кафедри общей математики и информатики механико-математического факультета Белорусского государственного университета, г. Минск.

**Козловець Ірина Іванівна**, старший викладач Коледжу інженерії та управління Національного авіаційного університету, м. Київ.

**Морозова Любов Василівна**, асистент кафедри інноваційних технологій професійної освіти Навчально-наукового інституту інноваційних освітніх технологій Національного авіаційного університету, м. Київ.

**Муранова Наталія Петрівна**, доктор педагогічних наук, професор, директор Навчально-наукового інституту інноваційних освітніх технологій Національного авіаційного університету, м. Київ.

**Науменко Оксана Вікторівна**, провідний фахівець Центру обдарованої учнівської молоді Навчально-наукового інституту інноваційних освітніх технологій Національного авіаційного університету, м. Київ.

**Павлюченко Лариса Сергіївна**, кандидат педагогічних наук, старший викладач кафедри освіти дорослих Національного педагогічного університету імені М. П. Драгоманова, м. Київ.

**Паска Віталій Сергійович**, студент групи ЗВ-15-1 факультету інженерної механіки Хмельницького

національного університету, м. Хмельницький.

**Приходько Оксана Юріївна**, кандидат педагогічних наук, доцент, завідувач кафедри базових і спеціальних дисциплін Навчально-наукового інституту інноваційних освітніх технологій Національного авіаційного університету, м. Київ.

**Рудик Олександр Юхимович**, кандидат технічних наук, доцент, доцент кафедри зносостійкості та надійності машин Хмельницького національного університету, м. Хмельницький.

**Свентицька Валентина Андріївна**, старший викладач кафедри базових і спеціальних дисциплін Навчально-наукового інституту інноваційних освітніх технологій Національного авіаційного університету, м. Київ.

**Сіткар Віктор Ілліч**, кандидат психологічних наук, доцент кафедри практичної психології Тернопільського національного педагогічного університету імені В. Гнатюка, м. Тернопіль.

**Сіткар Степан Вікторович**, кандидат педагогічних наук, викладач кафедри машинознавства та транспорту Тернопільського національного педагогічного університету імені В. Гнатюка, м. Тернопіль.

**Струтинська Катерина Віталіївна**, завідувач навчальною лабораторією, викладач другої категорії Коледжу інженерії та управління Національного авіаційного університету, м. Київ.

**Ткачова Наталія Миколаївна**, доктор наук з державного управління, професор, професор кафедри інформаційних і комунікативних технологій бізнес-освіти Навчально-наукового інституту інноваційних освітніх технологій Національного авіаційного університету, м. Київ.

**Триколенко Софія Тарасівна**, старший викладач кафедри основ архітектури і дизайну Навчально-наукового Інституту аеропортів Національного авіаційного університету, м. Київ.

**Федорова Ніна Федорівна**, кандидат педагогічних наук, старший науковий співробітник відділу педагогічних технологій Інституту обдарованої дитини НАПН України, м. Київ.

**Хребет Валерій Григорович**, кандидат фізико-математичних наук, доцент, доцент кафедри базових і спеціальних дисциплін Навчально-наукового інституту інноваційних освітніх технологій Національного авіаційного університету, м. Київ.

**Шевченко Віта Олександрівна**, викладач Коледжу інженерії та управління Національного авіаційного університету, м. Київ.

**Шеремета Оксана Михайлівна**, доцент кафедри документознавства та інформаційної діяльності Державного університету телекомунікацій, м. Київ.

**Юзюк Олександр**, викладач інженерної та комп'ютерної графіки Коледжу інженерії та управління Національного авіаційного університету м. Київ.

**Ямкова Тетяна Андріївна**, викладач економічних дисциплін, викладач вищої категорії Коледжу інформаційних технологій та землевпорядкування Національного авіаційного університету, м. Київ.

**Янчук Наталія Володимирівна**, старший викладач кафедри української мови Житомирського державного університету імені І. Франка, м. Житомир.

**Velko Oksana Aleksandrovna**, Senior Lecturer, Belorussian State University, Minsk, Belarus.