

УДК 378(061.3)
ББК 74.58
В93

Рекомендовано

редакционно-издательской комиссией
ГУО «Республиканский институт высшей школы»
(протокол № 6 от 23 декабря 2014 г.)

Рецензенты:

доктор исторических наук, профессор *О. Г. Слуга*;
кандидат исторических наук *И. В. Титович*

В93 **Высшая** школа: проблемы и перспективы : 12-я Междунар. науч.-метод. конф., Минск, 22–23 окт. 2015 г. В 2 ч. Ч. 2. – Минск : РИВШ, 2015. – 226 с.
ISBN 978-985-500-901-7.

В сборнике представлены материалы, посвященные совершенствованию качества образования, проблемам экономики и управления высшей школы, интернационализации и международного сотрудничества. Обсуждаются вопросы развития академической мобильности и модернизации высшего образования.

Адресован работникам системы образования и научной сферы, аспирантам.

УДК 378(061.3)
ББК 74.58

ISBN 978-985-500-901-7 (Ч. 2)
ISBN 978-985-500-902-4

© Оформление. ГУО «Республиканский институт высшей школы», 2015

НАУЧНОЕ НАПРАВЛЕНИЕ 5 ИДЕОЛОГИЧЕСКАЯ И ВОСПИТАТЕЛЬНАЯ РАБОТА СО СТУДЕНЧЕСКОЙ МОЛОДЕЖЬЮ

УДК 378:301.152:371.4

ИДЕОЛОГИЧЕСКАЯ И ВОСПИТАТЕЛЬНАЯ РАБОТА В ВУЗЕ: ПЛАНИРОВАНИЕ, ОРГАНИЗАЦИЯ И ПУТИ СОВЕРШЕНСТВОВАНИЯ

В. П. Демидовец, А. Б. Ольферович
Белорусский государственный технологический
университет, г. Минск, Республика Беларусь

В статье рассматриваются вопросы планирования и организации идеологической и воспитательной работы со студентами инженерно-экономического факультета БГТУ, представлена схема взаимодействия участников воспитательного процесса, сделан анализ результатов и проблем, намечены направления совершенствования идеологической и воспитательной работы с молодежью.

Ключевые слова: идеология, воспитание, процесс, совершенствование.

IDEOLOGICAL AND EDUCATIONAL WORK IN HIGH SCHOOL: PLANNING, ORGANIZATION AND THEIR IMPROVEMENT

The article deals with the planning and organization of ideological and educational work with students of engineering-economic faculty of Belarusian State Technological University, is a diagram of the interaction of participants in the educational process, made an analysis of the results and problems, identified ways of improving the ideological and educational work with young people.

Keywords: ideology, education, process, improvement.

Планирование и организация идеологической и воспитательной работы со студентами высшего учебного заведения регламентируется кодексом Республики Беларусь «Об образовании», Концепцией и Программой непрерывного воспитания детей и учащейся молодежи в Республике Беларусь на 2011–2015 годы, рекомендациями Министерства образования Республики Беларусь и программами развития университета.

Целью воспитания молодежи является формирование разносторонне развитой, нравственно зрелой, творческой личности обучающегося.

Реализация поставленной цели требует решения следующих задач в процессе воспитания студенческой молодежи:

- формирование патриотического сознания, гражданско-патриотических ценностей, устоявшегося взгляда на перспективы развития белорусского государства, систему государственного устройства страны;
- развитие органов студенческого самоуправления как одной из форм формирования развитой, творческой личности будущего специалиста, подготовленного к самостоятельной жизни;

- овладение ответственным отношением к здоровью, потребностью в здоровом образе жизни;
- формирование у студенческой молодежи осознанной личностной мотивации создания семьи как социально признанного института современного общества;
- создание условий для трудоустройства и профессиональной реализации студенческой молодежи.

Реализация поставленных задач требует комплексного планирования и организации воспитательного процесса, основой которого является системность и согласованность действий всех органов управления и субъектов, задействованных в идеологической и воспитательной работе высшего учебного заведения.

Идеологическая и воспитательная работа в вузе реализуется на основе единства учебного и воспитательного процессов. Планирование идеологической и воспитательной работы осуществляется в соответствии с ежегодными планами работы университета. Перед началом учебного года кафедрами и кураторами учебных групп разрабатываются планы идеологической и воспитательной работы на основе анализа результатов за предыдущий учебный год и плана идеологической и воспитательной работы факультета, утверждаемого проректором по воспитательной работе университета. По согласованию с заведующими кафедрами назначаются старшие кураторы, которые отвечают за планирование и координацию деятельности кураторов кафедр. Ежемесячно старшие кураторы предоставляют в деканат отчеты о результатах проведенной кураторами и преподавателями кафедр идеологической и воспитательной работы со студентами.

Выполнение планов и текущие вопросы организации идеологической и воспитательной работы кураторов учебных групп и комнат в общежитиях университета координируется деканатом и отделом воспитательной работы с молодежью университета посредством посещения кураторских часов, изучения журналов куратора, проведения бесед со старостами и студентами учебных групп. В рамках учебно-воспитательного процесса задействованы студенческие общественные организации (профсоюз, БРСМ), а также специально созданные комиссии факультета: учебно-воспитательная комиссия (УВК), комиссия по профилактике правонарушений, комиссия по социально-бытовым вопросам и комиссия по культурно-массовой работе. В организации воспитательного процесса в общежитии участвуют администрация студенческого городка, воспитатели общежитий и органы студенческого самоуправления (студенческий совет). Предлагаемая схема механизма управления идеологической и воспитательной работой со студентами вуза и взаимодействие всех субъектов воспитательного процесса показаны на рис. 1.



Рис. 1. Механизм управления идеологической и воспитательной работой со студентами вуза

Достижение положительных результатов в рамках идеологической и воспитательной работы с молодежью обеспечивается за счет планомерной и слаженной работы всех субъектов управления ВУЗа. Однако, основным звеном в предложенном механизме управления являются кураторы (преподаватели), которые непосредственно реализуют управляющие и корректирующие воздействия на студентов в рамках проводимых кураторских часов, учебных занятий и внеаудиторной работы. Фигура куратора (преподавателя) и его личностные качества играют важнейшую роль в воспитательном процессе. Поэтому, в качестве кураторов назначаются наиболее ответственные преподаватели, способные в доступной для студентов форме донести необходимую информацию о социальных, политических и экономических событиях в нашей стране, создать благоприятную среду для раскрытия творческих способностей и талантов студенческой молодежи и обеспечить эффективную обратную связь между студентами и другими субъектами управления учебной, научной, идеологической и воспитательной работой в вузе.

Особое место при организации идеологической и воспитательной работы в БГТУ занимают общественные комиссии, функционирующие на факультете. В рамках учебно-воспитательной комиссии (УВК) совместно с кураторами проводится индивидуальная работа со студентами по вопросам посещаемости занятий и повышения успеваемости, осуществляется рассылка писем родителям неуспевающих студентов. Комиссия ИЭФ по профилактике правонарушений проводит целенаправленную работу по недопущению противоправного поведения молодежи в общественных местах, университете и общежитиях. Комиссия по культурно-массовой работе занимается организацией досуга студентов и отвечает за проведение конкурсов художественной самодельности («Минута славы», «Студенческая весна», «Презентация профессии» и др.). В студенческом общежитии организована работа органов студенческого самоуправления (студенческий совет) и отряд оперативного реагирования, отвечающие за досуг студентов и соблюдение правил проживания в общежитиях университета. Комиссия по социально-бытовым вопросам ходатайствует в ректорат о выделении материальной помощи студентам, а также при распределении мест в общежитии иногородним студентам учитывает все их достижения и имеющиеся взыскания за правонарушения.

Идеологическая и воспитательная работа со студентами факультета осуществляется по десяти основным направлениям, отраженным в планах работы кураторов, кафедр и факультета в целом.

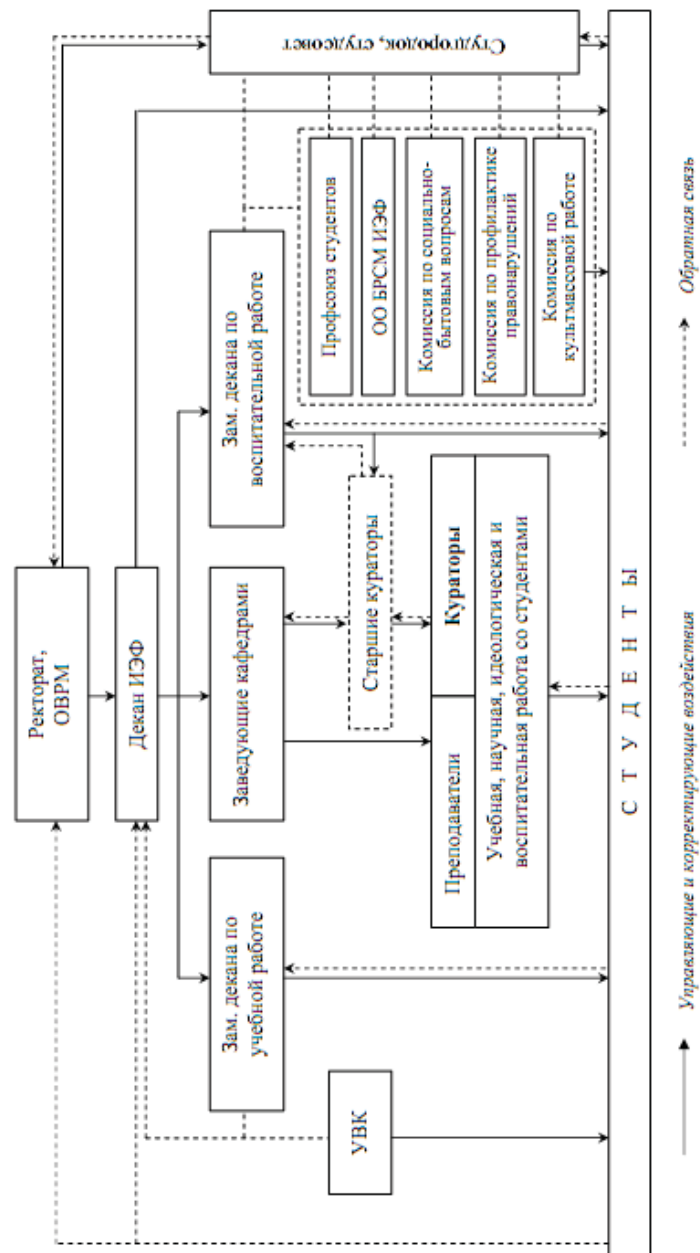
В рамках формирования активной гражданской позиции студентов ИЭФ БГТУ проводится ряд мероприятий по гражданскому и патриотическому воспитанию: обсуждение тематики ежемесячных дней информирования, активное участие студентов и преподавателей факультета в тематических вечерах-концертах в университете и различных городских мероприятиях, посвященных памятным датам (День студента, День вооруженных сил Республики Беларусь, Международный женский день, День Победы и др.), организация и проведение встреч с известными руководителями и специалистами отраслевых министерств и ведомств, спортсменами, также организация участия студентов в стройотрядовском и волонтерском движении.

Много внимания на факультете уделяется воспитанию культуры здорового образа жизни и безопасности жизнедеятельности, проблеме профилактики употребления наркотических веществ и курительных смесей (СПАЙСов), проблемам табакокурения и алкоголизма. Для студентов факультета организовываются тематические мероприятия, позволяющие им убедиться в пагубности вредных привычек.

Социально-психологическая поддержка студентов и сопровождение образовательного процесса на факультете включает составление и актуализация базы данных студентов и их родителей, заполнение и анализ социальных паспортов учебных групп, оказание организационной, психологической и социальной помощи и поддержки нуждающимся студентам со стороны кураторов, психолога факультета, комиссии по социально-бытовым вопросам (оказание материальной помощи студентам, направление в профилакторий, заселение в общежитие), организация и проведение семинаров с кураторами наиболее проблемных групп по вопросам успеваемости и контроля за посещаемостью занятий, обеспечение взаимодействия кураторов с работой УВК и других комиссий факультета. Кроме того, кураторами и преподавателями факультета реализуется ряд мероприятий в рамках духовно-нравственного, гендерного и семейного, экологического воспитания, воспитания культуры досуга и быта студентов.

Особое внимание уделяется вопросам трудового и профессионального воспитания студенческой молодежи. В целях повышения своих профессиональных навыков студенты факультета активно участвуют в различных конкурсах инновационных проектов и работ республиканского и международного уровней, предметных олимпиадах, выступают с докладами на научных конференциях и семинарах, участвуют в организации тематических мероприятий («Гимн профессии», «Реализуй свою мечту в БГТУ», «Про ИЭФ интеллектуальный» и др.). В рамках актива ОО «БРСМ» ИЭФ создан штаб трудовых дел, представители которого ежегодно осуществляют помощь деканату в организации стройотрядовского и волонтерского движения на факультете.

В рамках работы с одаренной и талантливой молодежью на факультете функционирует 6 научно-исследовательских кружков. С 2011 г. создан студенческий клуб «Ecopotix», который в 2014 г. получил гранд Президента Республики Беларусь. В 2014/2015 учебном году основными результатами деятельности клуба явились участие в Международном чемпионате «Молодежь в предпринимательстве-2015» (1-е место в 1-й лиге), конкурсе инвестиционных проектов «Технологии будущего-2015» (представлено 10 инвестиционных проектов студентов), в Международном фестивале территориального маркетинга и брендинга «OPEN» (3 диплома финалистов), участие в VIII Международном студенческом форуме «PR-цветка» (4 диплома участника), участие в стартап-туре фонда «Сколково» в г.Минске на базе Национальной библиотеки Беларуси при поддержке Государственного комитета по науке и технологиям (2 инновационных проекта), участие в молодежном студенческом форуме «Молодость – надежда и будущее Беларуси» (2 диплома Национального банка Республики

Беларусь). Общие результаты НИРС инженерно-экономического факультета БГТУ показаны на рис. 2.



Рис. 2. Результаты НИРС инженерно-экономического факультета БГТУ

Как показано на рис. 2, с 2011 г. на факультете наблюдается тенденция уменьшения численности участников НИРС и количества полученных наград, что связано с уменьшением контингента студентов (количество студентов ИЭФ снизилось более чем в 2 раза). Однако, положительным моментом является более активное участие студентов факультета в научных конференциях и семинарах.

В целях совершенствования процессов планирования и организации идеологической и воспитательной работы на факультете, на наш взгляд, необходимо реализовать следующий комплекс мер:

- организация и проведение отделом воспитательной работы с молодежью университета тематических обучающих семинаров для кураторов, а также семинаров по обмену опытом для повышения качества их работы;
- разработка и внедрение системы учета работы кураторов, адаптированной к действующей в вузе отчетной документации, для объективной оценки и поощрения лучших кураторов факультета (университета);
- проведение регулярных (еженедельных) совещаний заместителем декана по идеологической и воспитательной работе факультета со старшими кураторами кафедр по вопросам оперативного выполнения плановых и внеплановых мероприятий в рамках воспитательного процесса;
- повышение активности студентов в проведении научно-исследовательской работы посредством привлечения их к выполнению платных НИР на выпускающих кафедрах факультета, расширение участия в республиканских и международных конкурсах, семинарах и конференциях в рамках трудового и профессионального воспитания студенческой молодежи.

Реализация предложенных мер по совершенствованию идеологической и воспитательной работы со студентами ВУЗа позволит улучшить качество обучения и результаты работы кураторов, а также создать необходимые условия для формирования в студенческой среде активной гражданской позиции, патриотизма, культуры общения и досуга, профессионализма.

УДК 373.3(078)

ПСИХОЛОГИЧЕСКИЕ АСПЕКТЫ СЕМЕЙНОГО ВОСПИТАНИЯ МОЛОДЕЖИ В УЧРЕЖДЕНИИ ВЫСШЕГО ОБРАЗОВАНИЯ

Е. А. Клещёва, Ж. В. Рзаева

Барановичский государственный университет, г. Барановичи, Республика Беларусь

При кризисном состоянии современной семьи появляется необходимость применять меры, направленные на формирование у учащейся молодежи отношения к семье как важнейшей ценности, потребности в укреплении семейно-родственных отношений, осознание себя как члена семьи и рода, навыков оказания помощи своим близким; выполнение режима жизнедеятельности семьи; формирование готовности к семейной жизни. В учреждениях высшего образования эту функцию выполняет воспитатель, чья профессиональной функцией является воспитание молодежи. Первым этапом организации деятельности по подготовке молодежи к семейной жизни является изучение психологических особенностей воспитуемого контингента.

Ключевые слова: студенты, психология, профессиональные качества, семья, дети, воспитатель, семейное воспитание.

PSYCHOLOGICAL ASPECTS OF FAMILY EDUCATION OF YOUNG PEOPLE IN HIGHER EDUCATION INSTITUTIONS

When a state of crisis of the modern family becomes necessary to take measures aimed at forming students attitudes to the family as the most important value, the need to strengthen the family and kinship relations, awareness of himself as a member of the family and the kind of skills to assist their loved ones; the execution mode of family life; formation of readiness for family life. In institutions of higher education that is the function of the teacher, whose professional function is to educate young people. The first step in organizing activities to prepare young people for family life is the study of the psychological characteristics of educability contingent.

Keywords: students, psychology, professional qualities, family, children, educator, family education.

На современном этапе развития общества семья оказалась в ситуации кардинальных изменений. Кризис традиционной семьи обусловлен трансформацией содержания понятия семьи в общественном сознании людей. Понятие семьи утратило в настоящее время четкость и определенность. О себе заявляют семьи, которые еще до недавнего времени не были представлены в социуме так масштабно. Например, такое явление как семья матери-одиночки стало общественным, когда женщина осознанно принимает решение воспитывать ребенка без супруга. Так же дети могут рождаться и в семьях с так называемым гражданским браком, где родители официально не регистрируют свои отношения и в любой момент могут прекратить вести совместное хозяйство и расстаться. Явлением современного общества стали повторнобрачные семьи, основанные на повторном браке супругов, где один из родителей не является биологическим родителем ребенка от первого брака супруги [1] и семьи с приемными детьми, прошедшие процедуру усыновления. В совре-